

# TS-C1620A

INPUT 120 W MAX.

カーステレオ用埋込型スピーカー  
16 cmセパレート2ウェイ

正しくご使用していただくために、必ずこの取扱説明書を最後までお読みください。  
お読みになったあとは、保証書と一緒に大切に保管してください。また、お車への取付けは、販売店様にご相談ください。尚、車種、年式、グレードによって取付情報確認の必要がありますので、適合車種の詳細については、販売店様にご相談ください。

・本スピーカー取付後、取外した車両部品を逆の手順で取付けてください。  
※本取付例は運転席側を元にして説明しています。助手席側は、運転席側を参考にしてください。  
※この取扱説明書は、平成24年10月現在の調査情報に基づいています。車種によっては、それ以降に車両の追加や変更が行われる場合があります。その際、取付けの仕方が変わっている場合があります。  
※ドアや後席側面などは、雨水が回りこむことがあるため、必ず付属のバックシールドを取扱説明書にしたがって取付けてください。ウーファー部は防水仕様となっておりますが、車種によっては、別途防水対策の必要な場合があります。特に純正の防水カバーを外す必要がある場合は、現車に合わせて万全な防水対策を行ってください。  
※ネットワークは防水仕様になっておりませんので水のかからない場所に設置してください。  
※本製品の付属のネットワークを使用せず、当社メインユニット内蔵のデジタルネットワークや、その他のネットワークを使用して接続する場合は、接続および操作方法を誤ると本製品が破損することがあります。ご注意ください。  
※スピーカーを取付ける際、取付情報上は取付可能であっても、車両の個体差により、取付けた商品が車両側に干渉する場合があります。その場合は、別途内張り（グリル部の裏側など）の加工を行ってください。  
※車種によっては、商品の取付後、内張りなどにビリ音が発生する場合があります。その場合は、別途ビリ止め対策を行ってください。

## ●付属品

[ウーファー、ネットワーク用]

- ① φ6 mm×18 mm ×6
- ② φ4 mm×16 mm ×8
- ③ M4mm×8 mm ×6
- ④ φ5 mm×12 mm ×8
- ⑤ φ5 mm×25 mm ×8
- ⑥ φ12 mm×φ4.5 mm ×8
- ⑦ φ13 mm×φ6 mm ×12
- ⑧ 変換コネクター ×2
- ⑨ 接続アダプター ×2
- ⑩ クッション (接続アダプター用) ×2
- ⑪ 防振バックシールド ×6
- ⑫ ネットワーク ×2
- ⑬ クッション (ネットワーク用) ×2
- ⑭ クッション ×1
- ⑮ ロックタイ ×4

[トゥイーター用]

- ⑯ 取付金具 (ロータリースペーサー固定用) 外径小 ×2
- ⑰ 取付金具 (トゥイーターユニット固定用) 外径大 ×2
- ⑱ クッション 薄手 ×2
- ⑲ クッション 厚手・袋入り ×2
- ⑳ φ4 mm×14 mm ×2
- ㉑ φ3 mm×7 mm 低頭ネジ ×2
- ㉒ コの字金具 ×2

## ●使用付属品一覧

個装箱底面の適合車種リストを参照し、ご自分の車にあった付属品を使用してください。

取付方法	使用付属品
A	②、⑥、⑩、⑪、⑬、⑭、⑮
B	⑦、⑧、⑨、⑩、⑪、⑫、⑬、⑭、⑮
C	⑧、⑨、⑩、⑪、⑫、⑬、⑭、⑮
D	②、⑥、⑧、⑨、⑩、⑪、⑫、⑬、⑭、⑮
E	⑥、⑧、⑨、⑩、⑪、⑫、⑬、⑭、⑮
F	⑥、⑩、⑫、⑬、⑭、⑮
G	②、⑥、⑧、⑩、⑫、⑬、⑭、⑮
H	⑧、⑩、⑫、⑬、⑭、⑮
I	⑥、⑧、⑩、⑫、⑬、⑭、⑮
J	⑤、⑦、⑧、⑩、⑫、⑬、⑭、⑮

※トゥイーターの使用付属品に関しては●トゥイーター取付手順を参照してください。

## ●接続方法

・配線図

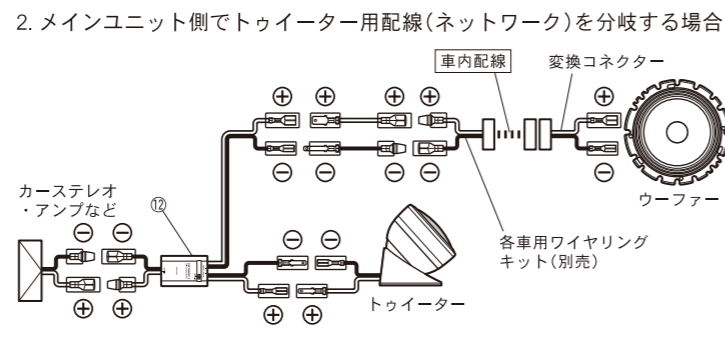
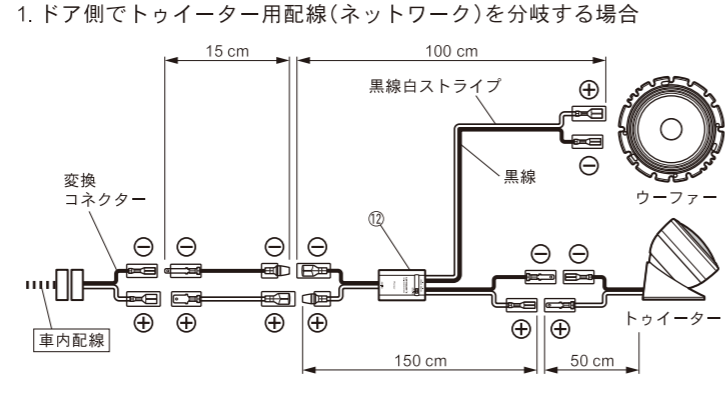

・ネットワーク部

メインユニット側でトゥイーター用配線を分岐する場合は、ネットワークコードに接続されている、端子変換コードを差し替えてください。

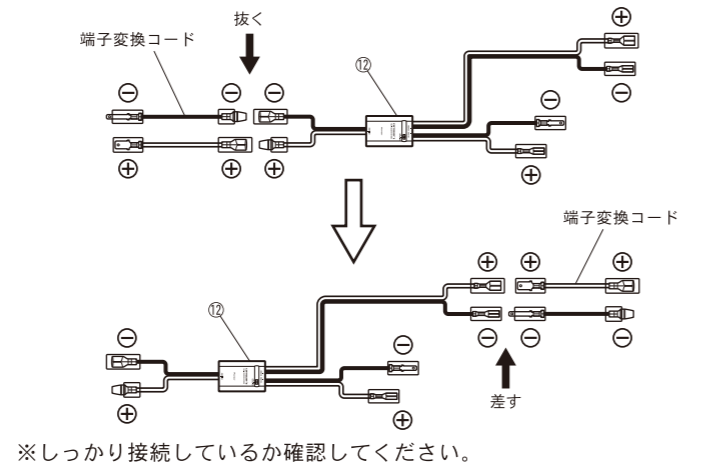

※しっかり接続しているか確認してください。

・トゥイーター アッテネーターの切替について  
ネットワークには3段階のトゥイーター感度切替スイッチがありますので、お好みに合わせて切り替えてご使用ください。(工場出荷時は0 dBとなっております)

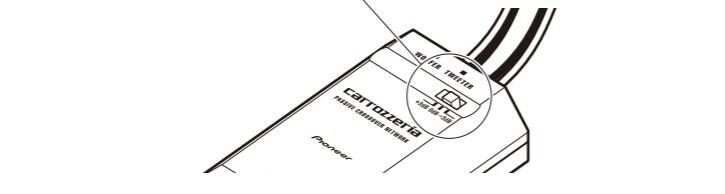

・ネットワークの固定方法

ネットワーク本体はクッション⑬を貼ったあと、ロックタイ⑮で車両に固定してください。その際、ドアガラスなど、車の可動部分に接触しない場所に設置してください。ネットワークは防水仕様になっておりませんので水のかからない場所に設置してください。

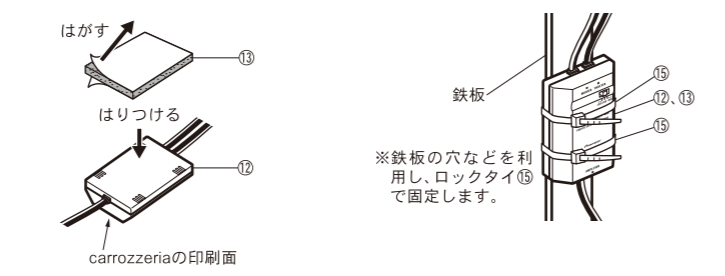

・ネットワーク出力コードの配線処理方法

ネットワークを固定したあと、出力コードをクッション⑱で車両に固定します。

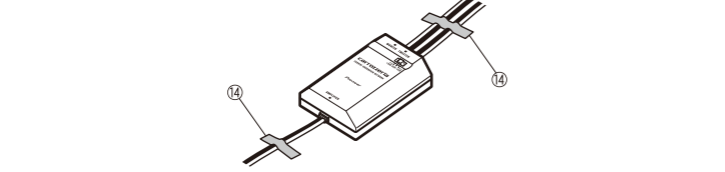

・ウーファー部

[車両コネクター形状一覧]

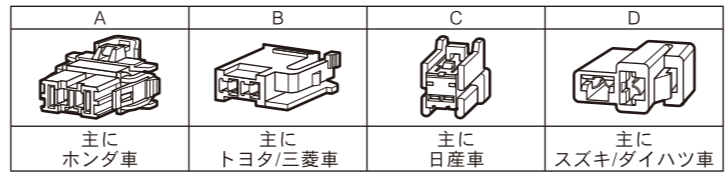

[車両コネクター形状がAの場合]  
変換コネクター⑧と車両コネクターを接続してください。  
クッション⑩を使用してコードの余長をたばねることもできます。

[車両コネクター形状がBの場合]  
接続アダプター⑨のツメをはめてください。

[車両コネクター形状がC、Dの場合]  
接続アダプター⑨のツメを切ってください。

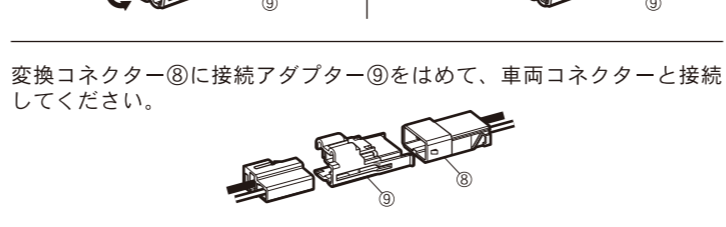

変換コネクター⑧に接続アダプター⑨をはめて、車両コネクターと接続してください。

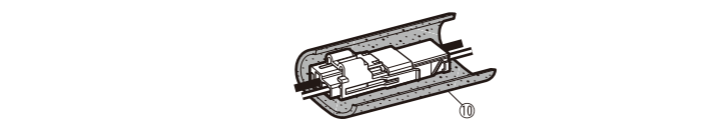

[三菱車で車両コネクター形状がDの場合]  
接続(変換コネクター⑧、接続アダプター⑨使用)時、本商品の極性が逆になりますので、必要に応じ配線加工を行ってください。

[車両コネクター形状がA~D以外の場合]  
極性に注意して配線加工を行ってください。

## ●取付前の準備

スピーカーの裏面に付属の防振バックシールド⑪を貼付けます。

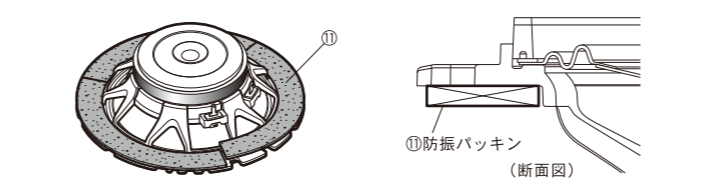

## ●ウーファー取付手順

1. 内張りの取外し  
●車種別内張り取外し手順を参照してください。

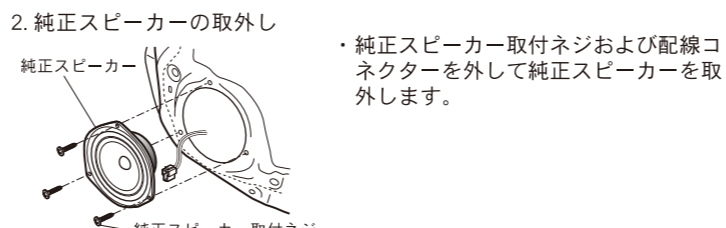

3. スピーカーの取付け

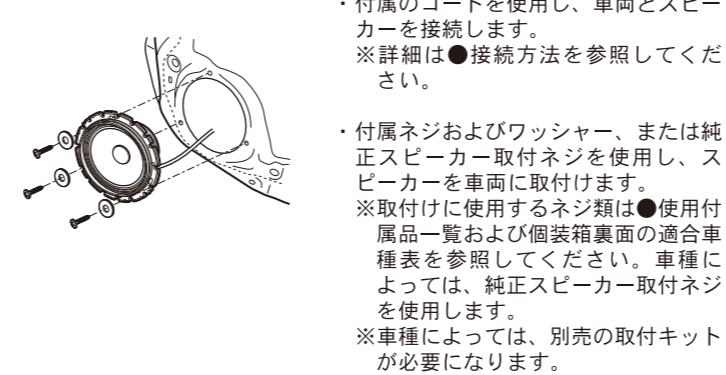

4. 内張りを元通りに取付けます。  
取付方法は、取外しと逆の手順で行います。

5. 取付終了後、スピーカーから音が出ること、およびパワーウィンドウやドアロックなどが正常に動作することを必ず確認してください。

## ●トゥイーター取付手順

※取付ける位置の湿気、ホコリ、汚れ、油分などを取除いてください。

### ●取付方法A 使用付属品⑲⑳㉑㉒㉓㉔

ロータリースペーサーを使用して、取付ける方法

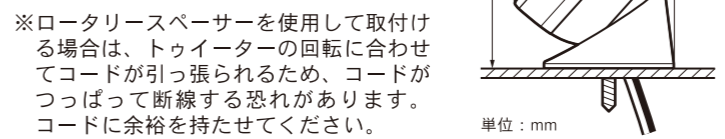

1. ツイーターの取付位置を決めたら、個装箱蓋より切り抜いた型紙Aを使用し、音を出したい向きに矢印を合わせ、四角(a)と丸2箇所(b、c)にマーキングをします。丸(c)は、2穴あけ加工作業がしやすいどちらか一方を選択し、マーキングしてください。

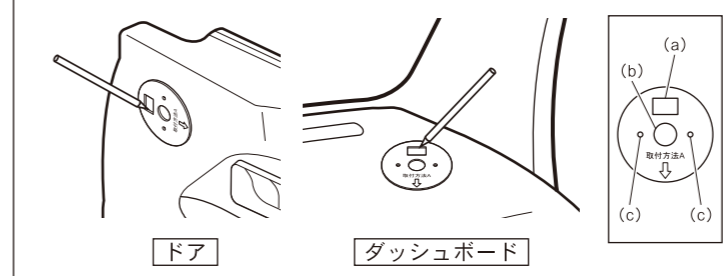

2. 四角(a)と丸(b)の2箇所にマーキングの通り穴を開けます。また丸(c)の選択した側にネジ㉑用の下穴を開けます。

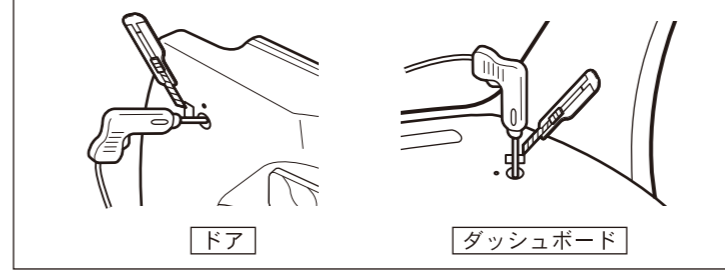

3. 取付金具㉑の△マークを音の出したい方向に合わせます。コ字金具㉒を内装にはさみ込み、丸穴に合わせて取付金具㉑をクッション㉓で貼付け、ネジ㉔・ネジ㉑で止めます。

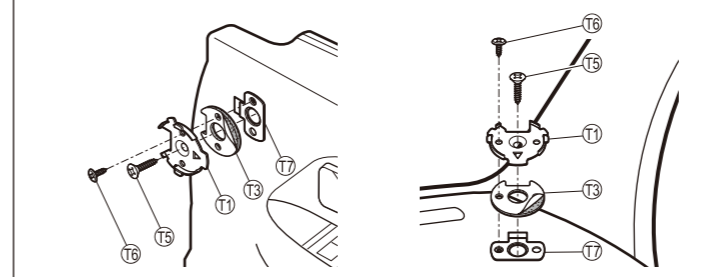

※車両側が曲面でクッション㉓での密着が不十分な場合、クッション㉔を使用してください。

4. ロータリースペーサー下部の凸部に取付金具㉑のツメを合わせ回し止めます。

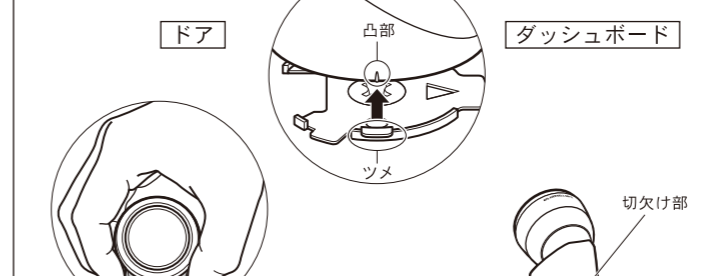

スピーカーの□部を持って回し止めます。

### ●取付方法B 使用付属品㉕㉖㉗㉘㉙

ロータリースペーサーを使用しないで、取付ける方法



1. □部のロータリースペーサー部分を持ち、ロータリースペーサーを奥側へ、carrozzeriaの文字がある部分は手前側へ回し、外します。

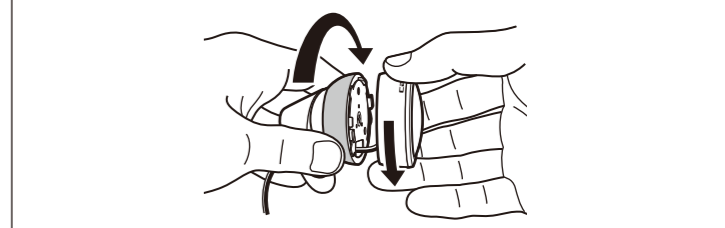

2. ツイーターの取付位置を決めたら、個装箱蓋より切り抜いた型紙Bを使用し、四角(a)と丸2箇所(b、c)にマーキングをします。丸(c)は、3穴あけ加工作業がしやすいどちらか一方を選択し、マーキングしてください。

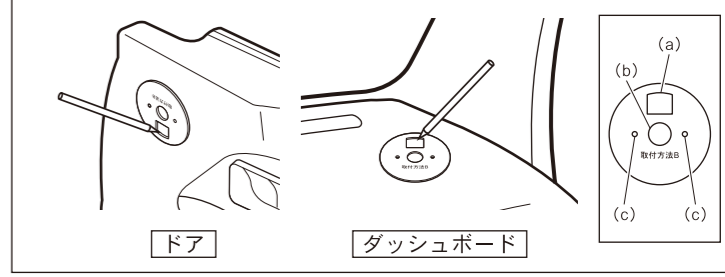

3. 四角(a)と丸(b)の2箇所にマーキングの通り穴を開けます。また丸(c)の選択した側にネジ㉑用の下穴を開けます。

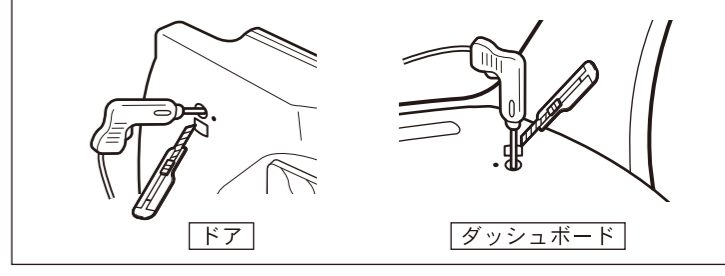

4. コ字金具㉒を内装にはさみ込み、丸穴に合わせて取付金具㉑をクッション㉓で貼付け、ネジ㉔・ネジ㉑で止めます。

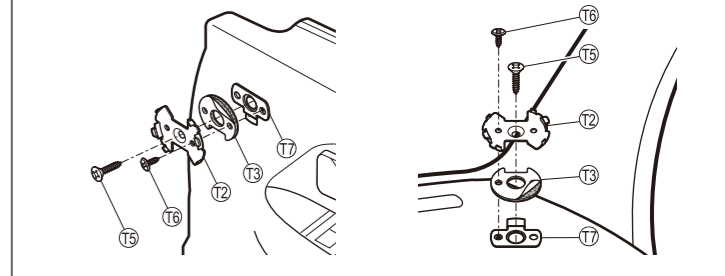

※車両側が曲面でクッション㉓での密着が不十分な場合、クッション㉔を使用してください。

5. ツイーター下部の凸部に取付金具㉑のツメを合わせ回し止めます。

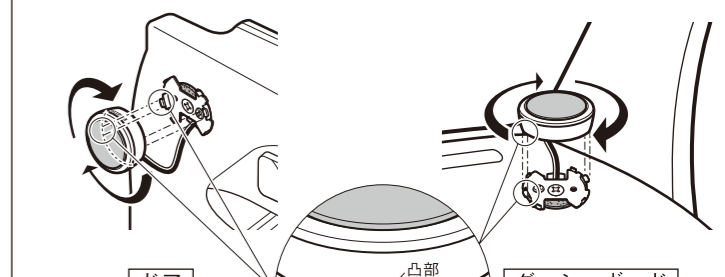

ツイーターの□部を持って回し止めます。

●車種別内張り取外し手順

トヨタ 86(H24/4~現在) / スバル BRZ(H24/3~現在) ドア

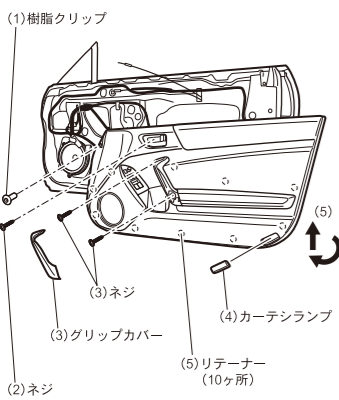

- 前方上部の樹脂クリップを外します。
- インナーハンドル部の樹脂キャップをこじってめくり、中にある取付ネジ1本を外します。
- グリップカバーを下部からこじって、上部のフックを抜いて外し、中にある取付ネジ2本を外します。
- カーテシランプを後部からこじって外し、配線コネクタ1ヶを外します。
- 内張りを外します。
  - 内張り裏側のリテーナーはめ込み部10ヶ所を事前にこじって外し、上方にスライドさせて内張りを外します。
  - インナーハンドル裏のコントロールワイヤー2本を外します。
  - 配線コネクタ2ヶを外します。

トヨタ アクア(H23/12~現在) フロントドア

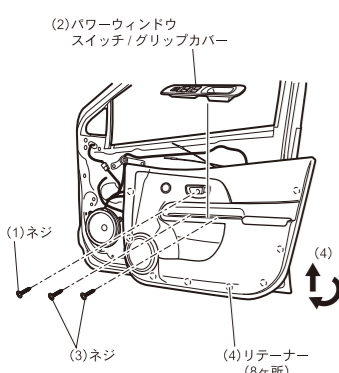

- インナーハンドル部の樹脂キャップをこじってめくり、中にある取付ネジ1本を外します。
- パワーウィンドウスイッチ/グリップカバーを後部からこじって外し、配線コネクタ1ヶを外します。
- パワーウィンドウスイッチ/グリップカバーを外したところにある、取付ネジ2本を外します。
- 内張りを外します。
  - 内張り裏側のリテーナーはめ込み部8ヶ所を事前にこじって外し、上方にスライドさせて内張りを外します。
  - インナーハンドル裏のコントロールワイヤー2本を外します。

トヨタ ヴィッツ(H22/12~現在) フロントドア

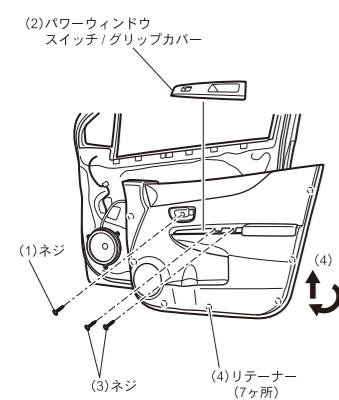

- インナーハンドル部の樹脂キャップをこじってめくり、中にある取付ネジ1本を外します。
- パワーウィンドウスイッチ/グリップカバーをこじって外し、配線コネクタ1ヶを外します。
- パワーウィンドウスイッチ/グリップカバーを外したところにある取付ネジ2本を外します。
- 内張りを外します。
  - 内張り裏側のリテーナーはめ込み部7ヶ所を事前にこじって外し、上方にスライドさせて内張りを外します。
  - インナーハンドル裏のコントロールワイヤー2本を外します。

トヨタ ヴォクシー/ノア(H19/6~現在) フロントドア

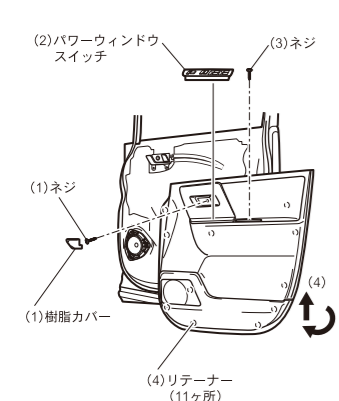

- インナーハンドル部の樹脂カバーをこじって外し、中にある取付ネジ1本を外します。
- パワーウィンドウスイッチをこじって外し、配線コネクタ2ヶを外します。
- グリップ内の取付ネジ1本を外します。
- 内張りを外します。
  - 内張り裏側のリテーナーはめ込み部11ヶ所を事前にこじって外し、上方にスライドさせて内張りを外します。
  - インナーハンドル裏のコントロールワイヤー2本を外します。

トヨタ エスティマ(H18/1~現在) フロントドア

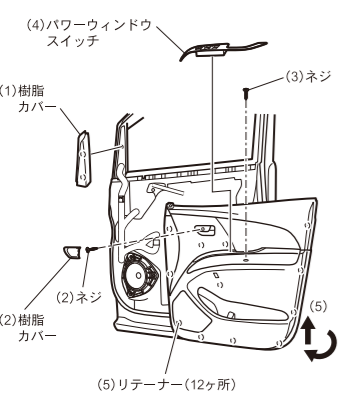

- ドアミラー部内側の樹脂カバーをこじって外します。
- インナーハンドル部の樹脂カバーをこじって外し、中にある取付ネジ1本を外します。
- グリップ内の樹脂キャップをこじってめくり、中にある取付ネジ1本を外します。
- パワーウィンドウスイッチをこじって外し、配線コネクタ1ヶを外します。
- 内張りを外します。
  - 内張り裏側のリテーナーはめ込み部12ヶ所を事前にこじって外し、上方にスライドさせて内張りを外します。
  - インナーハンドル裏のコントロールワイヤー2本を外します。

トヨタ カローラアクシオ / カローラフィールダー(H24/5~現在) フロントドア

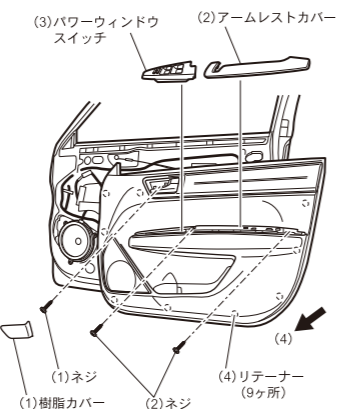

- インナーハンドル部の樹脂カバーを後部からこじって外し、中にある取付ネジ1本を外します。
- アームレスト部のカバーをこじって外し、中にある取付ネジ1本を外します。
- パワーウィンドウスイッチを後部からこじって外し、配線コネクタ1ヶを外します。
- 内張りを外します。
  - 内張り裏側のリテーナーはめ込み部9ヶ所を事前にこじって外し、手前水平方向に内張りを外します。
  - インナーハンドル裏のコントロールワイヤー2本を外します。

日産 エクストレイル(H19/8~現在) フロントドア

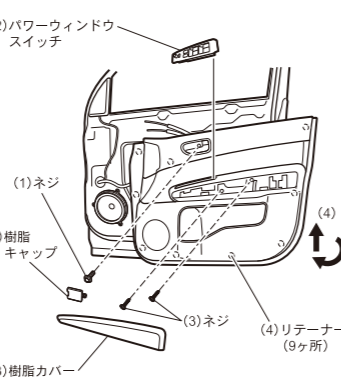

- インナーハンドル部の樹脂キャップをこじって外し、中にある取付ネジ1本を外します。
- パワーウィンドウスイッチを後部からこじって外し、配線コネクタ3ヶを外します。
- アームレスト部の樹脂カバーを下部の切欠き部からこじって外し、中にある取付ネジ2本を外します。
- 内張りを外します。
  - 内張り裏側のリテーナーはめ込み部9ヶ所を事前にこじって外し、上方にスライドさせて内張りを外します。
  - インナーハンドル裏のコントロールワイヤー2本を外します。

日産 セレナ(H22/11~現在) / スズキ ランディ(H22/12~現在) フロントドア

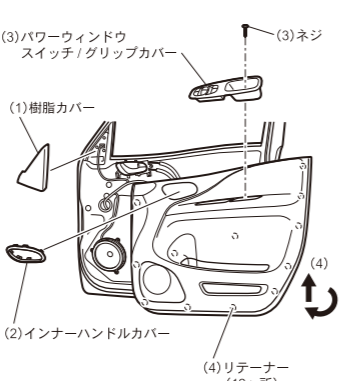

- ドアミラー部内側の樹脂カバーをこじって外します。
- インナーハンドルカバーの全周を外側に押し広げながらこじって外し、フリーの状態にします。
- パワーウィンドウスイッチ/グリップカバーを外します。
  - グリップ内の取付ネジ1本を外します。
  - パワーウィンドウスイッチ/グリップカバーを後部からこじって外し、前部の引っ掛け部を抜いて外します。
  - 配線コネクタ2ヶを外します。
- 内張りを外します。
  - 内張り裏側のリテーナーはめ込み部12ヶ所を事前にこじって外し、上方にスライドさせて内張りを外します。

日産 ノート(H24/9~現在) フロントドア

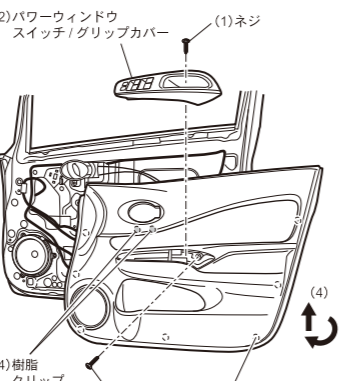

- グリップ内の取付ネジ1本を外します。
- パワーウィンドウスイッチ/グリップカバーを後部からこじって外し、配線コネクタ2ヶを外します。
- パワーウィンドウスイッチ/グリップカバーを外したところにある、取付六角ネジ1本を外します。
- 内張りを外します。
  - 内張り裏側のリテーナーはめ込み部7ヶ所を事前にこじって外し、上方にスライドさせて内張りを外します。
  - インナーハンドル下部の樹脂クリップ2ヶを外し、内張りを開くように引っ張って外します。
  - 全周を上方にスライドさせて内張りを外します。

三菱 デリカD:5(H19/1~現在) フロントドア

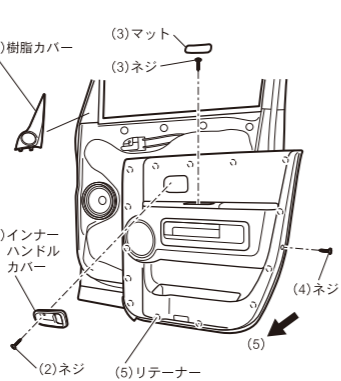

- ドアミラー部内側の樹脂カバーをこじって外し、トイーター用配線コネクタを外します。
- インナーハンドルカバーを外します。
  - インナーハンドル部の樹脂キャップをこじってめくり、中にある取付ネジ1本を外します。
  - インナーハンドルカバーの後面をこじって外し、カバーを後方にスライドさせて外します。
- グリップ内のマットを外し、中にある取付ネジ1本を外します。
- 内張り後部中央にある取付ネジ1本を外します。(※車両によって、後部中央のネジが無い場合があります。)
- 内張りを外します。
  - 内張り裏側のリテーナーはめ込み部14ヶ所を事前にこじって外し、手前水平方向に内張りを外します。
  - 配線コネクタ2ヶを外します。
  - カーテシランプのハブソケットを左回転させて外します。

ホンダ CR-V(H23/12~現在) フロントドア

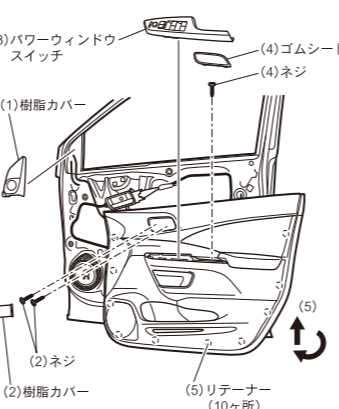

- ドアミラー部内側の樹脂カバーを前方からこじって外し、後部引っ掛け部を後方スライドさせて樹脂カバーを外します。トイーター付車の場合、配線コネクタ1ヶを外します。
- インナーハンドル部の樹脂カバー後部をこじりながら上部の爪フックを下方に押しつけて樹脂カバーを外し、中にある取付ネジ2本を外します。
- パワーウィンドウスイッチを前方の切り欠きを外し、上方へこじって外し、配線コネクタ2ヶを外します。
- グリップ内のゴムシートを外し、中にある取付ネジ1本を外します。
  - 内張り裏側のリテーナーはめ込み部10ヶ所を事前にこじって外し、上方にスライドさせて内張りを外します。
  - インナーハンドル部を内張り裏面からこじって外します。

ホンダ インサイト(H21/2~現在) フロントドア

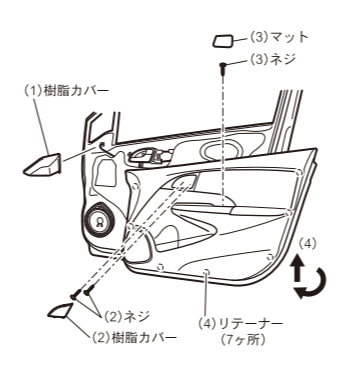

- ドアミラー部内側の樹脂カバーを外します。樹脂カバー下部からこじって中心部のリテーナーを外します。
  - 前部を上方に押し上げて上部前方と中間部の引っ掛け部を外します。
  - 後部の差し込み部を上方に抜いて樹脂カバーを外します。
- インナーハンドル部の樹脂カバー下部を押し下げながらこじって樹脂カバーを外し、中にある取付ネジ2本を外します。
- グリップ内のマットを外し、中にある取付ネジ1本を外します。
- 内張りを外します。
  - 内張り裏側のリテーナーはめ込み部7ヶ所を事前にこじって外し、上方にスライドさせて内張りを外します。
  - 内張り裏側の樹脂クリップ3ヶ所ではめ込まれているインナーハンドルをこじって外します。
  - 配線コネクタ1ヶを外します。

ホンダ フィット(H19/10~現在) / フィットシャトル(H23/6~現在) フロントドア

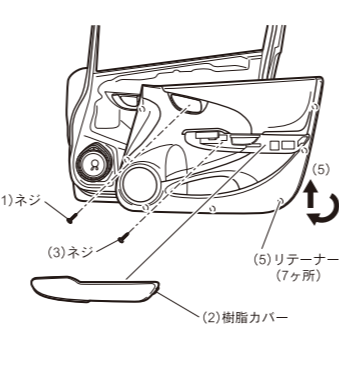

- インナーハンドル部の取付ネジ1本を外し、インナーハンドルを前方にスライドさせて引っ掛け部を外し、フリーの状態にします。
- アームレスト部の樹脂カバーを外します。
  - アームレスト部の樹脂カバー前方下部の引っ掛け部を外側に広げながらこじって外します。
  - 前部から離れこじって外し、後部の引っ掛け部を抜いて樹脂カバーを外します。
- アームレスト部の樹脂カバーを外したところにある取付ネジ1本を外します。
- アームレスト部の樹脂カバーを外したところにある配線コネクタ1ヶを外します。
- 内張りを外します。
  - 内張り裏側のリテーナーはめ込み部7ヶ所を事前にこじって外し、上方にスライドさせて内張りを外します。
  - パワーウィンドウスイッチの配線コネクタとインナーハンドルを内張り裏の穴を通して裏側へ抜いて外します。

ホンダ フリード(H20/5~現在) / フリードスパイク(H22/7~現在) フロントドア

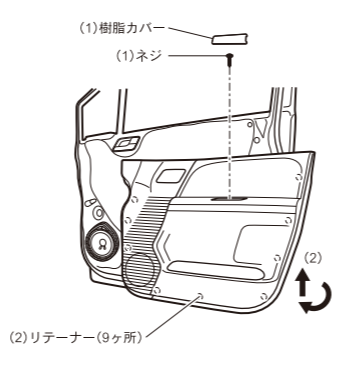

- グリップ内の樹脂カバーをこじって外し、中にある取付ネジ1本を外します。
- 内張りを外します。
  - 内張り裏側のリテーナーはめ込み部9ヶ所を事前にこじって外し、上方にスライドさせて内張りを外します。
  - 配線コネクタ1ヶを外します。

スバル インプレッサ G4 / スポーツ(H23/12~現在) フロントドア

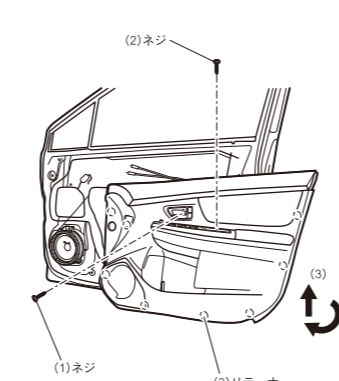

- インナーハンドル部の樹脂キャップをこじってめくり、中にある取付ネジ1本を外します。
- アームレスト/グリップ内の樹脂キャップをこじってめくり、中にある取付ネジ1本を外します。
- 内張りを外します。
  - 内張り裏側のリテーナーはめ込み部8ヶ所を事前にこじって外し、上方にスライドさせて内張りを外します。
  - インナーハンドル裏のコントロールワイヤー2本を外します。
  - 配線コネクタ3ヶを外します。

ダイハツ タント(H19/12~現在) フロントドア

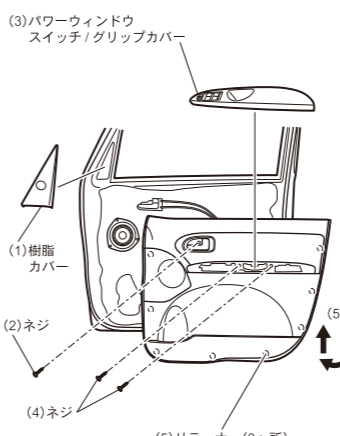

- ドアミラー部内側の樹脂カバーをこじって外します。
- インナーハンドル部の取付ネジ1本を外します。
- パワーウィンドウスイッチ/グリップカバーを後部からこじって外し、配線コネクタ2ヶを外します。
- パワーウィンドウスイッチ/グリップカバーを外したところにある取付ネジ2本を外します。
- 内張りを外します。
  - 内張り裏側のリテーナーはめ込み部8ヶ所を事前にこじって外し、上方にスライドさせて内張りを外します。

ダイハツ タントエグゼ(H21/12~現在) / スバル ルクラ(H22/4~現在) フロントドア

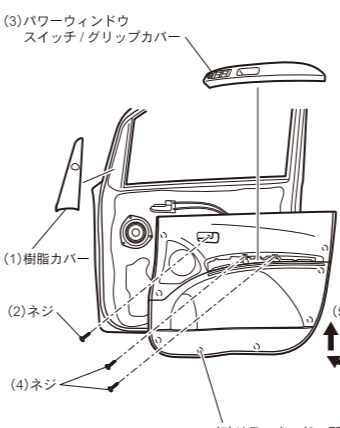

- ドアミラー部内側の樹脂カバーを上からこじって外します。
- インナーハンドル部の取付ネジ1本を外します。
- パワーウィンドウスイッチ/グリップカバーをこじって外し、配線コネクタ2ヶを外します。
- パワーウィンドウスイッチ/グリップカバーを外したところにある取付ネジ2本を外します。
- 内張りを外します。
  - 内張り裏側のリテーナーはめ込み部8ヶ所を事前にこじって外し、上方にスライドさせて内張りを外します。

ダイハツ ムーヴ(H22/12~現在) / スバル ステラ(H23/5~現在) フロントドア

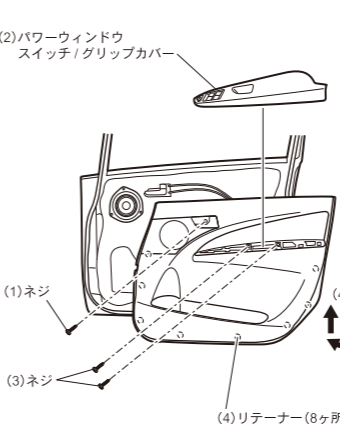

- インナーハンドル部の取付ネジ1本を外します。
- パワーウィンドウスイッチ/グリップカバーを前部の切欠き部からこじって外し、配線コネクタ2ヶを外します。
- パワーウィンドウスイッチ/グリップカバーを外したところにある取付ネジ2本を外します。
- 内張りを外します。
  - 内張り裏側のリテーナーはめ込み部8ヶ所を事前にこじって外し、上方にスライドさせて内張りを外します。

ダイハツ ムーヴコンテ(H20/8~現在) / トヨタ ビクシススペース(H23/9~現在) フロントドア

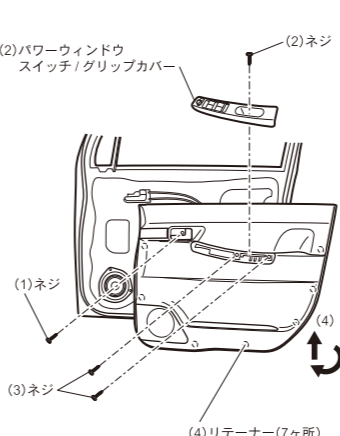

- インナーハンドル部の取付ネジ1本を外します。
- パワーウィンドウスイッチ/グリップカバーを外します。
  - グリップ内の取付ネジ1本を外します。
  - パワーウィンドウスイッチ/グリップカバーをこじって外し、配線コネクタ2ヶを外します。
- パワーウィンドウスイッチ/グリップカバーを外したところにある取付ネジ2本を外します。
- 内張りを外します。
  - 内張り裏側のリテーナーはめ込み部7ヶ所を事前にこじって外し、上方にスライドさせて内張りを外します。

スズキ MRワゴン(H23/1~現在) / 日産 モコ(H23/2~現在) フロントドア

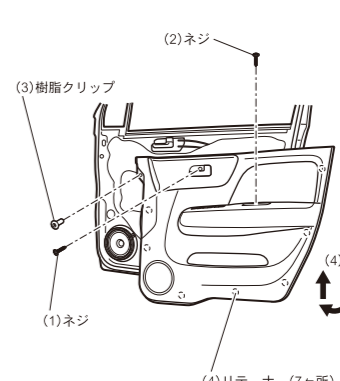

- インナーハンドル部の取付ネジ1本を外します。
- グリップ内の取付ネジ1本を外します。
- 内張り前方上部の樹脂クリップを、クリップ中央のピンを押し外します。
- 内張りを外します。
  - 内張り裏側のリテーナーはめ込み部7ヶ所を事前にこじって外し、上方にスライドさせて内張りを外します。
  - 配線コネクタ2ヶを外します。

スズキ アルトラバン(H20/11~現在) フロントドア

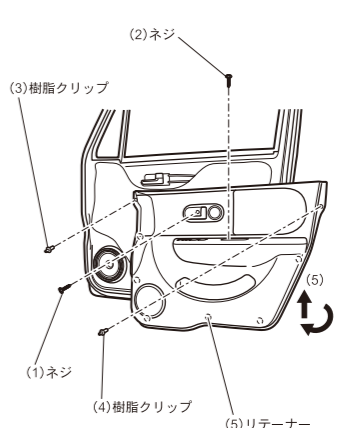

- インナーハンドル部の樹脂キャップをこじってめくり、中にある取付ネジ1本を外します。
- グリップ内の取付ネジ1本を外します。
- 内張り前方上部の樹脂クリップを、クリップ中央のピンを押し外します。
- 内張り後方上部の樹脂クリップを、クリップ中央のピンを押し外します。
- 内張りを外します。
  - 内張り裏側のリテーナーはめ込み部8ヶ所を事前にこじって外し、上方にスライドさせて内張りを外します。
  - 配線コネクタ2ヶを外します。

スズキ パレット(H20/1~現在) / 日産 ルークス(H21/12~現在) フロントドア

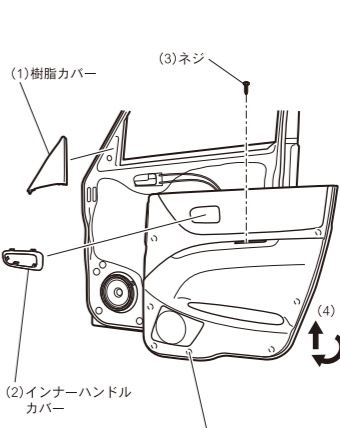

- ドアミラー部内側の樹脂カバーを上からこじって外します。
- インナーハンドルカバーの全周を外側に押し広げながらこじって外します。
- グリップ内の取付ネジ1本を外します。
- 内張りを外します。
  - 内張り裏側のリテーナーはめ込み部7ヶ所を事前にこじって外し、上方にスライドさせて内張りを外します。
  - 配線コネクタ2ヶを外します。

スズキ ワゴンR(H24/9~現在) フロントドア

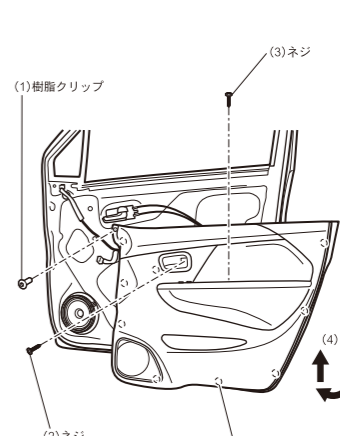

- 前方上部の樹脂クリップ1ヶを外します。
- インナーハンドル部の取付ネジ1本を外します。
- アームレスト/グリップ内の取付ネジ1本を外します。
- 内張りを外します。
  - 内張り裏側のリテーナーはめ込み部9ヶ所を事前にこじって外し、上方にスライドさせて内張りを外します。
  - 配線コネクタ2ヶを外します。