

**Pioneer** *sound.vision.soul*

**テーブルトップスタンド**

**Table top stand**

**Support de couverture de table**

**Tischgestell**

**Supporto di tavolo**

**Tafel staander**

**Soporte de mesa**

**臺式支架**

**PDK-TS04**

**取扱説明書**

Operating instructions

Mode d'emploi

Bedienungsanleitung

Istruzioni per l'uso

Gebruiksaanwijzing

Manual de instrucciones

操作説明書

このたびは、パイオニアの製品をお買い求めいただきましてまことにありがとうございます。お使いになる前には取扱説明書をよくお読みになり、安全に正しくご使用ください。またお読みになった後も、この取扱説明書は大切に保管してください。

### 「据付」について

- お客様がご自身で本機の取り付けを困難だと思われる場合は、販売店にご相談ください。
- なお、据え付け、取り付けの不備、誤使用、改造、天災などによる事故損傷については、弊社は一切責任を負いません。

## もくじ

取扱上の注意 .....	2
同梱された部品の確認 .....	3
スタンドの組み立てかた .....	4
ハイビジョンプラズマテレビの取り付けかた .....	6
ラックなどに設置する場合 .....	7
ケーブル処理のしかた .....	8
転倒防止 .....	9
ハイビジョンプラズマテレビをスタンドから取り外す場合 .....	9
仕様 .....	10
寸法図 .....	10

## 取扱上の注意



### ご注意 安全上の絵表示について

取扱説明書および製品に記されている注意事項には、損害のレベルや内容を示す絵表示が付けられていることがあります。それら絵表示の意味は以下のとおりです。



### 警告

人が死亡または重傷を負うおそれがある内容を示します。



### 注意

人がけがをしたり財産に損害を受けるおそれがある内容を示します。



警告・注意（気をつけること）



禁止（やってはいけないこと）



指示・強制（しなければならないこと）

本製品は弊社製ハイビジョンプラズマテレビPDP-504HD / PDP-504HDV / PDP-434HD / PDP-434HDV / PDP-434BX / PDP-434TX専用のテーブルトップスタンドです。その他の機器への取り付けに関しては対応しておりません。詳しくは、お買い求めの販売店にご相談ください。



禁止

指定外のハイビジョンプラズマテレビへの取り付け、改造および他の用途への使用はしないでください。



注意

取り付けなどに不具合があると転倒などの事故につながり大変危険です。

### 設置場所について



注意

設置場所にはスタンドとハイビジョンプラズマテレビの重量に十分耐えられる強度をもつ場所を選定してください。



注意

設置場所は、水平、平面で安定しており、荷重が均等にかかるよう注意して設置してください。



禁止

屋外や温泉、海辺の近くには設置しないでください。



禁止

振動や衝撃の加わるような場所には設置しないでください。

### 組み立て・設置について



注意

組み立ての手順を守り、指定の箇所はすべて確実にネジ止めしてください。

指定を守らないとハイビジョンプラズマテレビ取り付け後に、破損や転倒など思わぬ事故の原因となることがあります。



注意

ハイビジョンプラズマテレビの取り付け作業は安全のため、必ず2人以上で行ってください。



注意

作業の際には、ハイビジョンプラズマテレビと周辺機器の電源を切り、電源プラグをコンセントから抜いてください。



注意

本製品は左右10°回転します。

本製品およびハイビジョンプラズマテレビ回転範囲に物を置かないでください。また、通常使用時および本製品が回転した時に、ラックなどの設置場所から外側にはみ出さないように設置を行ってください。そうしないと破損や転倒など思わぬ事故の原因となることがあります（7ページ参照）。



注意

転倒による事故防止のため、転倒防止の措置を確実に行ってください。（9ページ参照）

# 同梱された部品の確認

組み立て・設置の前に同梱された部品を確認してください。

- テーブルトップスタンド本体 × 1

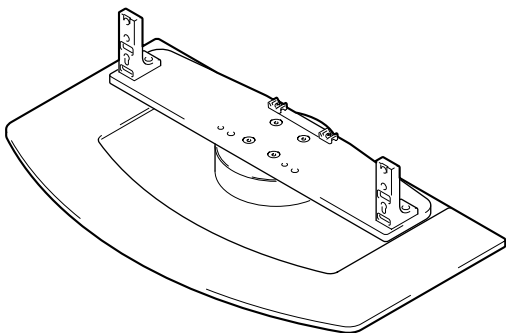

- ケーブルバインダー × 2

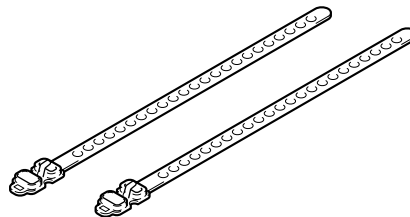

- 支柱 S × 2  
[短い支柱]

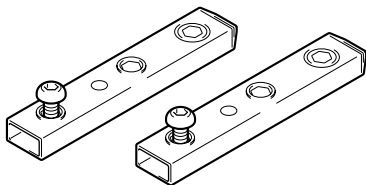

- 取付ネジ① (M8 × 20mm : シルバー) × 2  
[支柱、テーブルトップスタンド本体固定用]

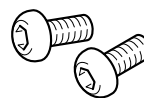

- 支柱 L × 2  
[長い支柱]

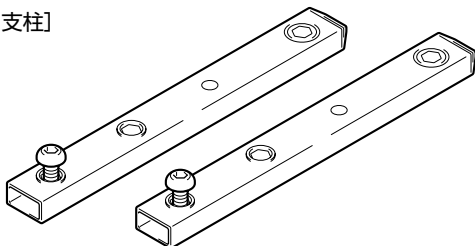

- 取付ネジ② (M8 × 30mm : 黒) × 2

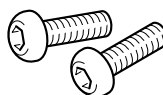

- 取付ネジ③ (M8 × 40mm : 黒) × 2

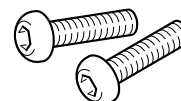

- スパースー × 2

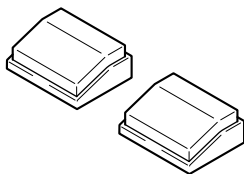

- 六角レンチ × 1  
(対辺寸法 : 5mm)

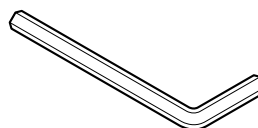

- 取扱説明書 (本書) × 1



# スタンドの組み立てかた

## ご注意

- 必ず平坦なテーブルなどの上で取り付けをしてください。
- ネジは穴に対して垂直に挿入し、必要以上に強く締め付けしないでください。

## 組み立て手順

### 1 取り付ける支柱を選定する

下記を参照してお客様のお買い上げになったハイビジョンプラズマテレビの種類や、スピーカーの設定に応じた支柱を選んでください（2種類のうち、1種類を使います）。

**お客様のお買い上げのハイビジョンプラズマテレビが  
PDP-504HD / PDP-504HDV  
PDP-434HD / PDP-434HDV の場合**

- ❖ 本体両サイドにスピーカーを取り付ける場合  
【使用する支柱：支柱S】

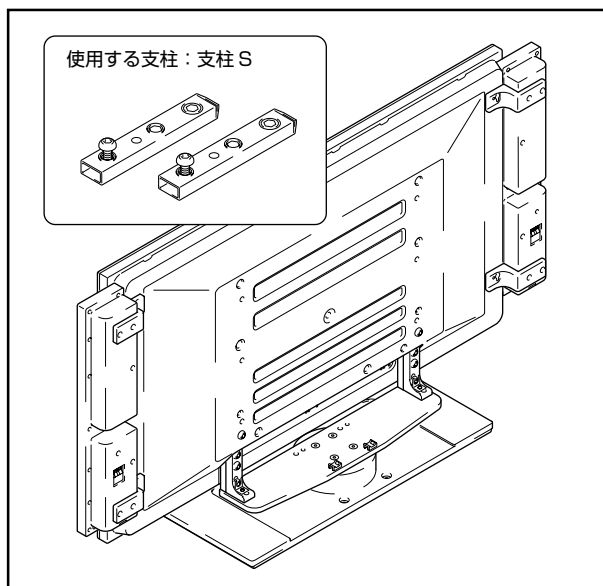

- ❖ 本体下側にスピーカーを取り付ける場合  
【使用する支柱：支柱L】

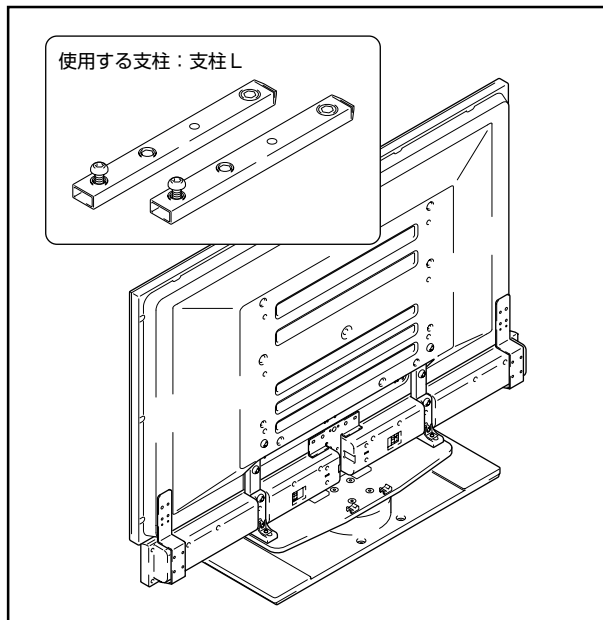

**お客様のお買い上げのハイビジョンプラズマテレビが  
PDP-434BX / PDP-434TX の場合**

【使用できる支柱は支柱Lのみです】

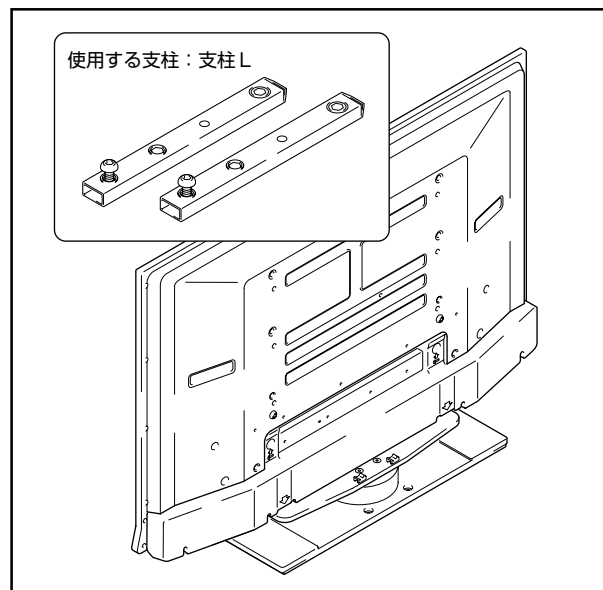

### 2 スタンドに支柱を取り付ける

支柱にあらかじめ取り付けられているネジの頭をスタンドの支柱取付穴に入れ、下方方向にスライドさせてください。

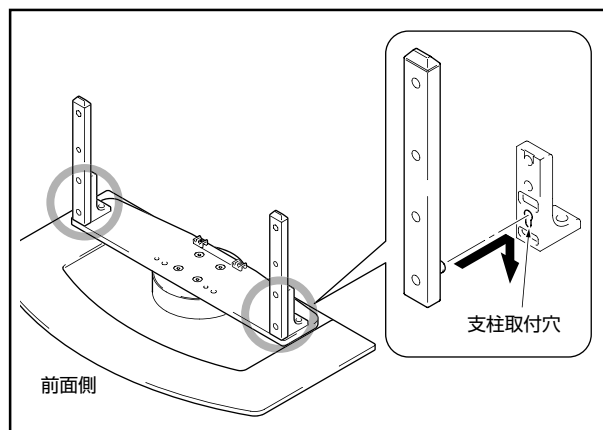

### 3 支柱とスタンドを取付ネジ①で固定する（左右2カ所）

付属の六角レンチを使用して、裏側から1番上の穴へ垂直に締め付けてください。

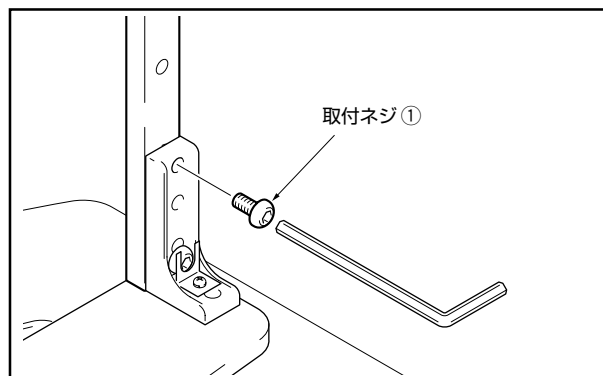

**4 支柱にあらかじめ取り付けられているネジを増し締めする（左右2カ所）**

付属の六角レンチを使用して、支柱にあらかじめ取り付けられているネジを増し締めしてください。

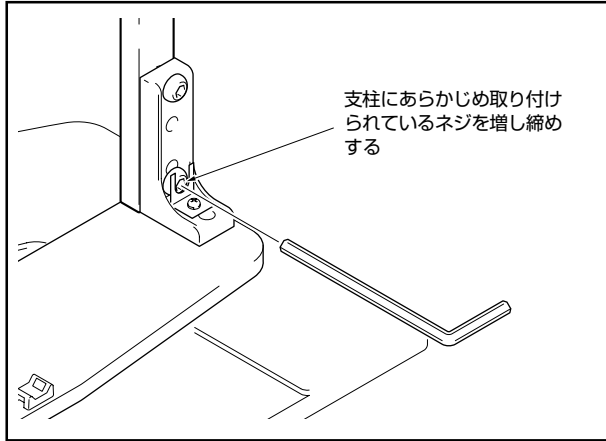

**5 取り付けたネジがしっかり締めつけられているか、再度確認してください。**

# ハイビジョンプラズマテレビの取り付けかた



ハイビジョンプラズマテレビは質量が50型モデルで約40kg、43型モデルで約30kgあり、奥行きがなく不安定なため、取り付けおよび設置は必ず2人以上で行ってください。

## ご注意

- 必ず平坦で安定した場所で取り付けをしてください。
- ネジは穴に対して垂直に挿入し、必要以上に強く締め付けしないでください。
- 『スタンドの組み立てかた』の手順を参照して、お客様のお買い上げになったハイビジョンプラズマテレビの種類やスピーカーの設定に応じた支柱が確実に取り付けられていることを確認してください。

## 取り付け手順

### 1 ハイビジョンプラズマテレビをスタンドに取り付ける

ハイビジョンプラズマテレビの下側中央の凹部にスタンドの支柱を合わせて、垂直にゆっくり挿入してください。スタンドの支柱をハイビジョンプラズマテレビのスタンド挿入口以外の部分に当てないように注意してください。本体裏面や端子にキズを付けたり、変形させる危険があります。

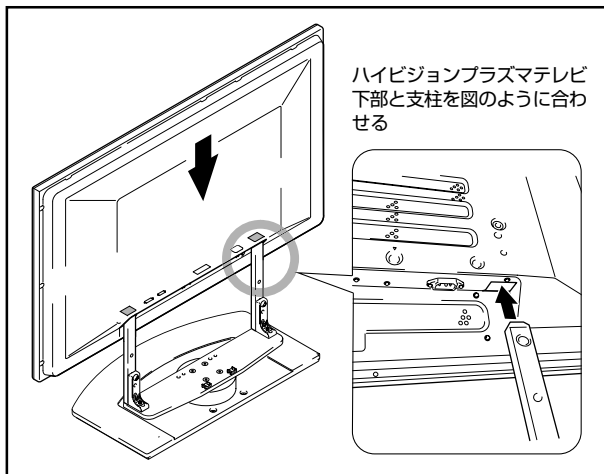

### 2 取付ネジ②でハイビジョンプラズマテレビを固定する

付属の六角レンチを使用して固定してください。

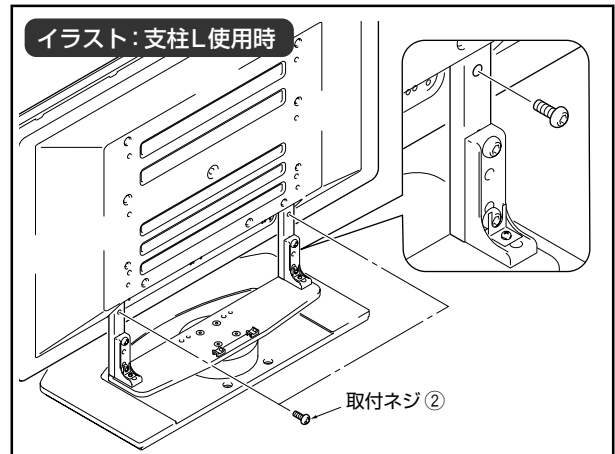
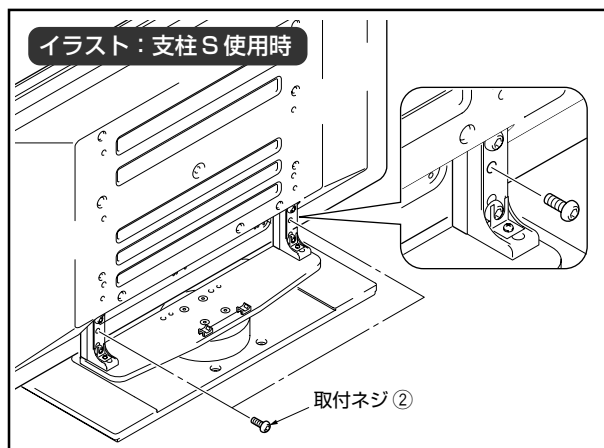

### 3 取付ネジ③でハイビジョンプラズマテレビを固定する

付属の六角レンチを使用して固定してください。

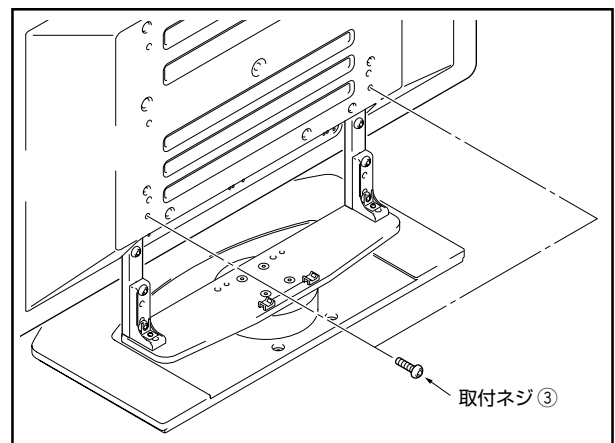

### 本体下側にスピーカーを取り付ける場合のみ

### 4 スペーサーをはめ込む

スペーサーをスタンド回転台上の穴にはめ込みます。

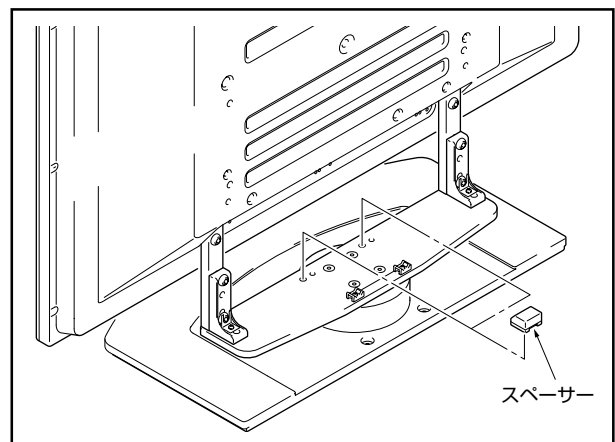

### 5 スピーカーを取り付ける

スピーカーの取り付け手順は、ハイビジョンプラズマテレビに付属されている取扱説明書を参照してください。

# ラックなどに設置する場合

ハイビジョンプラズマテレビを取り付けた本製品をラックなどに移動、設置する場合は、下記の点にご注意ください。

## 移動時のご注意



注意

数メートルを超える移動をする際は、先にスピーカーを取り外し、次にハイビジョンプラズマテレビ本体もスタンドから取り外し、別々に移動してください。

## ラックなどに設置する際のご注意



注意

ラックなどに設置する際は、ハイビジョンプラズマテレビの下部と裏側の取っ手を持ってください。スピーカーを持つと変形、破損の原因となります。

**ハイビジョンプラズマテレビ  
PDP-504HD / PDP-504HDV  
PDP-434HD / PDP-434HDV  
の両サイドにスピーカーを設置する場合**

ハイビジョンプラズマテレビの下部と取っ手を持ってください。

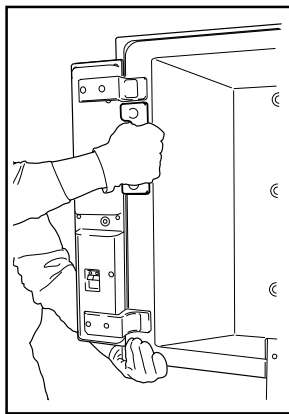

**ハイビジョンプラズマテレビ  
PDP-504HD / PDP-504HDV  
PDP-434HD / PDP-434HDV  
の下側にスピーカーを設置する場合**

ハイビジョンプラズマテレビの下部と取っ手を持ってください。

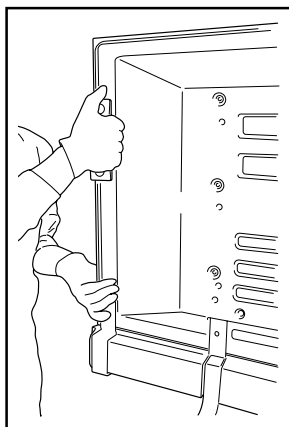

**ハイビジョンプラズマテレビ  
PDP-434BX / PDP-434TX  
の場合**

本モデルには取っ手がありません。ハイビジョンプラズマテレビ本体の横と下部を持ってください。

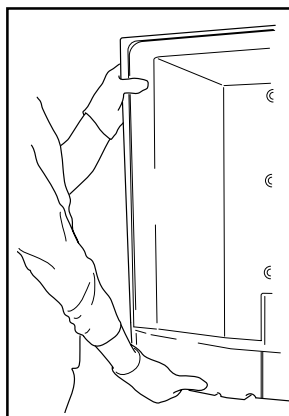

## 設置上のご注意

テーブルトップスタンドの前側および後側は、必ず下図の指示以上のスペースを確保して設置してください。

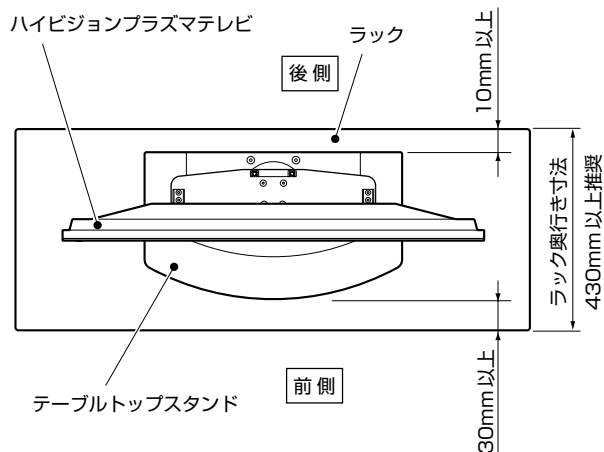

ただし上記のスペースを確保できないラックを使用する場合は、できるだけラックを壁に寄せて前側のスペースを優先させてください。



注意

- スタンドがラックからはみ出すと、破損や転倒など思わぬ事故の原因となります。
- 回転させる時は、周囲の壁や物に注意してゆっくり動かしてください。

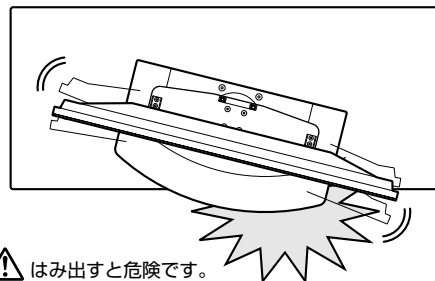

## ❖ 回転角度

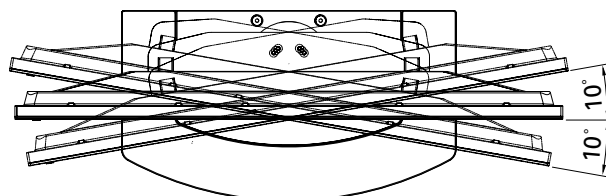

# ケーブル処理のしかた

付属のケーブルバインダーを使用して、ケーブル類をまとめてください。

## ご注意

ケーブルの根元に力が加わらないように注意してください。

ハイビジョンプラズマテレビ  
PDP-504HD/PDP-504HDV/PDP-434HD/  
PDP-434HDVの両サイドにスピーカーを設置する場合

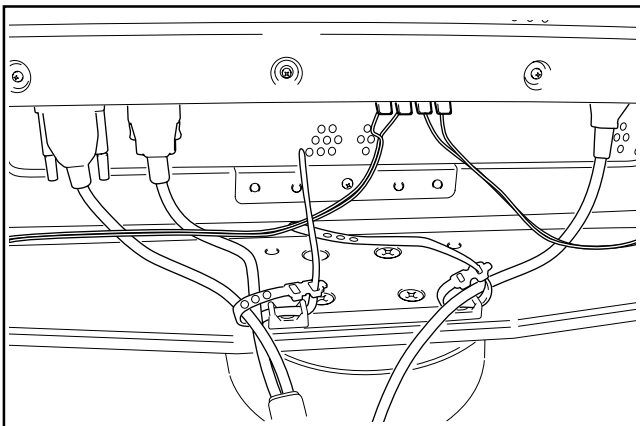

ハイビジョンプラズマテレビ  
PDP-504HD/PDP-504HDV/PDP-434HD/  
PDP-434HDVの下側にスピーカーを設置する場合

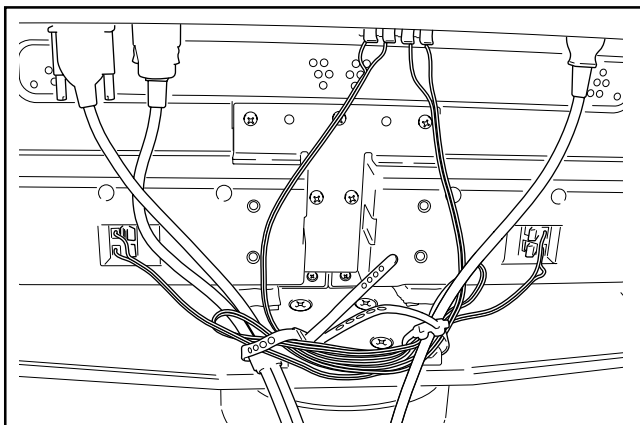

ハイビジョンプラズマテレビ  
PDP-434BX / PDP-434TXの場合

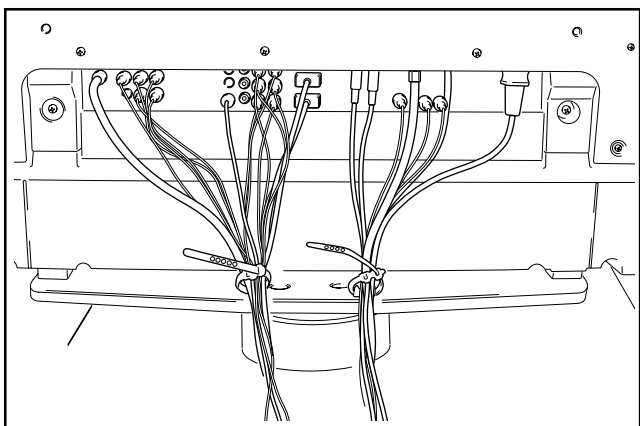

## ケーブルバインダーの使いかた

- 1 スタンドの回転台上のケーブルバインダーホルダーにケーブルバインダーを通す

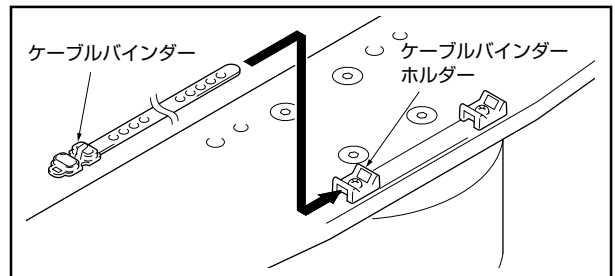

- 2 ケーブル類をまとめて、ケーブルバインダー上に置く

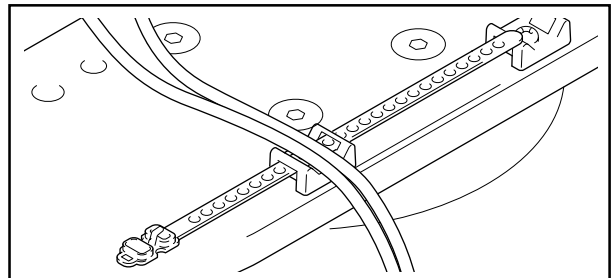

- 3 ケーブルバインダーの先端を穴に通す

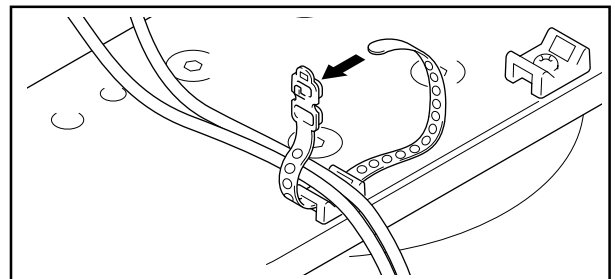

- 4 ケーブルバインダーの先端をひっぱり、ケーブルを固定する

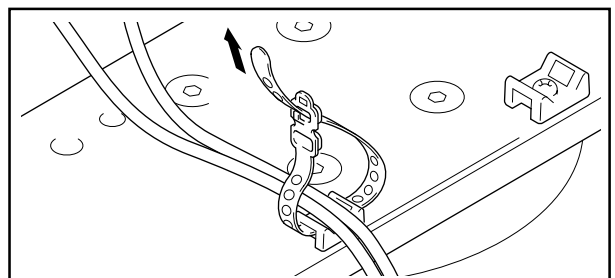

❖ ケーブルバインダーの外しかた  
ケーブルバインダーの穴から固定部  
部をはずすとロックが外れます。





# 転倒防止 (設置後は転倒防止の備えを必ず行ってください)

## 床に固定する方法

市販のネジを使って図のように固定してください。

**ご注意**

床に固定する際のネジは、呼び径6、長さ20mm以上のものを使用してください。

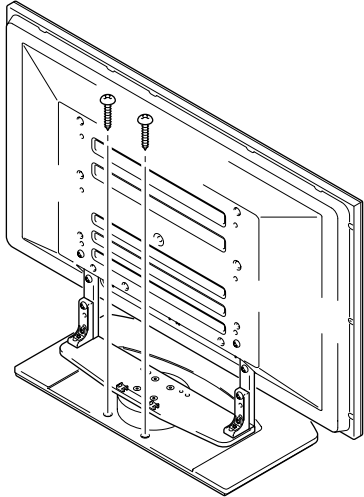
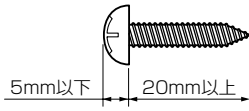

❖ 床固定ネジ取付位置 (下図はスピーカーなし)

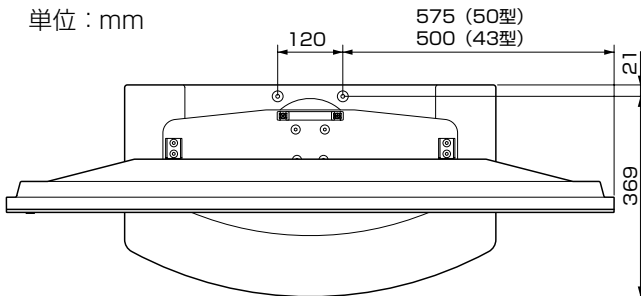

## 壁を利用する方法 (イラストは43型です)

- 1 ハイビジョンプラズマテレビに転倒防止用ボルト (フック) を取り付ける
- 2 壁、柱などの堅牢部に、丈夫なヒモまたはくさり  
でしっかりと固定する
  - 左右対称に同様の作業を行ってください。
  - ヒモまたはくさは、スタンド回転分の余裕をもって長さを設定してください。

**ご注意**

フック、ヒモまたはくさり、取り付け具は市販品をご使用ください。  
推奨フック：呼び径8、長さ12～15mm

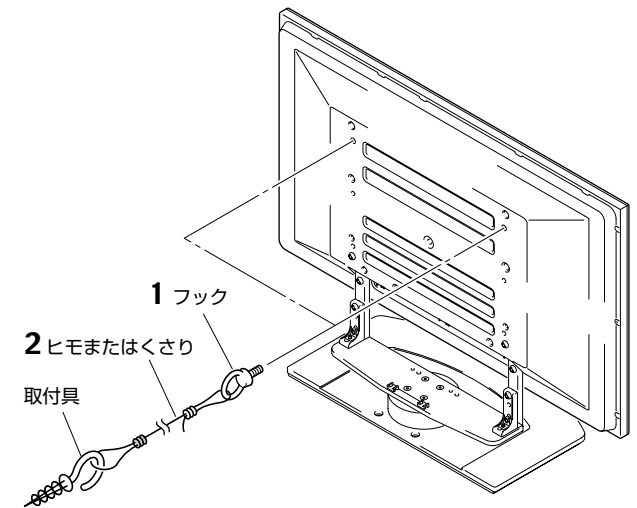
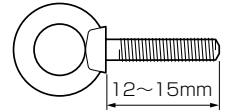

# ハイビジョンプラズマテレビをスタンドから取り外す場合



ハイビジョンプラズマテレビをスタンドから取り外す場合は、事故を防止するために以下の手順を必ず守ってください。

- 1 あらかじめ平らな床などにハイビジョンプラズマテレビを寝かせるスペースを作り、キズおよび破損が生じないようにシートのようなものを敷く。
- 2 先にスピーカーを取り外す。

- 3 「ハイビジョンプラズマテレビの取り付けかた」(6ページ) の手順2、3を参照し、黒色のネジ(4本)を外す。

**ご注意**

この時、シルバーのネジは外さないでください。支柱が外れて転倒する危険があります。

- 4 ハイビジョンプラズマテレビの下側と取っ手を  
持って、ゆっくり垂直に持ち上げる。
- 5 手順1で用意したシートの上に、画面を下にして  
ゆっくり置く。

# 仕様

外形寸法 684 (幅) × 351 (高) × 390 (奥行) mm 【支柱L使用時】  
 質量 14.0 kg

・上記の仕様および外観は、改良のため予告なく変更することがあります。

## 寸法図

単位：mm

### **PDP-504HD / PDP-504HDV / PDP-434HD / PDP-434HDV 取り付け時**

#### ※ 本体両サイドにスピーカー取り付け時

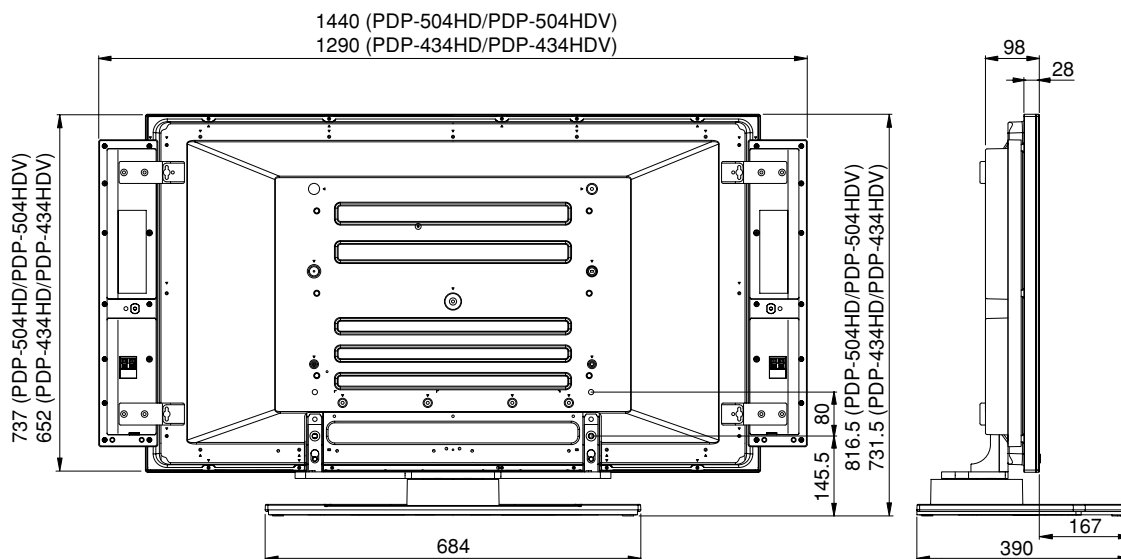

※支柱L使用時には高さ912.5 (PDP-504HD / PDP-504HDV) / 827.5 (PDP-434HD / PDP-434HDV) となります。

#### ※ 本体下側にスピーカー取り付け時

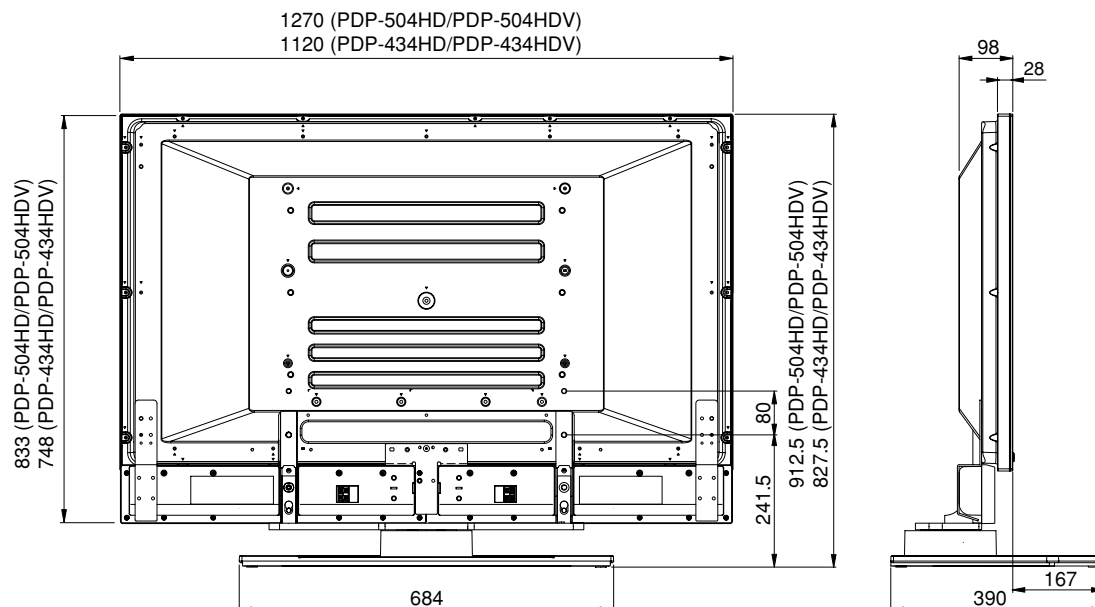

❖ スピーカーなし

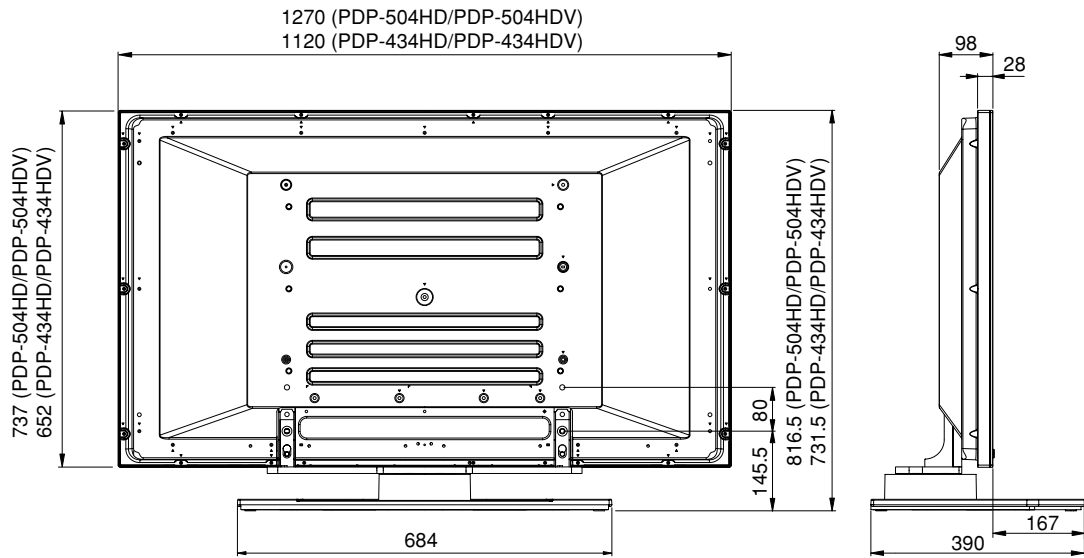

※支柱L使用時には高さ912.5 (PDP-504HD / PDP-504HDV) / 827.5 (PDP-434HD / PDP-434HDV) となります。

**PDP-434BX / PDP-434TX 取り付け時**

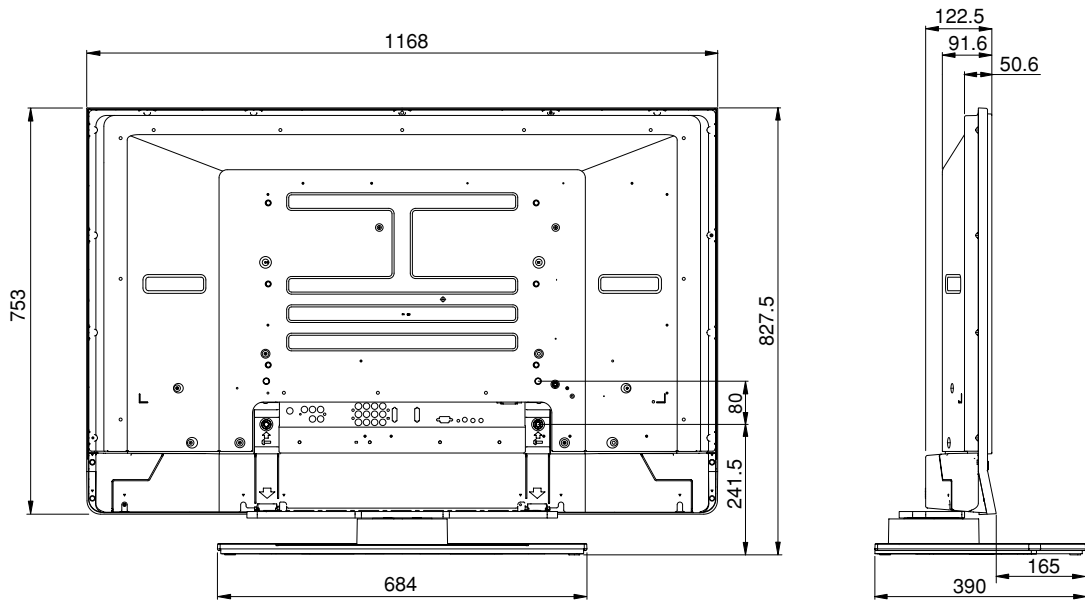

Thank you for buying Pioneer's product.  
 Please read through the Operating Instructions to learn how to operate your model safely and properly.  
 Please be advised to keep the Operating Instructions in your place for future reference.

**Installation**

- Consult your dealer if you encounter any difficulties with this installation.
- Pioneer is not liable for any damage resulting from improper installation, improper use, modification, or natural disasters.

**Contents**

**Cautions** ..... 12

**Checking the Enclosed Parts** ..... 13

**Assembling the Stand** ..... 14

**Attaching the Plasma display** ..... 15

**Installing the Product on a Rack etc.** ..... 16

**Preparing the Cables** ..... 17

**Preventing Equipment from Falling Over** ..... 18

**Detaching the Plasma Display from the Stand** .. 18

**Specifications** ..... 19

**Dimensions Diagram** ..... 19

 **CAUTION**

This symbol refers to a hazard or unsafe practice which can result in personal injury or property damage.

**Cautions** 

This product is a table top stand exclusively designed for plasma displays (PDP-504HD / PDP-5040HD / PDP-504HDE / PDP-504HDG / PDP-434HD / PDP-4340HD / PDP-434HDE / PDP-434HDG / PRO-1110HD / PRO-910HD) from Pioneer. Note that it is not designed for use with any other equipment. For further information, please contact the store where you purchased your display.

Do not install or modify the product other than specified. Do not use this stand for a plasma display other than those designated and do not modify it or use it for other purposes.

Improper installation is extremely dangerous because it may result in it falling over or other accident.

Installation Location

- Select a location that is strong enough to support the weight of the stand and the displays.
- Make sure the installation location is a level, flat, and stable surface and take proper precautions when installing it to make sure its weight is evenly distributed.
- Do not install it outdoors, at a hot spring, or near a beach.
- Do not install the stand where it may be subjected to vibration or shock.

**Assembling and Installation**

- **Assemble the stand in accordance with the assembly instructions and securely attach all screws at the designated locations.**  
**There have been cases where unforeseen accidents such as the equipment breaking or falling over occurred after the installation of the display because the stand was not installed as instructed.**
- **The display must always be installed by two or more people to assure it is installed safely.**
- **Before installation, turn off the power for the display and peripheral devices then remove the power cord plug from the power outlet.**

This product rotates 10° to the left and right. Do not place objects within the range of rotation of this product and the plasma display. Install this product so that during routine use or when it is rotated, it does not protrude from the rack or other location it has been installed. Failure to do so could cause unforeseen accidents such as the equipment breaking or falling over (see page 16).

Prevent accidents caused by the product falling over by taking reliable measures to prevent it from falling over (see Page 18).

# Checking the Enclosed Parts

Check to make sure that you have all the enclosed parts before assembly and installation.

- Table top stand x 1

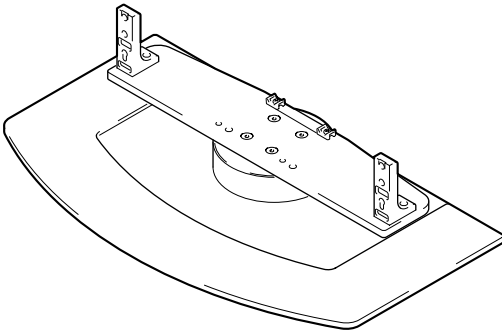

- Cable binders x 2

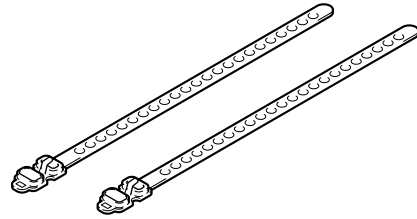

- Support columns S x 2  
[short columns]

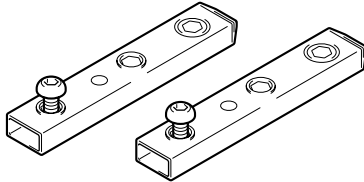

- Installation screws ① (M8 x 20 mm: silver) x 2  
[used to anchor the support columns and the table top stand]

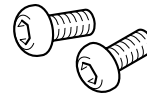

- Support columns L x 2  
[long columns]

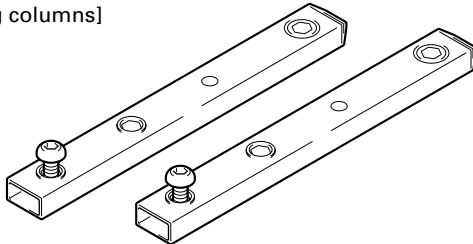

- Installation screws ② (M8 x 30 mm: black) x 2

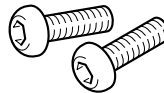

- Installation screws ③ (M8 x 40 mm: black) x 2

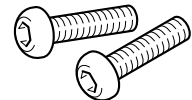

- Spacers x 2

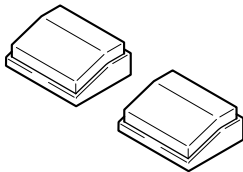

- Hexagonal wrench x 1  
(Diagonal size: 5 mm)

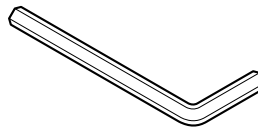

- Operating instructions  
(this document) x 1

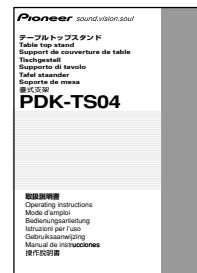

# Assembling the Stand

## Note

- Always assemble it on a flat table etc.
- Insert the screws in the holes vertically and do not tighten them with more force than necessary.

## Assembly Procedure

### 1 Select the support columns to attach.

Select the support columns according to the type of plasma display that you have purchased and to the speaker settings with reference to the following stipulation. Note that only one of the two types of available support columns should be used.

- ❖ When installing speakers on both sides of the plasma display  
[Support column used: support column S]

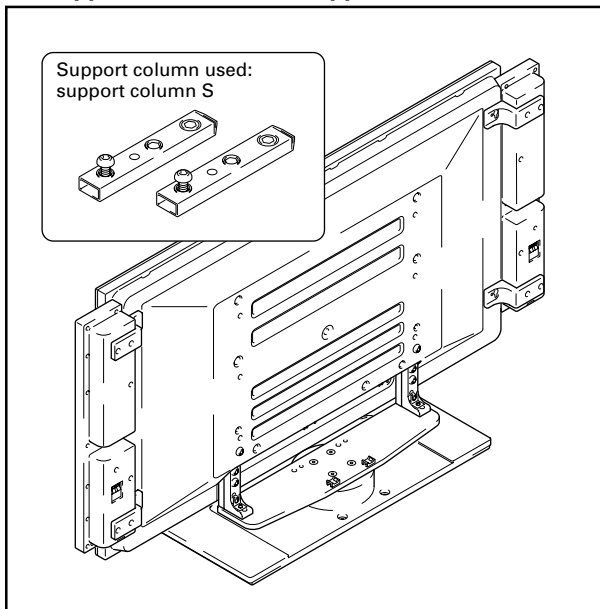

- ❖ When installing speakers at the bottom of the plasma display  
[Support column used: support column L]

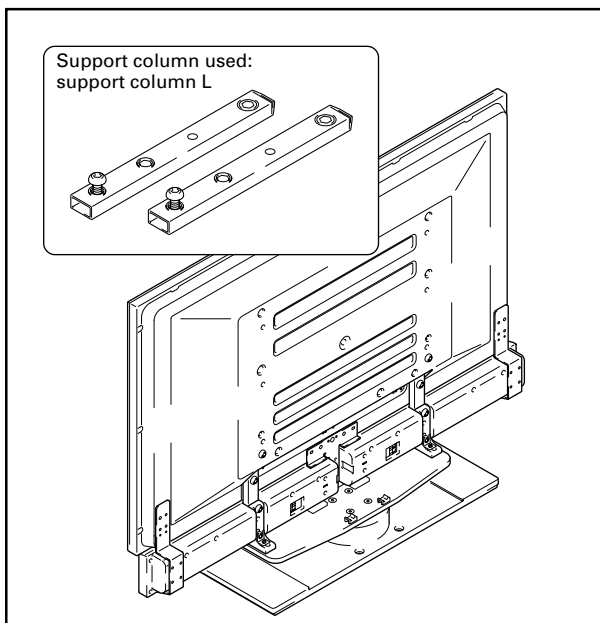

### 2 Attaching the support columns to the stand.

Insert the head of the screw in the support column into the hole for the support column in the stand and then slide it downward.

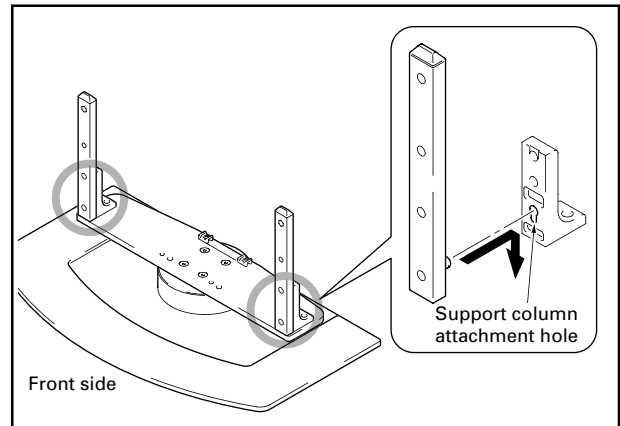

### 3 Attach the support column to the stand with the attachment screws ① on the left and right of the stand.

Use the enclosed hexagonal wrench to vertically tighten it in the top hole from the rear.

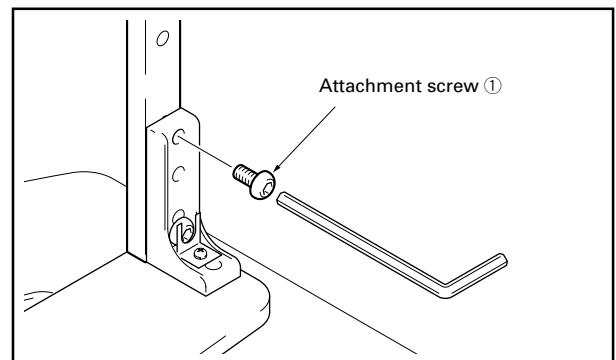

### 4 Fully tighten two screws on left and right of stand which have been loosely screwed into stand.

Use the provided hexagonal wrench to fully tighten the attachment screws which have been loosely screwed in on the left and right sides of the stand.

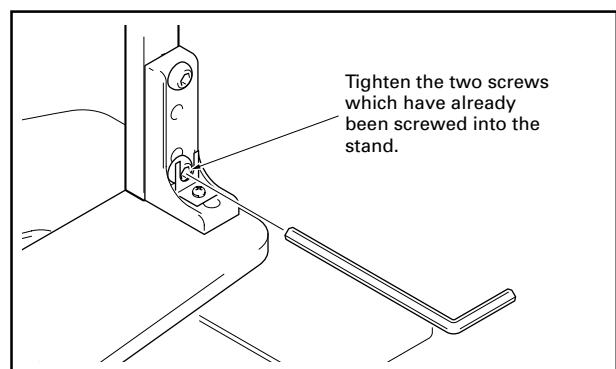

### 5 Reconfirm that the attached screw is firmly tightened.

# Attaching the Plasma Display



The weight of a 50 inch plasma display is about 40 kg (88 lbs), that of a 43 inch model is about 30 kg (66 lbs), they have no depth, and are unstable. Therefore, at least two people must assemble and install them.

## Note

- Be sure to install it on a flat stable location.
- Insert the screws in the holes vertically and do not tighten them with more force than necessary.
- Make sure that you install the support columns reliably according to the type of plasma display you have purchased and the speaker settings with reference to the procedure in, *Assembling the Stand*.

## Attachment Method

### 1 Attaching the plasma display to the stand.

Fit the stand's support columns into the slots in the center of the bottom of the plasma display then slowly insert them directly into the slots. Be extremely careful not to insert the support columns of the stand into any part of the plasma display other than the stand insertion slots. Note that doing so might damage the plasma display panel or its ports or result in the warping of the stand.

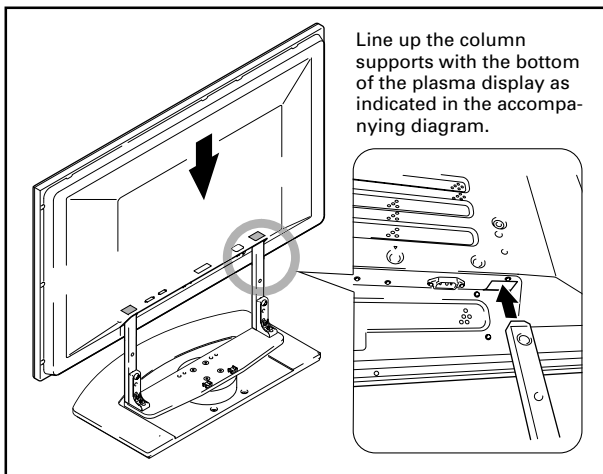

### 2 Securing the plasma display with attachment screws ②.

Secure them using the enclosed hexagonal wrench.

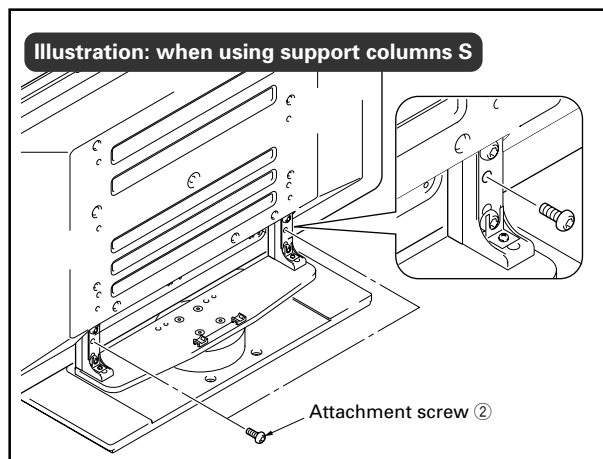
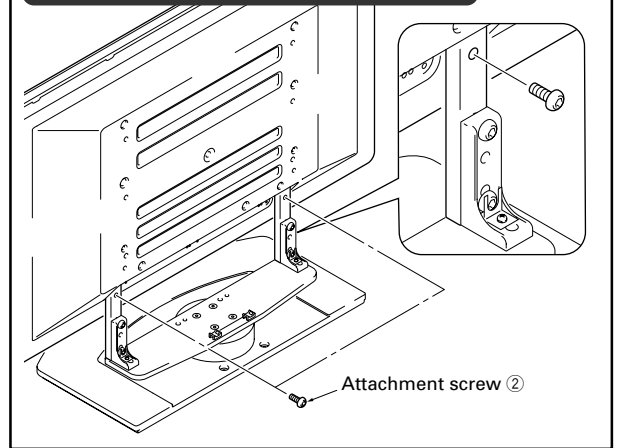
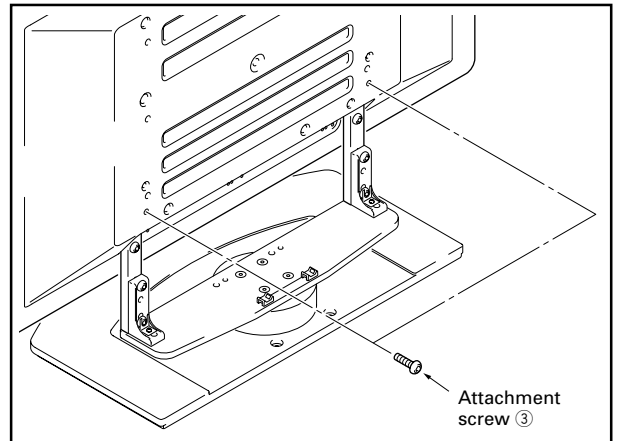

Illustration: when using support columns L



### 3 Securing the plasma display with attachment screws ③.

Secure them using the enclosed hexagonal wrench.



### Only when attaching speakers at the bottom of the plasma display

### 4 Inserting the spacers.

Insert the spacers in the holes on the rotating platform of the stand.

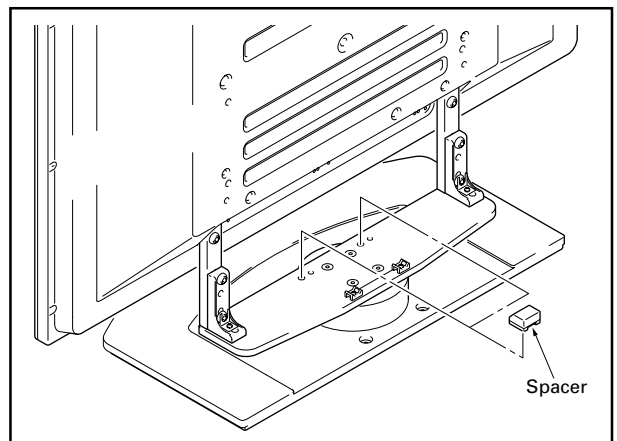

### 5 Attaching the speakers.

Refer to the operating instructions for the speaker for the installation method.

# Installing the Product on a Rack etc.

Be sure to observe the following precautions when moving or installing this product with a plasma display into a rack or other enclosure.

## Precautions when moving



Caution

When moving the product more than a few meters, first remove the speaker, then remove the plasma display from the stand and move the speaker, plasma display, and stand separately.

## Precautions when installing in a rack or other enclosure



Caution

When installing in a rack or other enclosure, hold the plasma display by the handles located on the rear and bottom of the plasma display. If you hold the speakers, they may be damaged or twisted.

### When installing speakers on both sides of the plasma display

Hold the plasma display by its handles and from the bottom.

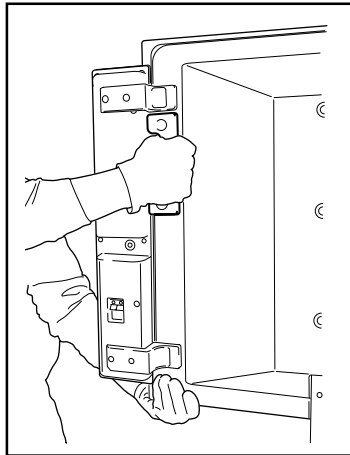

### When installing speakers at the bottom of the plasma display

Hold the plasma display by its handles and from the bottom.

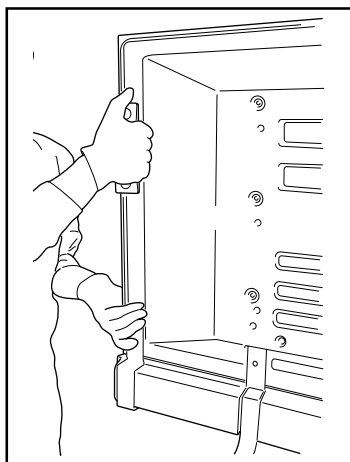

## Installation precautions

Make sure that you always secure a space at least as large as that shown in the following diagram in front of and behind the table top stand.

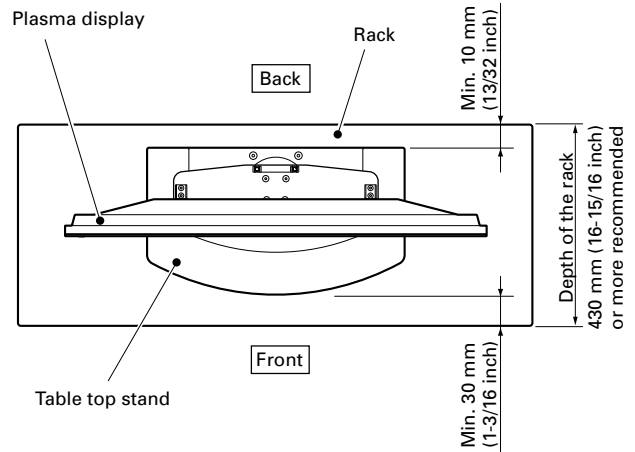

But when using a rack for which the aforementioned spaces cannot be secured, place the rack as close to a wall as possible and give priority to securing the space in front.



Caution

- If the stand protrudes from the rack, it could cause unforeseen accidents such as the equipment breaking or falling over.
- When rotating, take care not to allow the display to bump into walls or surrounding objects.

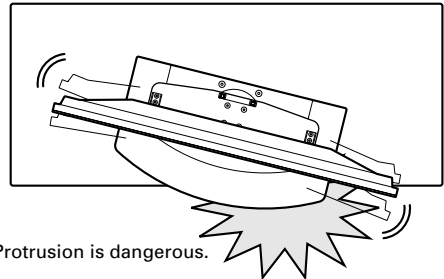

### ❖ Angle of rotation

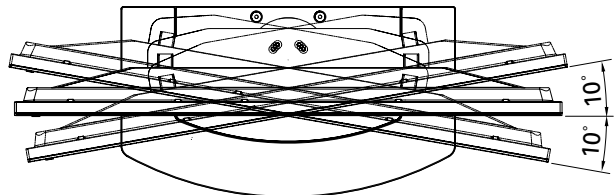



# Preparing the Cables

Use the enclosed cable binders to bind the cables.

## Note

Be very careful not to apply force to the bases of the cables.

When installing speakers on both sides of the plasma display

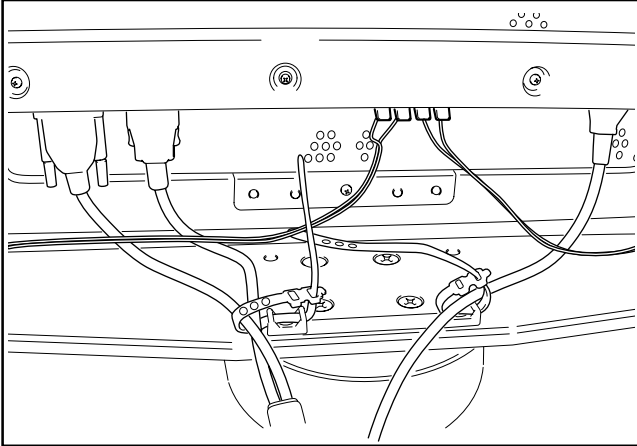

When installing speakers at the bottom of the plasma display

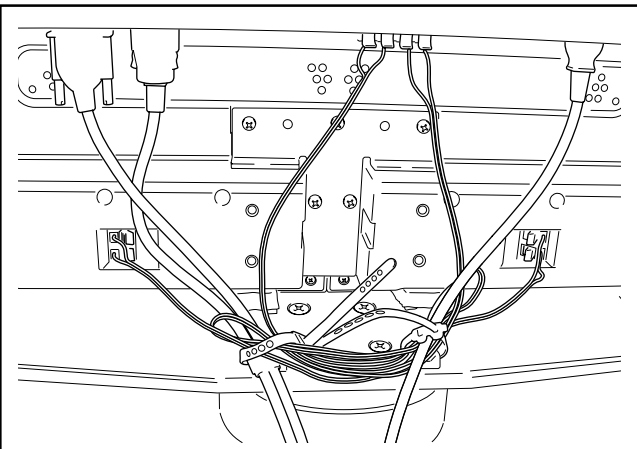

## Using the cable binders

- 1 Passing a cable binder through the cable binder holder on the top of the rotating platform of the stand.

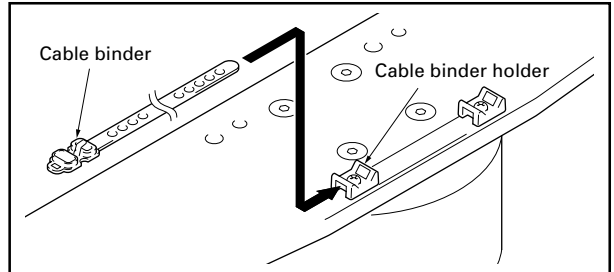

- 2 Gathering cables and placing them on the cable binder.

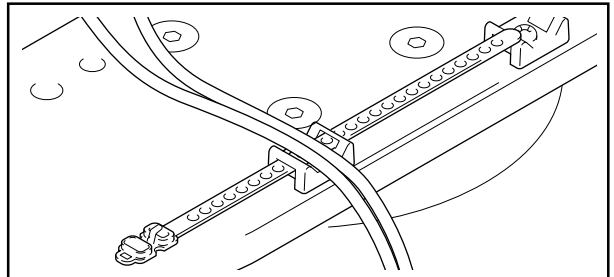

- 3 Passing the cable binder through the hole on its end.

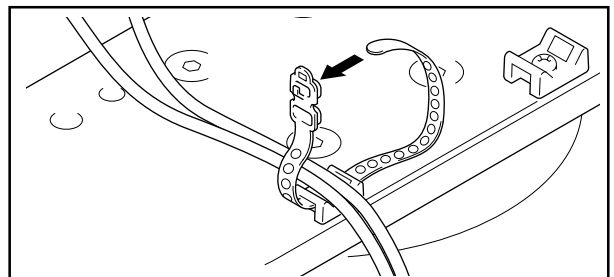

- 4 Pulling the end of the cable binder to secure the cables.

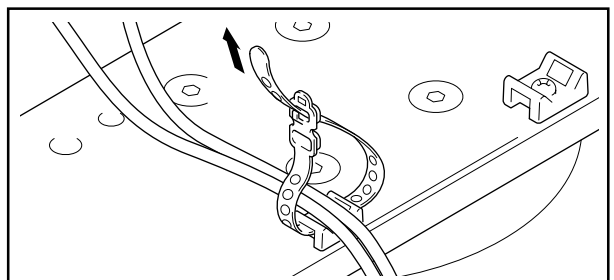

### ❖ Removing a cable binder

If the secured part is removed from the cable binder hole, it is unlocked.

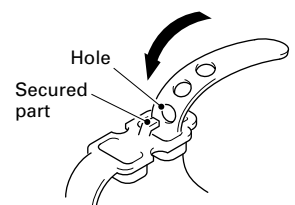

# Preventing Equipment from Falling Over

After installing the stand, be sure to take measures so that the equipment will not fall over.

## Stabilizing on the floor

Stabilize the equipment as shown in the diagram using screws that are available on the market.

### Note

To stabilize the equipment on the floor use screws that have a nominal diameter of 6 and that are at least 20 mm (25/32 inch) long.

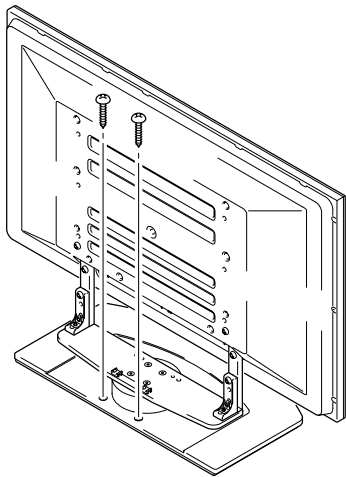
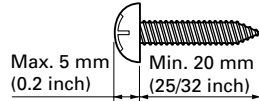

### ❖ Angle of rotation: Without speakers

Unit: mm (inch)

\* : 43 inch display model  
\*\* : 50 inch display model

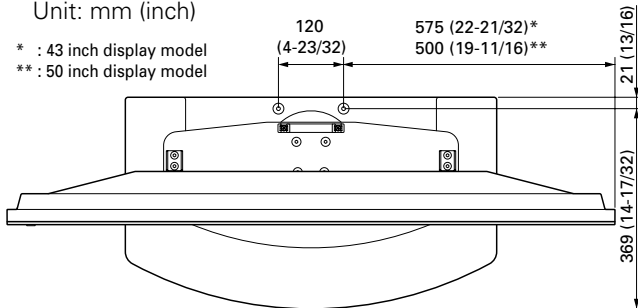

## Using a wall for stabilization (43 inch display model in the figure)

- 1 Attaching falling prevention bolts (hooks) to the plasma display.
- 2 Using strong cords or chains to firmly stabilize it to a wall, pillar, or other sturdy element.

- Perform this work in the same way on the left and right sides.
- The length of the cords or chains used must be long enough to allow the stand to rotate freely.

### Note

Use hooks, ropes, chains, and fittings that are available on the market.

Recommended hook: Nominal diameter 8

Length 12 to 15 mm (15/32 inch)

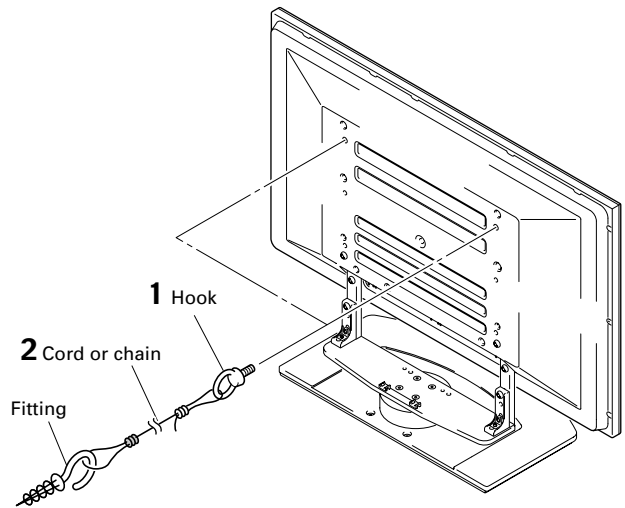
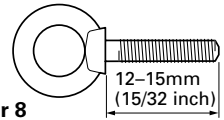

# Detaching the Plasma Display from the Stand



To remove the plasma display from the stand, be sure to always follow the procedure described below to prevent accidents

- 1 First clear a space on a flat floor etc. where you can lay the plasma display flat, then cover the clear space with a sheet or other material to protect it from scratches or other damage.
- 2 Remove the speakers.

- 3 Referring to steps 2 and 3 in Attaching the Plasma Display (Page 15.), remove the black screws (4 screws).

### Note

At this time, do not remove the silver screws. If you do, the column supports might slip out of place and fall over.

- 4 Holding the plasma display by its handles and from the bottom, lift the display vertically.
- 5 Place the screen slowly down onto the cloth laid out in step 1.

# Specifications

External dimensions 684 (W) x 351 (H) x 390 (D) mm (26-15/16 (W) x 13-13/16 (H) x 15-11/32 (D) in.)  
 [When using the support columns L]

Weight 14.0 kg (30 lbs 14 oz)

- The above specifications and exterior may be modified without prior notice to improve the product.

## Dimensions Diagram

Unit: mm (inch)

### ❖ When installing speakers on both sides of the plasma display

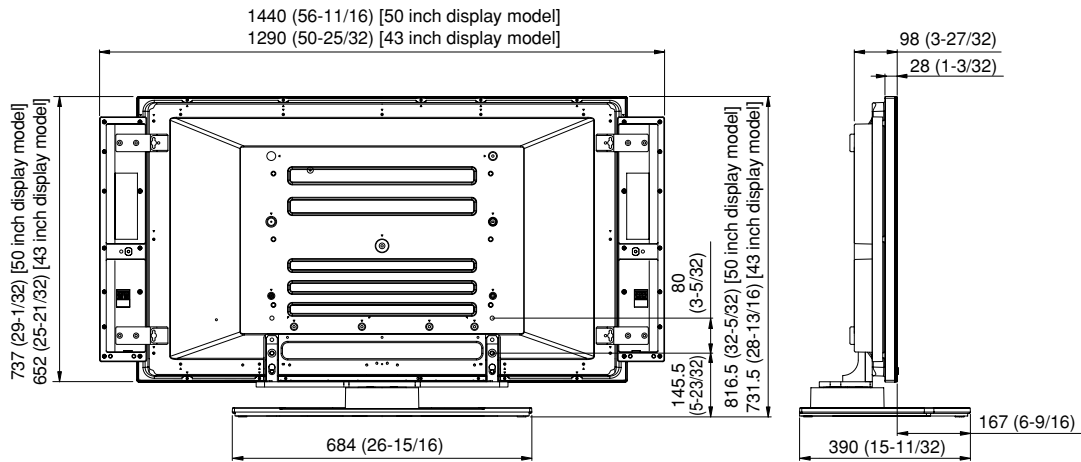

- When using the support columns L, the height is 912.5 (35-15/16) [50 inch display model] / 827.5 (32-19/32) [43 inch display model].

### ❖ When installing speakers at the bottom of the plasma display

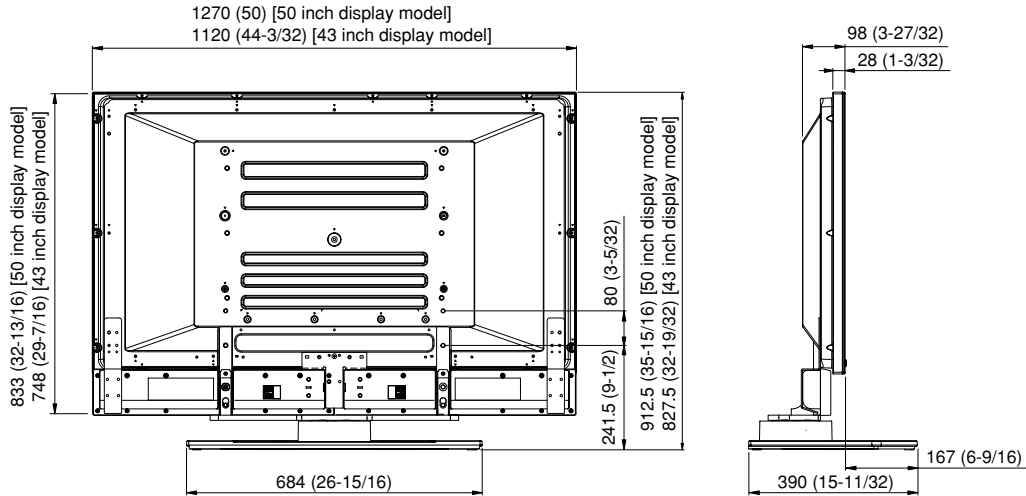

### ❖ Without speakers

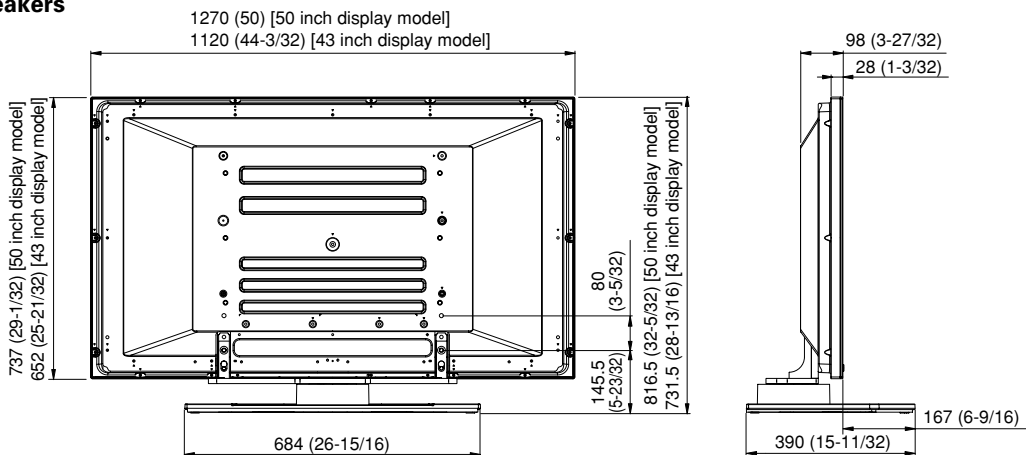

- When using the support columns L, the height is 912.5 (35-15/16) [50 inch display model] / 827.5 (32-19/32) [43 inch display model].

Nous vous remercions d'avoir procédé à l'achat d'un produit Pioneer.

Veuillez lire attentivement ce Mode d'emploi pour savoir comment opérer correctement et en toute sécurité votre modèle.

Nous vous conseillons de conserver soigneusement de Mode d'emploi dans un endroit sûr et à proximité afin de pouvoir vous y référer le cas échéant.

### Installation

- Veuillez consulter votre revendeur si vous rencontrez des difficultés lors de l'installation.
- Pioneer n'assumera aucune responsabilité pour tout dommage résultant d'une installation incorrecte, d'une utilisation incorrecte, une modification de ce produit ou encore de désastres naturels.

## Table des matières

Attention .....	20
Vérification des pièces contenues dans le carton d'emballage .....	21
Assemblage du support .....	22
Installation et fixation de l'écran d'affichage plasma .....	23
Installation du produit sur une étagère, etc. ....	24
Préparation des câbles .....	25
Prévenir le basculement et la chute de l'équipement ...	26
Démontage de l'écran plasma du support .....	26
Spécificités .....	27
Diagramme indiquant les dimensions .....	27

### ATTENTION

Ce symbole indique un danger ou une pratique dangereuse risquant de compromettre la sécurité qui peut provoquer des blessures ou des dégâts matériels.

## Attention

Ce produit est un support de couverture de table conçu exclusivement pour les écrans d'affichage plasma fabriqué par Pioneer : PDP-504HD / PDP-5040HD / PDP-504HDE / PDP-504HDG / PDP-434HD / PDP-4340HD / PDP-434HDE / PDP-434HDG / PRO-1110HD / PRO-910HD. Veuillez noter que ce produit n'a pas été conçu pour être utilisé avec d'autres équipements. Pour de plus amples informations, veuillez contacter le vendeur où vous avez acheté votre écran d'affichage.

Veuillez ne pas installer le produit d'une manière autre que celle spécifiée ou modifier ce dernier. En outre, veuillez ne pas utiliser ce support pour un écran d'affichage plasma autre que ceux pour lesquels il a été conçu et ni le modifier ou l'utiliser à des fins autres que celles pour lesquelles il a été conçu.

Une installation incorrecte est extrêmement dangereuse car celle-ci peut provoquer le basculement du support ou un autre accident.

### Emplacement d'installation

- Sélectionner un emplacement qui est assez solide pour supporter le poids du support et de l'écran d'affichage.
- S'assurer que l'emplacement d'installation est bien plane et à niveau et prendre toutes les précautions utiles et indispensables lors de l'installation du support afin de veiller à ce que le poids soit bien uniformément réparti.
- Ne pas installer le support à l'extérieur, à proximité d'une source thermique ou sur la plage.
- Ne pas installer le support à un endroit où il pourrait être soumis à des chocs ou à des vibrations.

### Assemblage et installation

- **Assembler le support conformément aux instructions concernant l'assemblage et fixer solidement toutes les vis aux endroits prévus à cet effet.**  
**On a constaté des cas où des accidents imprévus sont survenus (endommagement de l'équipement, chute, etc.) après l'installation de l'écran d'affichage parce que le support n'avait pas été installé comme indiqué dans les instructions.**
- **L'écran d'affichage doit toujours être installé au moins par deux personnes afin de veiller à ce qu'il soit installé en toute sécurité.**
- **Avant de procéder à l'installation, mettre l'écran ainsi que les équipements périphériques hors tension en coupant l'alimentation, puis retirer la prise du câble d'alimentation électrique de la prise femelle murale.**

Cet article peut effectuer une rotation de 10° vers la gauche ou vers la droite. Veuillez ne pas placer d'objets à l'intérieur de la plage de rotation de cet article de telle sorte que durant une utilisation habituelle ou lorsqu'on le fait tourner, il ne dépasse pas de l'étagère ou de l'emplacement sur lequel il a été installé. Si on n'observe pas cette précaution, il existe un risque d'accidents imprévus comme un endommagement de l'équipement ou une chute (Voir page 24).

Il convient de prévenir les accidents causés par la chute du produit en prenant des mesures fiables pour éviter le basculement et la chute (Voir page 26).

# Vérification des pièces contenues dans le carton d'emballage

Procéder à cette vérification afin de vous assurer que vous possédez bien toutes les pièces en questions avant de procéder à l'assemblage et à l'installation du support.

- Support de couverture de table x 1 unité

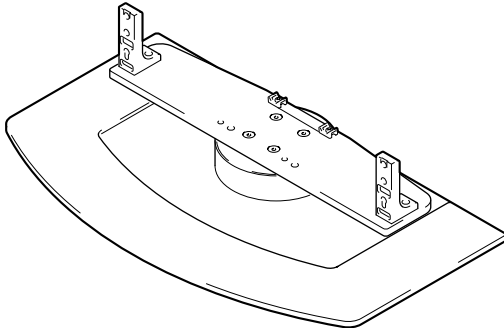

- Serre-câble x 2 unités

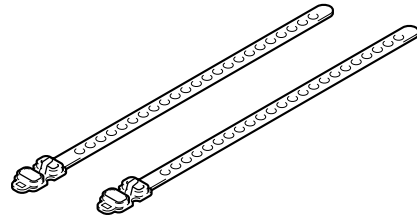

- Colonnes de support S x 2 unités  
(Colonnes courtes)

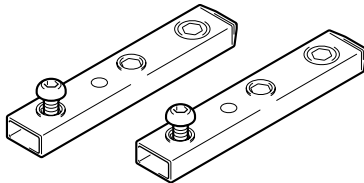

- Vis d'installation ① (M8 x 20 mm : argenté) x 2 unités  
[Utilisées pour fixer les colonnes de support et le support de couverture de table]

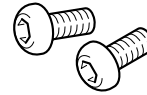

- Colonnes de support L x 2 unités  
(Colonnes longues)

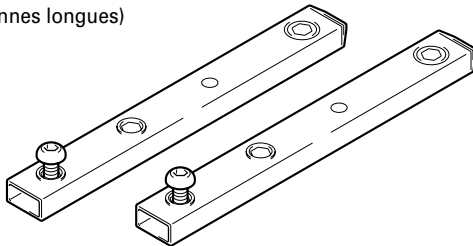

- Vis d'installation ② (M8 x 30 mm : noir) x 2 unités

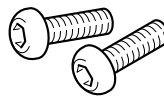

- Vis d'installation ③ (M8 x 40 mm : noir) x 2 unités

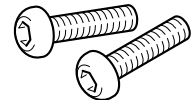

- Pièces d'écartement x 2 unités

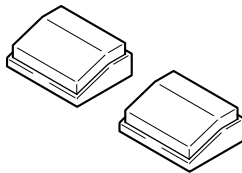

- Clé hexagonale (à six pans) x 1 unité  
(Taille en diagonale : 5 mm)

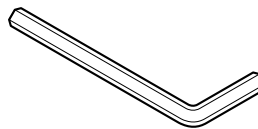

- Mode d'emploi  
(ce document) x 1 exemplaire



# Assemblage du support

## Remarques

- Toujours assembler le support sur une table bien plane, etc.
- Introduire les vis à la verticale et ne pas serrer les vis plus qu'il est nécessaire.

## Procédure d'assemblage

### 1 Sélectionner les colonnes de support à fixer.

Sélectionner les colonnes de support selon le type d'écran d'affichage plasma que vous avez acheté et les spécifications des haut-parleurs en vous référant aux stipulations suivantes. Veuillez noter que seulement l'un des deux types de colonnes de support disponibles peuvent être utilisés.

- ❖ Lors de l'installation des haut-parleurs des deux côtés de l'écran plasma.  
[Colonnes de support utilisées : colonnes de support S]

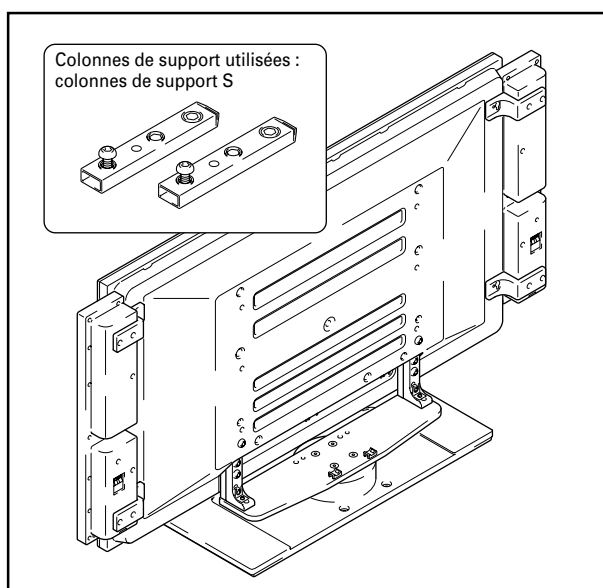

- ❖ Lors de l'installation des haut-parleurs à la partie inférieure de l'écran plasma.  
[Colonnes de support utilisées : colonnes de support L]

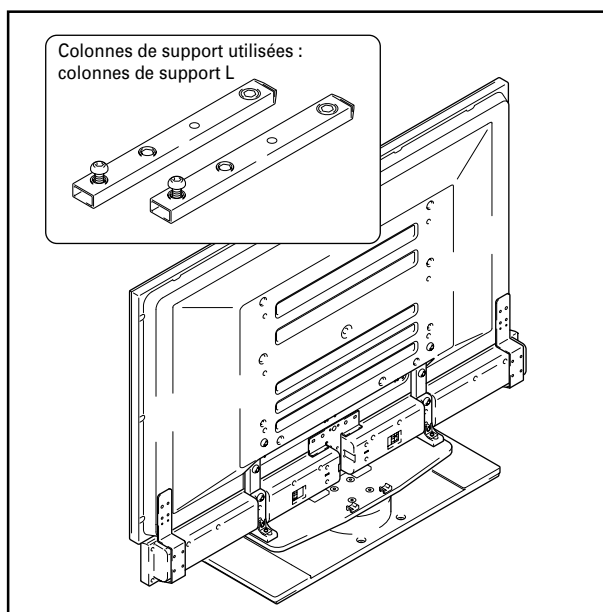

### 2 Fixation des colonnes de support au support.

Insérer la tête de la vis dans la colonne de support à l'intérieur de l'orifice réservé à la colonne de support dans le support et faire coulisser ensuite vers le bas.

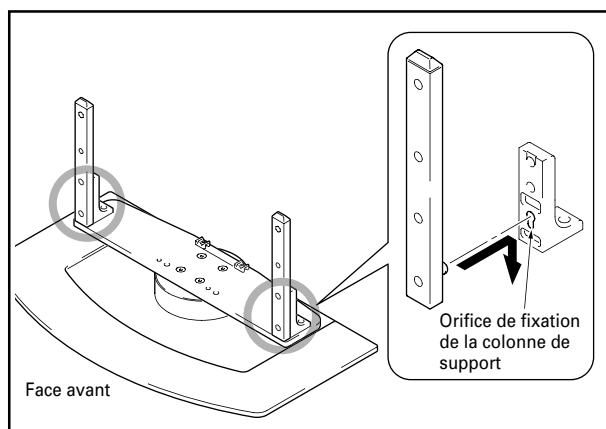

### 3 Fixer la colonne de support au support avec les vis d'installation ① sur le côté gauche et sur le côté droit du support.

Veuillez utiliser la clé hexagonale jointe pour visser à la verticale les vis dans l'orifice supérieur à partir de l'arrière.

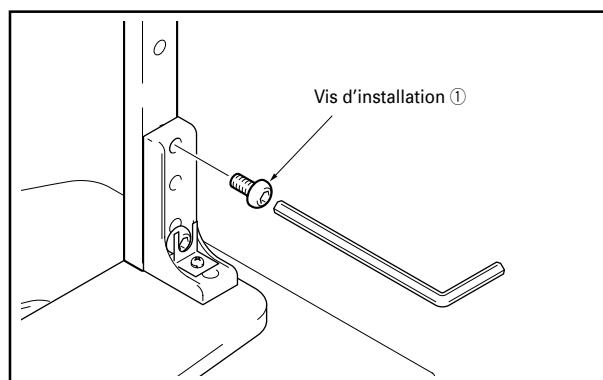

### 4 Bien serrer à fond les vis d'installation sur le côté gauche et sur le côté droit du support qui avaient été légèrement vissés dans le support.

Veuillez utiliser la clé hexagonale jointe pour bien visser à fond les vis d'installation sur le côté gauche et sur le côté droit du support qui avaient été légèrement vissés dans le support.

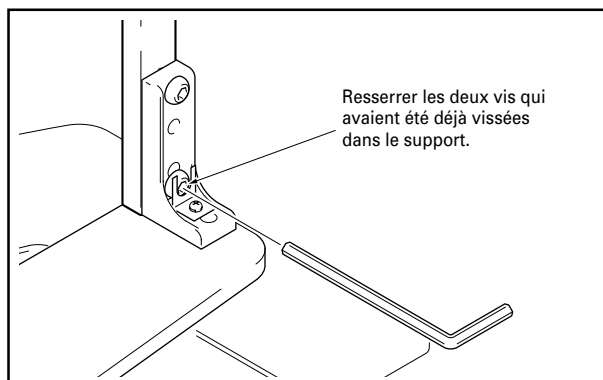

### 5 Revérifier que les vis d'installation sont bien vissées à fond.

# Installation et fixation de l'écran d'affichage plasma



Le poids d'un écran plasma de 50 pouces est d'environ 40 kg, et celui d'un modèle de 43 pouces d'environ 30 kg.

Attention Ils n'ont pas de profondeur et sont instables.

## Remarques

- Toujours assembler l'écran plasma sur une surface table bien plane et stable.
- Introduire les vis à la verticale et ne pas serrer les vis plus qu'il est nécessaire.
- Veiller à installer les colonnes de support de manière fiable conformément au type d'écran plasma que vous avez acheté et les spécifications des haut-parleurs en se référant à la procédure indiquée à la section : Assemblage du support.

## Méthode de fixation

### 1 Installation de l'écran plasma sur le support.

Placer les colonnes de support du support dans les fentes au centre de la partie inférieure puis les insérer lentement et directement dans les fentes. Veillez très soigneusement à ne pas insérer les colonnes de support du support dans une quelconque partie de l'écran d'affichage plasma autres que les fentes prévues à cet effet. Veuillez noter que si vous faites cela vous risquez d'endommager l'écran d'affichage ou les entrées ou encore le support.

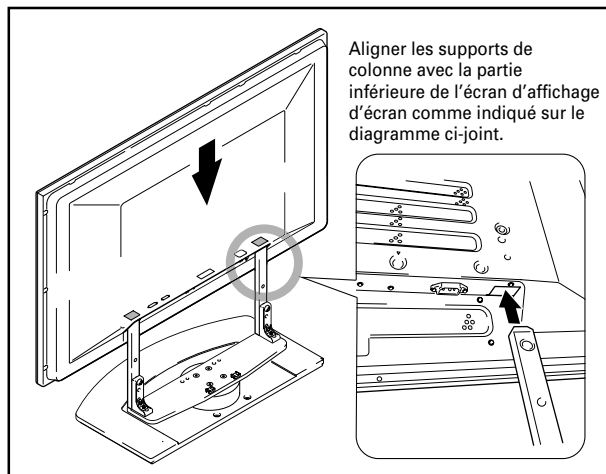

### 2 Fixer solidement l'écran d'affichage plasma avec les vis d'installation ②.

Bien visser celles-ci au moyen de la clé hexagonale jointe avec le support.

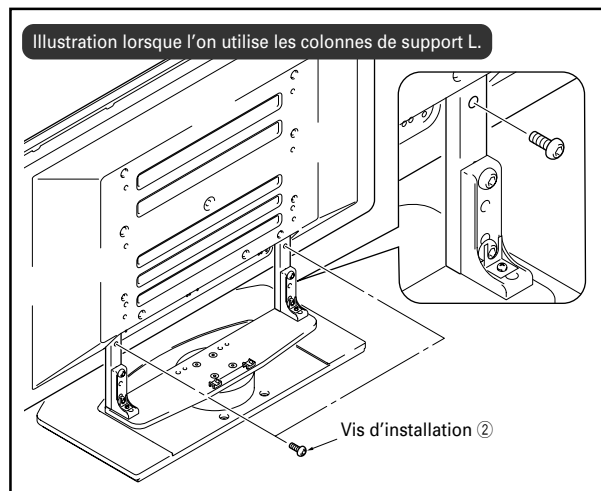
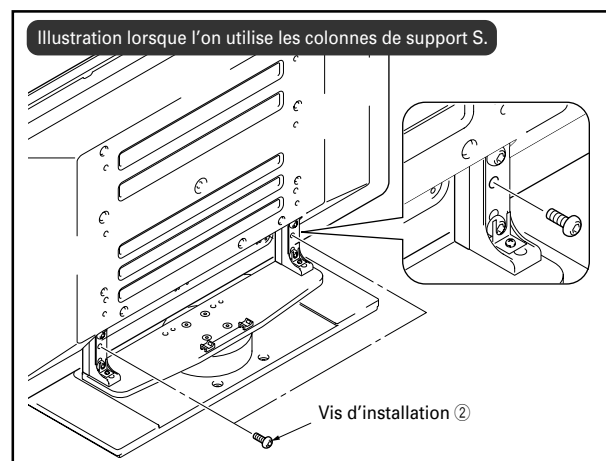

### 3 Fixer solidement l'écran d'affichage plasma avec les vis d'installation ③.

Bien visser celles-ci au moyen de la clé hexagonale jointe avec le support.

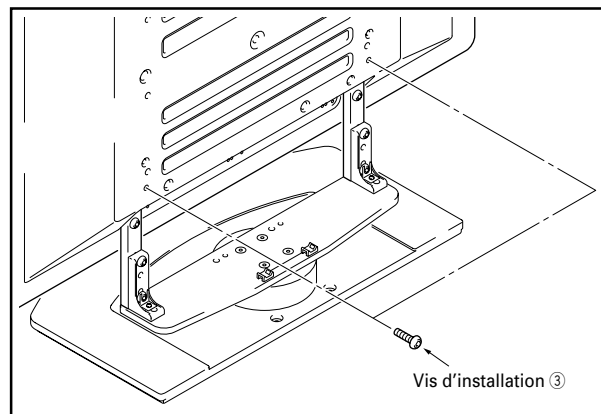

### Uniquement lorsque l'on fixe les haut-parleurs à la base de l'écran d'affichage plasma

### 4 Insertion des pièces d'écartement.

Insérer les pièces d'écartement dans les orifices de la plateforme rotative du support.

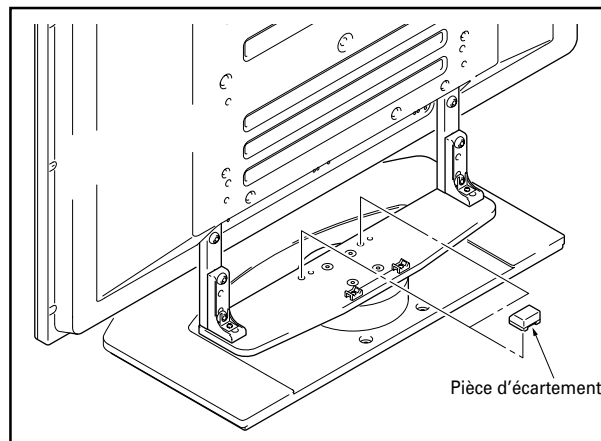

### 5 Mise en place des haut-parleurs.

Veillez vous référer au mode d'emploi concernant les haut-parleurs pour la méthode d'installation.

# Installation du produit sur une étagère, etc.

Veillez respecter strictement les précautions suivantes lorsque vous déplacez ou installez le produit avec un écran d'affichage plasma sur une étagère ou un autre espace limité.

## Précautions à respecter lors du déplacement du produit



Lorsque l'on procède au déplacement de l'appareil sur une distance supérieure à plusieurs mètres, veuillez démonter tout d'abord les haut-parleurs. Puis démonter également l'écran d'affichage plasma de son support et transporter chaque partie séparément.

## Précautions avant d'installer sur une étagère ou à un autre emplacement exigü



Lors de l'installation sur une étagère ou un endroit exigü, tenir l'écran d'affichage plasma par les poignées situées à l'arrière et à la partie inférieure de l'écran. Si vous tenez les haut-parleurs, ils risquent d'être endommagés ou tordus.

### Lors de l'installation des haut-parleurs des deux côtés de l'écran plasma

Veillez tenir l'écran plasma par ces poignées et par le dessous.

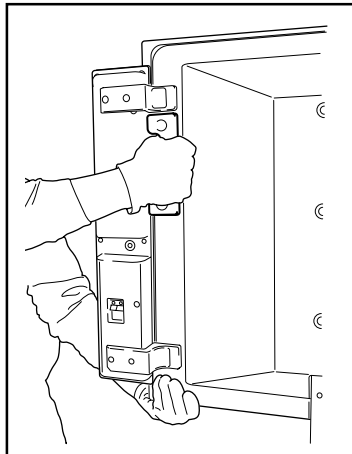

### Lors de l'installation des haut-parleurs à la partie inférieure de l'écran plasma

Veillez tenir l'écran plasma par ces poignées et par le dessous.

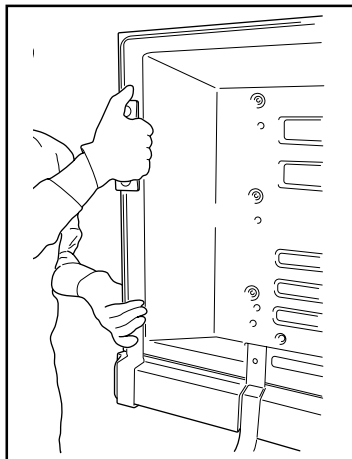

## Précautions d'installation

Veillez à toujours garantir un espace au moins aussi large que celui indiqué sur le diagramme suivant à l'avant et à l'arrière du support de couverture de table.

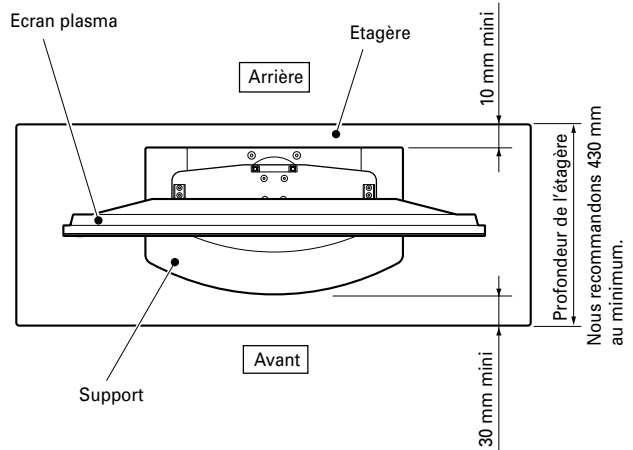

Lorsque vous utilisez une étagère, etc.. pour laquelle l'espace susmentionné ne peut être garanti, veuillez placer l'étagère aussi près que possible du mur et donner la priorité à l'espace situé en avant.



- Si le support dépasse en avant de l'étagère, ceci risque de provoquer des accidents imprévus comme l'endommagement de l'équipement ou une chute.
- Lors d'une rotation du support, veuillez faire attention de ne pas faire entrer en contact l'écran avec le mur ou avec les autres objets environnants.

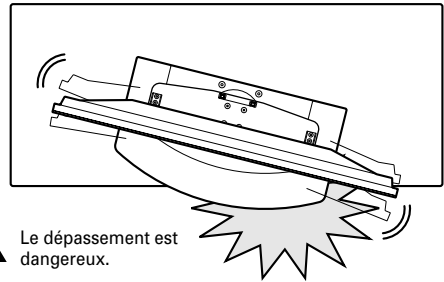

### ❖ Angle de rotation

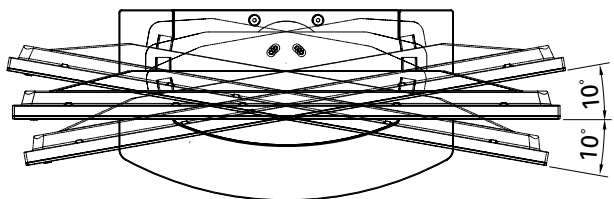



# Préparation des câbles

Utiliser les serre-câbles pour regrouper les câbles.

## Remarque

Veillez à ne pas mettre trop de force à la base de câbles.

Lors de l'installation des haut-parleurs des deux côtés de l'écran d'affichage plasma

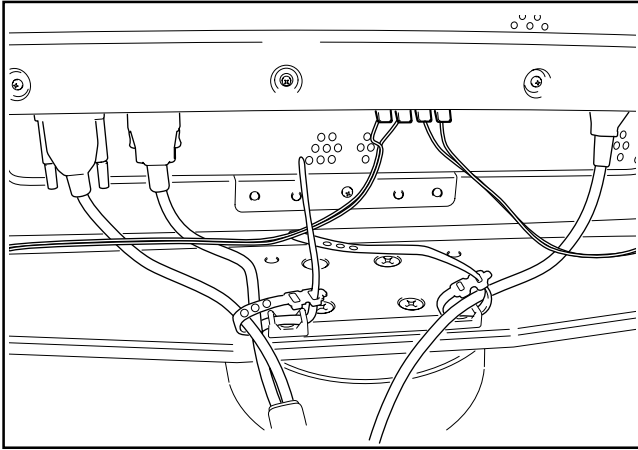

Lors de l'installation des haut-parleurs à la base de l'écran d'affichage plasma.

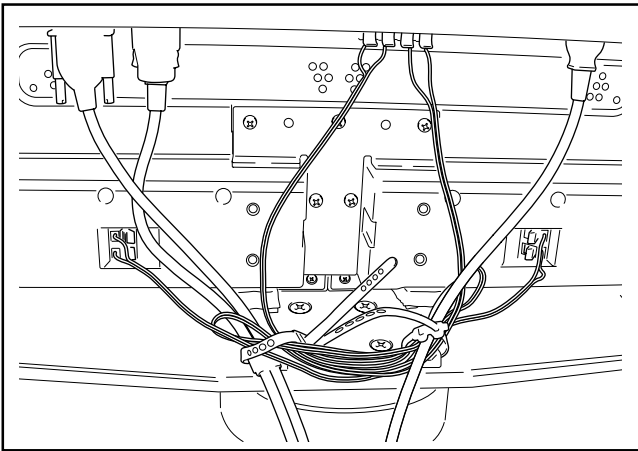

## Utilisation des serre-câbles

- 1 Passer un serre-câble par le support de serre-câble à la partie supérieure de la plate-forme rotative sur le support.

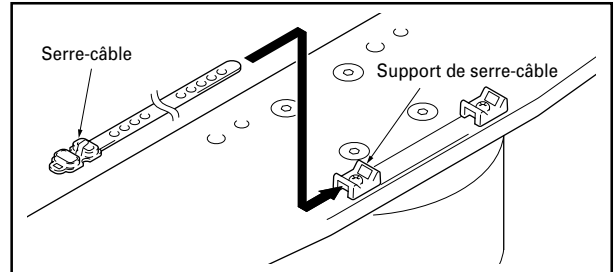

- 2 Rassembler les câbles et les placer sur le serre-câble.

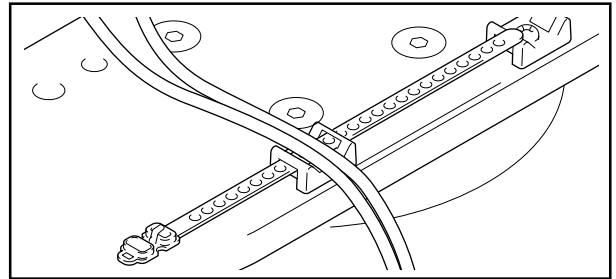

- 3 Faire passer le serre-câble à travers le trou situé à son extrémité.

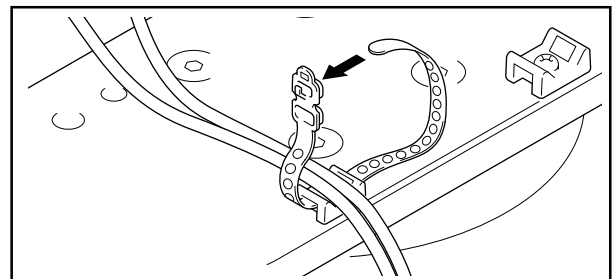

- 4 Tirer sur l'extrémité du serre-câble pour bloquer les câbles.

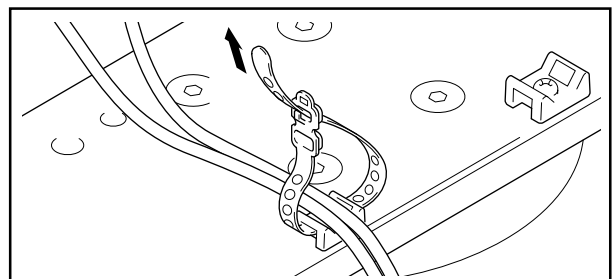

### ❖ Retirer un serre-câble

Si la partie bloquée est enlevée de l'orifice du serre-câble, celui-ci est débloqué.

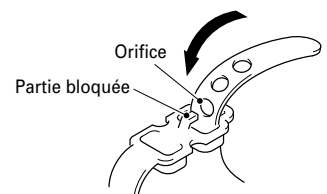

# Prévenir le basculement et la chute de l'équipement

Après avoir installé le support, veillez à prendre des mesures pour que l'équipement ne tombe pas.

## Stabilisation sur la base

Veillez stabiliser l'équipement comme indiqué sur le diagramme en utilisant des vis vendues dans le commerce.

### Remarque

Afin de stabiliser l'équipement sur le sol, veillez utiliser les vis ayant un diamètre nominal de 6 mm et une longueur d'au moins 20 mm.

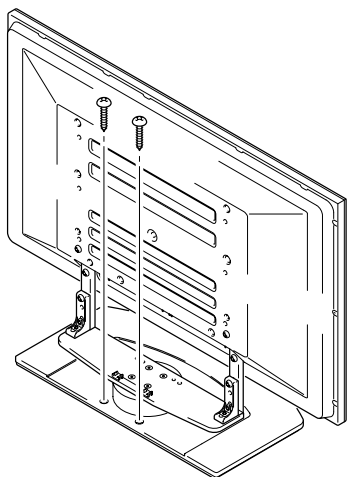
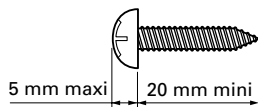

### ❖ Angle de rotation : sans les haut-parleurs

Unité : mm

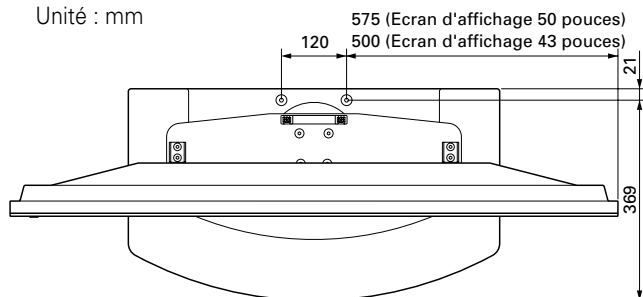

## Utilisation d'un mur pour la stabilisation du support.

(Modèle d'écran de 43 pouces comme indiqué sur la figure)

- 1 Fixation des boulons empêchant la chute (crochets) à l'écran plasma.
- 2 Utiliser des câbles solides ou des chaînes pour stabiliser solidement le dispositif à un mur, un pilier ou autres éléments stables.

- Veillez effectuer ces travaux de la même manière à gauche et à droite.
- La longueur des câbles ou des chaînes utilisés doit être suffisante pour permettre au support de tourner sur sa base librement.

### Remarque

Utiliser des crochets, des chaînes et d'autres dispositifs de fixation qui sont en vente dans le commerce.

Crochet recommandé : Diamètre nominal 8, longueur : de 12 à 15 mm.

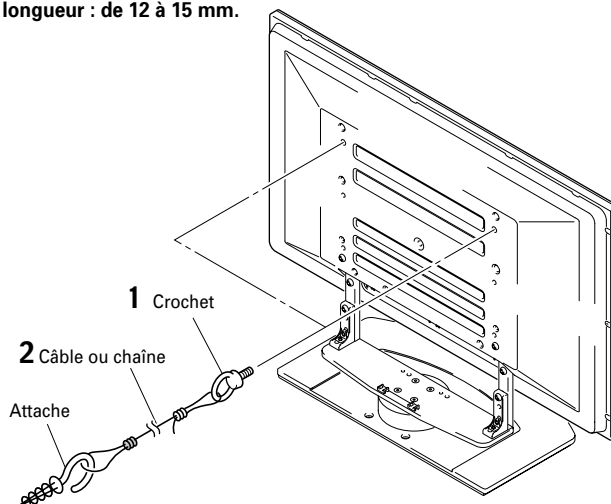
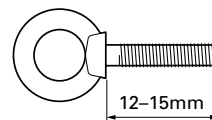

## Démontage de l'écran plasma du support



Lorsque l'on démonte l'écran d'affichage plasma de son support, veillez respecter strictement la procédure indiquée ci-dessous afin de prévenir les accidents.

- 1 Veillez coucher au préalable l'écran d'affichage plasma sur une surface plane comme un plancher, etc. et garantir un espace suffisant. Afin d'éviter d'égratigner l'écran ou de l'endommager, placer une pièce de tissu (drap, etc.) sur cette surface pour protéger l'écran.
- 2 Retirer les haut-parleurs.

- 3 En vous référant aux opérations 2 et 3 décrites dans " Installation et fixation de l'écran d'affichage plasma " (p. 23), veillez retirer les 4 vis noires.

### Remarque

A ce moment-là, n'enlevez pas la vis argentée car cela risquerait de désolidariser les colonnes de support et de faire basculer l'appareil.

- 4 Tout en tenant l'écran hexagonal par ses poignées et par le fond, veillez relever à la verticale celui-ci.
- 5 Veillez placer en douceur l'écran sur la surface en tissu préparé à l'étape 1.

# Spécificités

Dimensions extérieures : 684 (largeur) x 351 (hauteur) x 390 (profondeur) mm (lors de l'utilisation de colonnes de support L)  
 Poids : 14,0 kg

- Les caractéristiques techniques indiquées ci-dessus et les dimensions extérieures peuvent être modifiées sans préavis en vue d'améliorer le produit.

## Diagramme indiquant les dimensions

Unité : mm

### ❖ Lorsque l'on installe les haut-parleurs des deux côtés de l'écran d'affichage plasma

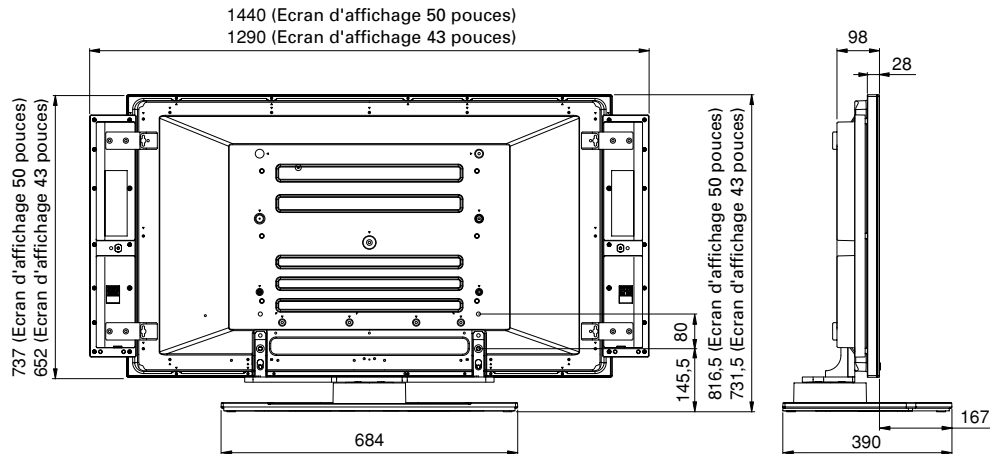

- Lors de l'utilisation des colonnes de support L, la hauteur est de 912,5 mm (écran de 50 pouces) et de 827,5 mm (écran de 43 pouces).

### ❖ Lorsque l'on installe les haut-parleurs à la base de l'écran d'affichage plasma

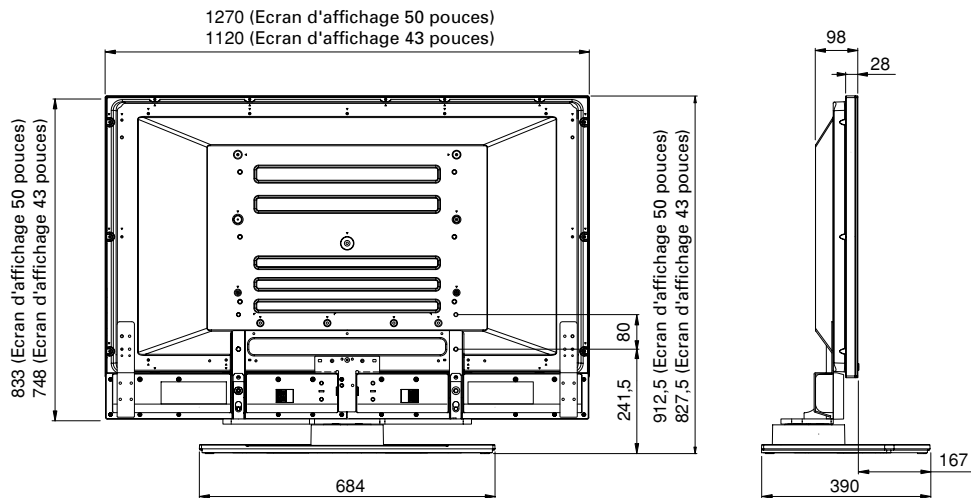

### ❖ Sans les haut-parleurs

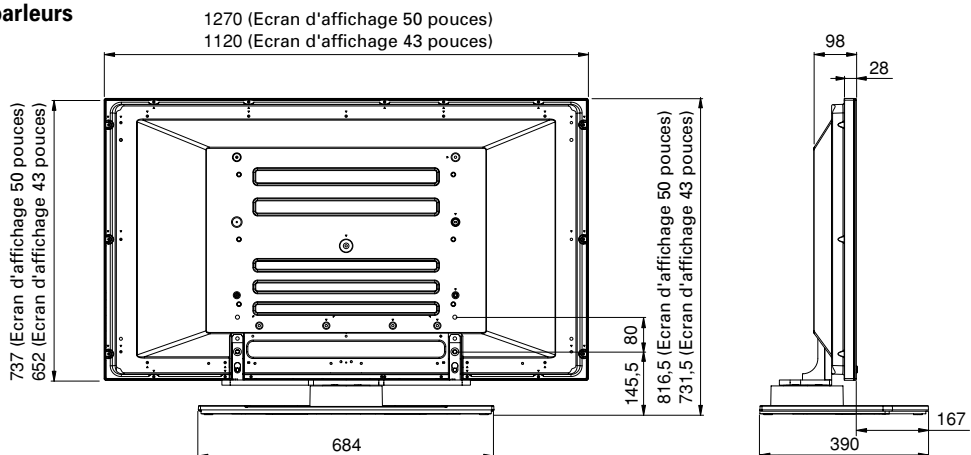

- Lors de l'utilisation des colonnes de support L, la hauteur est de 912,5 mm (écran de 50 pouces) et de 827,5 mm (écran de 43 pouces).

Wir danken Ihnen, dass Sie sich für den Kauf eines Produkts der Firma Pioneer entschieden haben.

Bitte lesen die Bedienungsanleitung aufmerksam, um sich über die sichere und richtige Bedienung Ihres Modells zu informieren. Wir empfehlen Ihnen, die Bedienungsanleitung anschließend sicher aufzubewahren, um Sie später im Bedarfsfalle zu Rate ziehen zu können.

### Installation

- Bitte setzen Sie sich mit Ihrem Händler in Verbindung, wenn Sie auf Schwierigkeiten bei der Installation stoßen.
- Die Firma Pioneer haftet nicht für Schäden, die auf falsche Installation, auf inkorrekte Verwendung, auf vorgenommene Veränderungen oder auf Naturkatastrophen zurückzuführen sind.

## Inhalt

Sicherheitshinweise .....	28
Überprüfen der mitgelieferten Teile .....	29
Montage des Ständers .....	30
Montieren des Plasmadisplays .....	31
Installieren des Produkts auf einem Gestell oder etwas Ähnlichem.....	32
Verlegen der Kabel .....	33
Mittel zur Verhütung des Umstürzens .....	34
Demontieren des Plasmadisplays vom Ständer .....	34
Technische Daten .....	35
Abbildungen zu den Abmessungen .....	35

### **Vorsicht!**

Dieses Symbol kennzeichnet eine gefährliche oder riskante Vorgehensweise, die zu eigenen Verletzungen, zu Verletzungen anderer Personen oder zu Sachschäden führen kann.

## Sicherheitshinweise

Dieses Produkt ist ein Tischständer, und er ist ausschließlich für die Plasmadisplays der Firma Pioneer (PDP-504HD / PDP-5040HD / PDP-504HDE / PDP-504HDG / PDP-434HD / PDP-4340HD / PDP-434HDE / PDP-434HDG / PRO-1110HD / PRO-910HD) bestimmt. Bitte beachten Sie, dass er nicht für den Gebrauch mit einem anderen Gerät vorgesehen ist. Bitte setzen Sie sich hinsichtlich weiterer Informationen mit der Handelseinrichtung in Verbindung, in der Sie Ihr Display gekauft haben.

Installieren Sie das Produkt nicht anders als angegeben und nehmen Sie keine Änderungen am Produkt vor. Verwenden Sie diesen Ständer nicht für ein anderes Plasmadisplay als für das, für das es vorgesehen ist, verändern Sie ihn nicht und verwenden Sie ihn nicht für andere Zwecke.

Eine falsche Installation ist sehr gefährlich, da sie zum Umfallen des Displays oder einem anderen Unfall führen kann.

### Installationsort

- Wählen Sie für die Installation einen Ort, der stabil genug ist, das Gewicht des Ständers und des Displays zu tragen.
- Vergewissern Sie sich, dass der Installationsort eine waagerechte, ebene und stabile Fläche ist und treffen Sie beim Installieren die richtigen Vorkehrungen, dass Sie sicher sein können, dass das Gewicht gleichmäßig verteilt wird.
- Installieren Sie den Ständer nicht im Freien, in der Nähe einer heißen Quelle oder in Strandnähe.
- Installieren Sie den Ständer nicht an Orten, an denen er Vibrationen oder Stößen ausgesetzt ist.

### Montage und Installation

- **Montieren Sie den Ständer gemäß den Montageanweisungen und befestigen Sie alle Schrauben sicher an den jeweils vorgesehenen Positionen. Es hat Fälle gegeben, in denen es nach der Installation des Displays zu unvorhergesehenen Unfällen wie beispielsweise einem Bruch oder zum Umfallen kam, weil der Ständer nicht wie vorgeschrieben installiert wurde.**
- **Das Display muss stets von zwei oder mehr Personen installiert werden, um zu sichern, dass es sicher installiert wird.**
- **Schalten Sie das Display und periphere Geräte vor der Installation aus und trennen Sie es bzw. sie durch Herausziehen des Steckers aus der Steckdose vom Netz.**

Dieses Produkt kann Drehungen um 10° nach links und nach rechts ausführen.

Platzieren Sie keine Objekte im Drehbereich dieses Produkts und des Plasmadisplays. Installieren Sie den Ständer so, dass er beim normalen Gebrauch oder wenn er gedreht wird nicht aus dem Gestell oder einem anderen Ort, an dem er installiert ist, herausragt. Wenn Sie dies nicht tun, riskieren Sie unvorhergesehene Unfälle wie beispielsweise das Zerbrechen oder Umfallen des Displays (siehe Seite 32).

Beugen Sie Unfällen durch das Umfallen des Produkts vor, indem Sie zuverlässige Maßnahmen treffen, die es vor dem Umfallen bewahren (siehe Seite 34).

# Überprüfen der mitgelieferten Teile

Überprüfen Sie vor der Montage und Installation die mitgelieferten Teile auf Vollständigkeit.

- Tischständer: 1

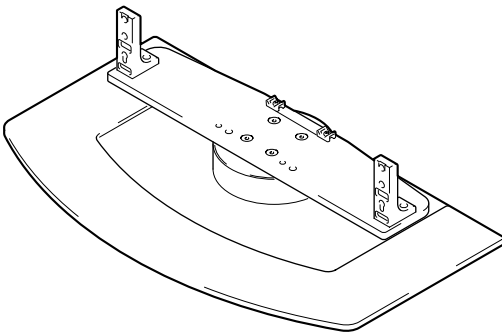

- Kabel-Fixierband: 2

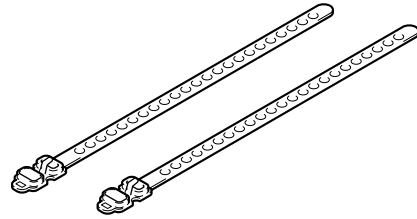

- Stützsäulen S: 2 (kurze Säulen)

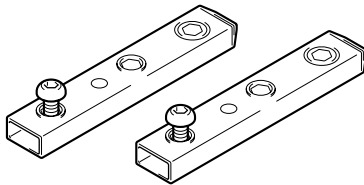

- Befestigungsschrauben ① (M8 x 20 mm, silberfarben): 2  
[zur Verankerung der Stützsäulen und des Tischständers]

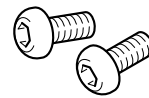

- Stützsäulen L: 2 (lange Säulen)

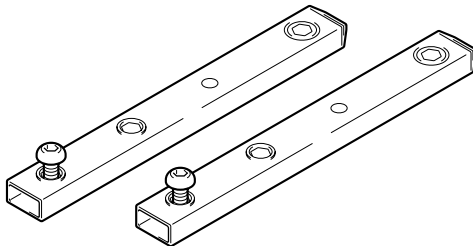

- Befestigungsschrauben ② (M8 x 30 mm, schwarz): 2

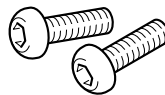

- Befestigungsschrauben ③ (M8 x 40 mm, schwarz): 2

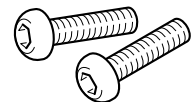

- Distanzstücke: 2

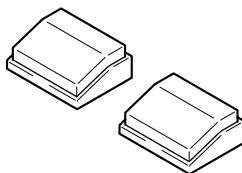

- Sechskant-Stiftschlüssel: 1  
(Diagonalgröße: 5 mm)

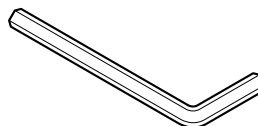

- Bedienungsanleitung  
(dieses Dokument): 1



# Montage des Ständers

## Hinweise

- Montieren Sie den Ständer immer auf einem ebenen Tisch oder etwas Ähnlichem.
- Führen Sie die Schrauben vertikal in die vorgesehenen Schraublöcher ein und ziehen Sie sie nicht mit mehr Kraft als erforderlich an.

## Montagevorgang

### 1 Wählen Sie die zu befestigenden Stützsäulen.

Wählen Sie die Stützsäulen entsprechend dem Typ des Plasmadisplays, das Sie gekauft haben, und den Lautsprecherpositionen unter Berücksichtigung der nachfolgend genannten Bedingungen. Bitte beachten Sie, nur einen der zwei Typen der mitgelieferten Stützsäulen zu verwenden.

- ❖ Installation der Lautsprecher an den beiden Seiten des Plasmadisplays  
[zu verwendende Stützsäule: Stützsäule S]

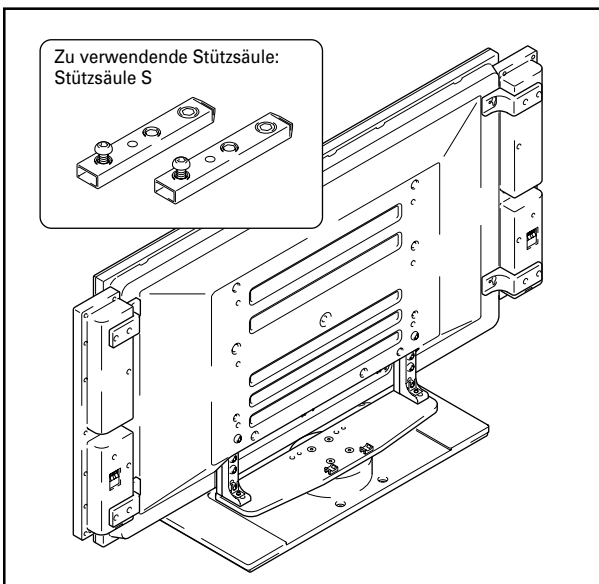

- ❖ Installation der Lautsprecher unterhalb des Plasmadisplays  
[zu verwendende Stützsäule: Stützsäule L]

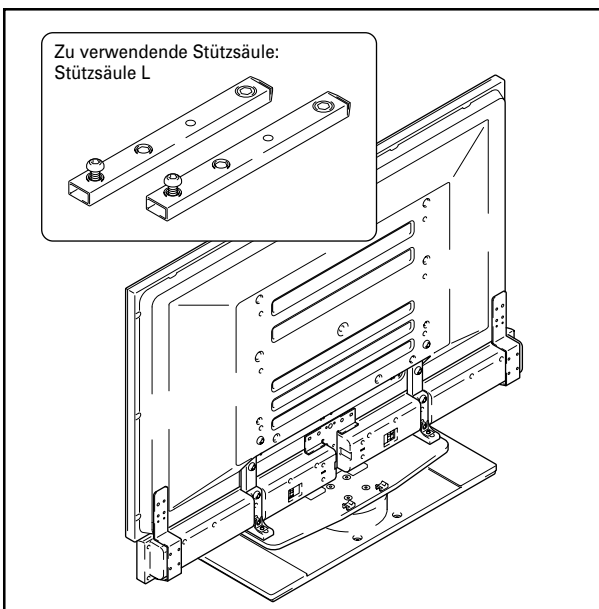

### 2 Befestigen der Stützsäulen am Ständer.

Führen Sie den Kopf der Schraube in der Stützsäule in das Loch für die Stützsäule im Ständer ein und lassen Sie sie dann nach unten gleiten.

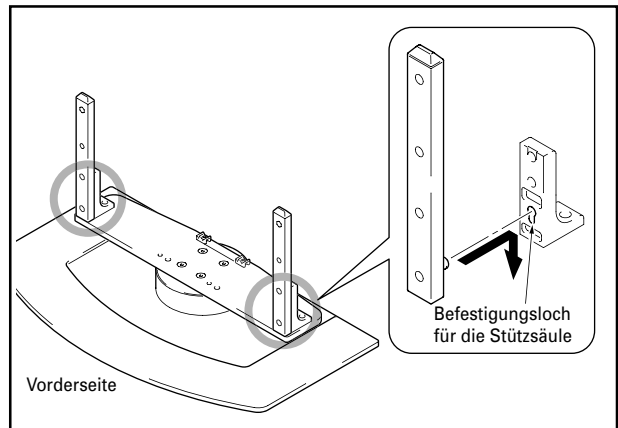

### 3 Befestigen Sie die Stützsäulen mit den Befestigungsschrauben ① links und rechts am Ständer.

Verwenden Sie den mitgelieferten Sechskant-Stiftschlüssel, um die Schrauben von der Rückseite her im oberen Loch vertikal festzuziehen.

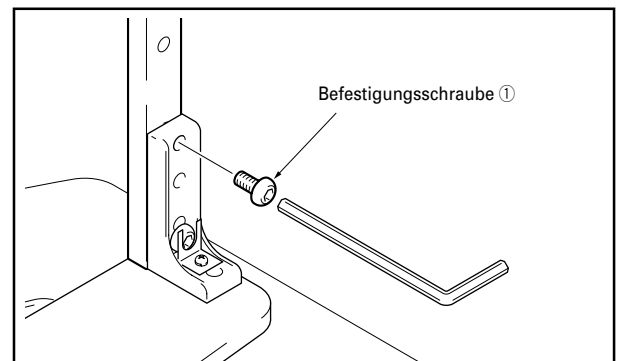

### 4 Ziehen Sie zwei Schrauben links und rechts am Ständer, die locker in den Ständer geschraubt wurden, fest.

Verwenden Sie den mitgelieferten Sechskant-Stiftschlüssel, um die Befestigungsschrauben, die links und rechts am Ständer locker in den Ständer geschraubt wurden, richtig festzuziehen.

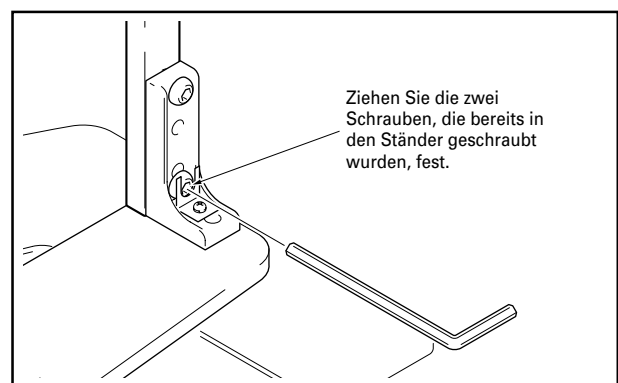

### 5 Überzeugen Sie sich, dass die angebrachten Schrauben richtig festgezogen sind.

# Montieren des Plasmasdisplays



Vorsicht!

Das Gewicht eines 50-Zoll-Plasmasdisplays beträgt etwa 40 kg und das eines 43-Zoll-Modells etwa 30 kg. Die Plasmasdisplays sind flach, das heißt, sie haben keine Tiefe und sind somit instabil. Daher muss die Montage und Installation von mindestens zwei Personen vorgenommen werden.

## Hinweise

- Vergewissern Sie sich, dass Sie das Plasmasdisplay an einem ebenen und stabilen Ort installieren.
- Führen Sie die Schrauben vertikal in die Schraublöcher ein und ziehen Sie sie nicht mit mehr Kraft als erforderlich fest.
- Vergewissern Sie sich, dass Sie die Stützsäulen unbedingt entsprechend dem Typ des Plasmasdisplays, das Sie gekauft haben, und den Lautsprecherpositionen unter Berücksichtigung der unter „Montage des Ständers“ beschriebenen Verfahrensweise installieren.

## Befestigungsmethode

### 1 Befestigen des Plasmasdisplays am Ständer.

Passen Sie die Stützsäulen des Ständers den Öffnungen in der Mitte unten am Plasmasdisplay an und führen Sie sie dann langsam direkt in die Öffnungen ein. Achten Sie bitte unbedingt darauf, dass die Stützsäulen des Ständers nicht in irgendeinen anderen Teil des Ständers einführen als in die dafür vorgesehenen Öffnungen. Wenn Sie dies nicht beachten, besteht die Gefahr, dass Sie das Bedienfeld des Plasmasdisplays beschädigen oder seine Anschlussbuchsen oder dass sich der Ständer verzieht.

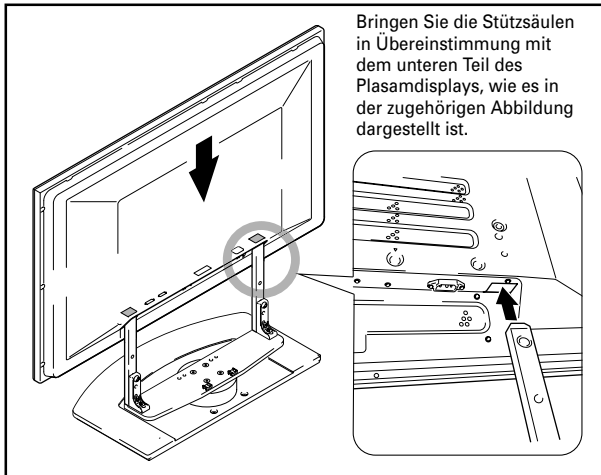

### 2 Sichern des Plasmasdisplays mit den Befestigungsschrauben ②.

Ziehen Sie die Schrauben unter Verwendung des mitgelieferten Sechskant-Stiftschlüssels an.



Abbildung: Verwendung der Stützsäule L



### 3 Sichern des Plasmasdisplays mit den Befestigungsschrauben ③.

Ziehen Sie die Schrauben unter Verwendung des mitgelieferten Sechskant-Stiftschlüssels an.

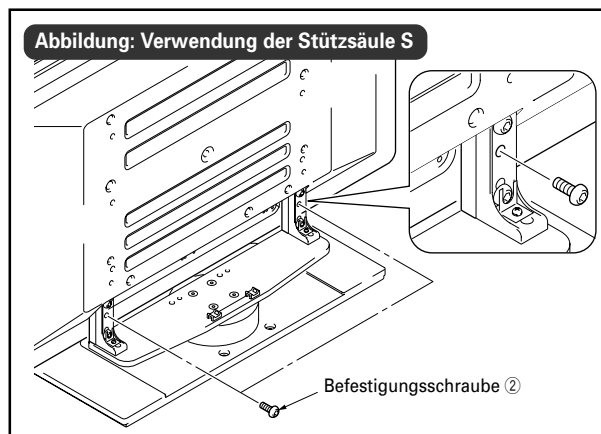
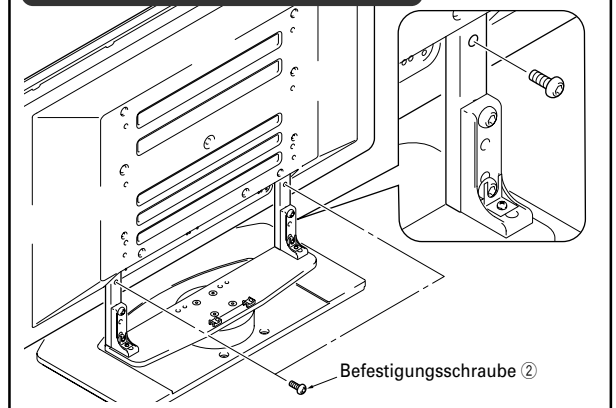
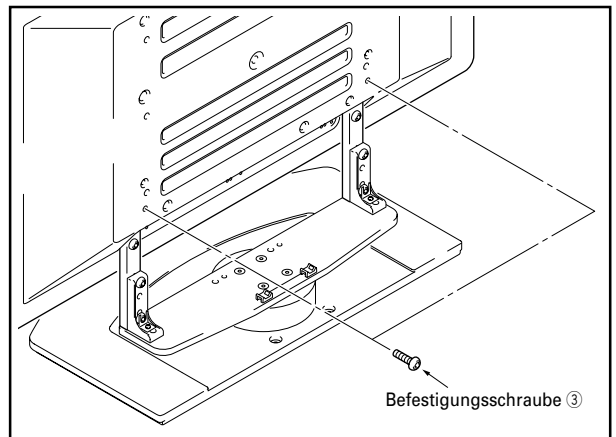

### Nur bei Installation der Lautsprecher unterhalb des Plasmasdisplays

### 4 Insetzen der Distanzstücke.

Setzen Sie die Distanzstücke in die Öffnungen an der Dreh-Plattform des Ständers ein.

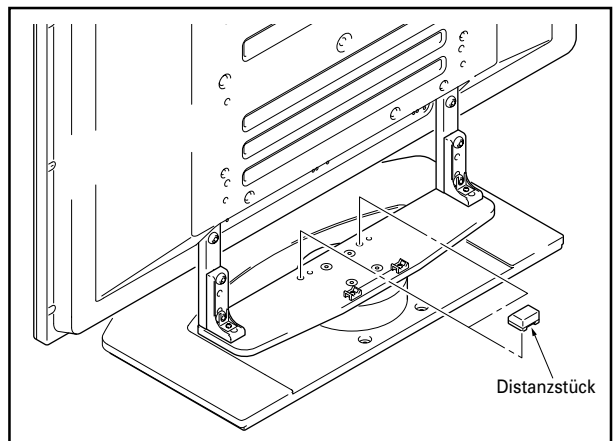

### 5 Befestigen der Lautsprecher.

Hinsichtlich der Installationsmethode für die Lautsprecher ziehen Sie bitte die Bedienungsanleitung für die Lautsprecher zu Rate.

# Installieren des Produkts auf einem Gestell oder etwas Ähnlichem

Beachten Sie bitte unbedingt die folgenden Sicherheitshinweise, wenn Sie den Ständer mit einem Plasmadisplay fortbewegen oder ihn in einem Gestell oder einem anderen Möbelstück installieren.

## Sicherheitshinweise für das Fortbewegen oder Transportieren



**Vorsicht!**

Wenn Sie den Tischständer mit dem Plasmadisplay und den Lautsprechern mehr als ein paar Meter fortbewegen oder transportieren wollen, dann entfernen Sie zunächst die Lautsprecher und dann das Plasmadisplay vom Tischständer und transportieren Sie anschließend Lautsprecher, Plasmadisplay und Tischständer getrennt.

## Sicherheitshinweise für das Installieren in einem Gestell oder einem anderen Möbelstück



**Vorsicht!**

Wenn Sie den Ständer mit den Lautsprechern und dem Display in einem Gestell oder einem anderen Möbelstück installieren, dann halten Sie das Plasmadisplay an den auf der Rückseite des Plasmadisplays befindlichen Handgriffen und an der Unterseite des Plasmadisplays. Wenn Sie das Ganze an den Lautsprechern halten, dann können diese beschädigt oder verdreht werden.

### Bei Installation der Lautsprecher an den beiden Seiten des Plasmadisplays

Halten Sie das Plasmadisplay an seinen Handgriffen und von unten her.

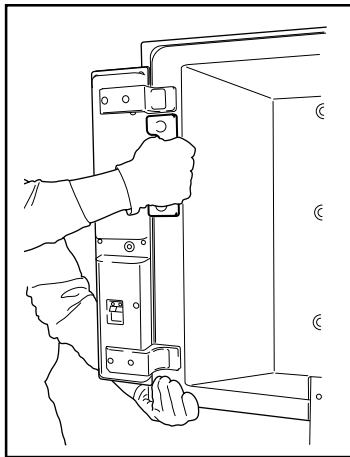

### Bei Installation der Lautsprecher unterhalb des Plasmadisplays

Halten Sie das Plasmadisplay an seinen Handgriffen und von unten her.

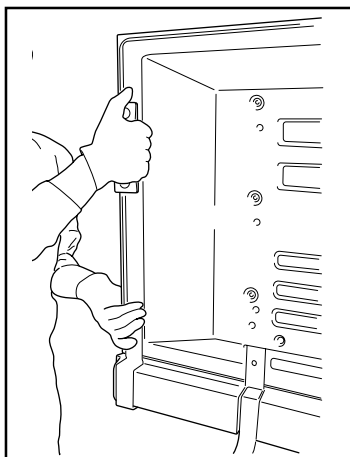

## Sicherheitshinweise für die Installation

Vergewissern Sie sich, dass Sie vor und hinter dem Tischständer immer einen Mindestabstand absichern, wie er im folgenden Diagramm angegeben ist.

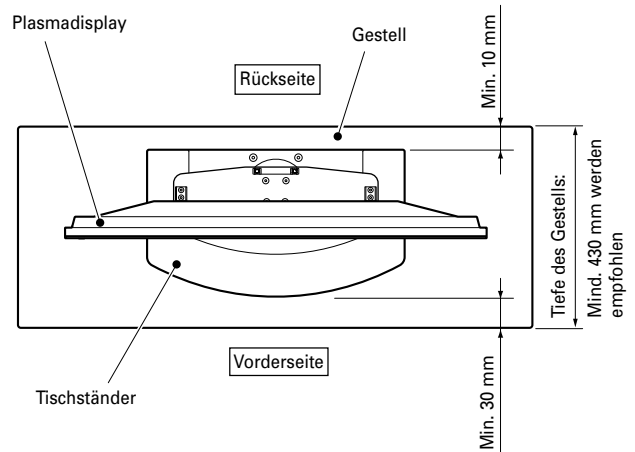

Wenn jedoch ein Gestell verwendet wird, bei dem die oben genannten Abstände nicht abgesichert werden können, dann stellen Sie das Gestell so nahe wie möglich an eine Wand und geben Sie der Absicherung des Abstands auf der Vorderseite die Priorität.



**Vorsicht!**

- Wenn der Ständer aus dem Gestell herausragt, besteht die Gefahr, dass unvorhergesehene Unfälle wie beispielsweise ein Zerbrechen oder ein Umstürzen der Anlage.
- Wenn Sie das Display drehen, dann achten Sie bitte unbedingt darauf, dass es nicht an Wände oder andere Objekte der unmittelbaren Umgebung stößt.

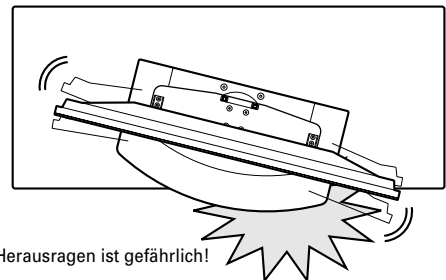

### ❖ Drehwinkel

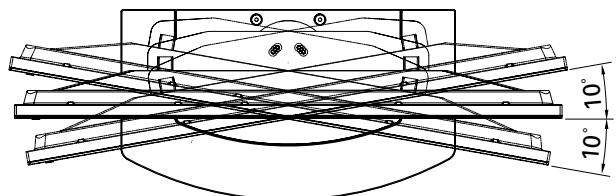



# Verlegen der Kabel

Verwenden Sie die mitgelieferten Kabelbänder zum übersichtlichen Verlegen der Kabel.

## Hinweis

Achten Sie bitte sorgfältig darauf, keine Kraft auf die Kabelbasis auszuüben.

Bei Installation der Lautsprecher an den beiden Seiten des Plasmasdisplays

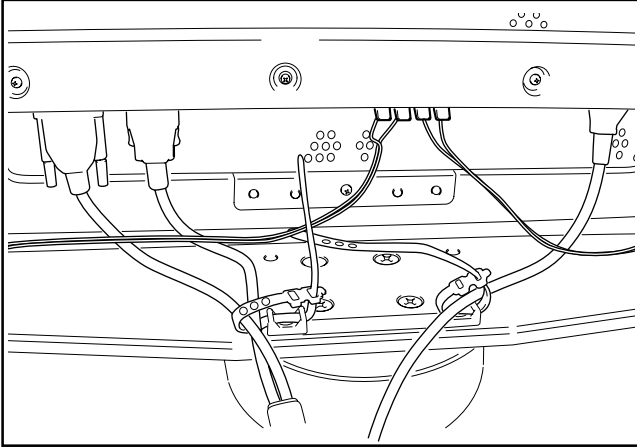

Bei Installation der Lautsprecher unterhalb des Plasmasdisplays

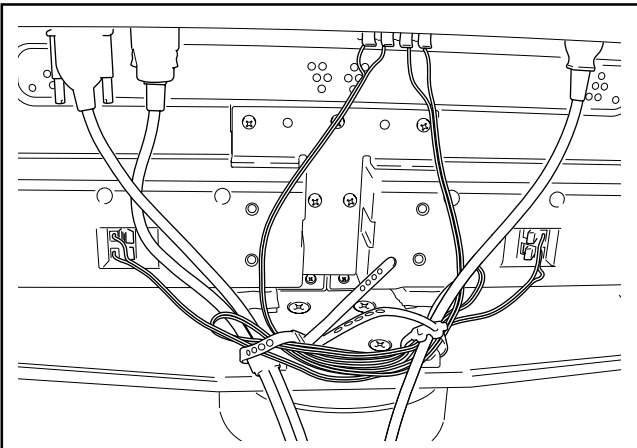

## Verwendung der Kabelbänder

- 1 Hindurchführung eines Kabelbands durch den Kabelbandhalter auf der Dreh- Plattform des Ständers.

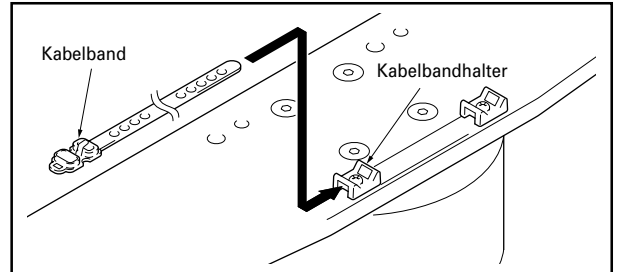

- 2 Zusammenführen von Kabeln und Platzieren dieser Kabel auf dem Kabelband.

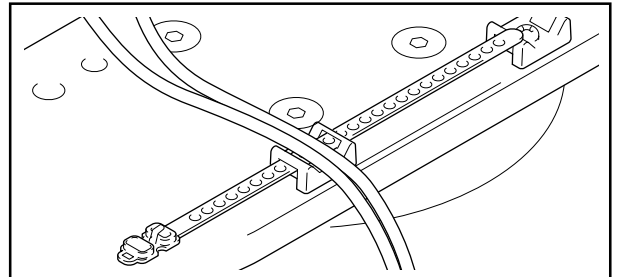

- 3 Hindurchführung des Kabelbands durch den Schlitz an seinem Ende.

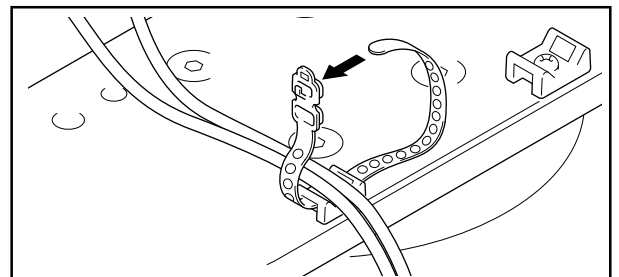

- 4 Ziehen am Ende des Kabelbands, um die Kabel zu fixieren.

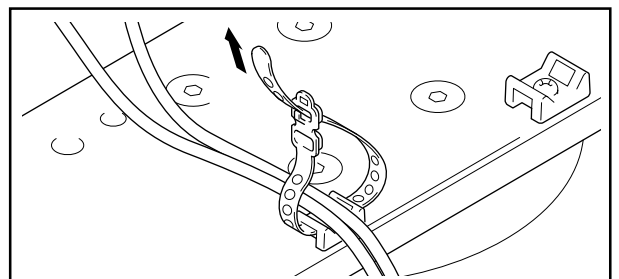

### ❖ Entfernen eines Kabelbands

Wenn das Sicherungsteil aus dem Kabelbandloch entfernt wird, lässt sich das Band öffnen.

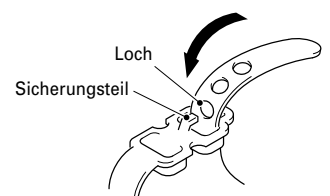

# Mittel zur Verhütung des Umstürzens

**Ergreifen Sie nach der Installation des Ständers mit Display Maßnahmen, die sichern, dass die Anlage nicht umstürzt.**

## Stabilisierung auf dem Fußboden

Stabilisieren Sie die Anlage unter Verwendung von marktüblichen Schrauben, wie es in der Abbildung unten dargestellt ist.

### Hinweis

Verwenden Sie zur Stabilisierung der Anlage auf dem Fußboden Schrauben mit einem Nenndurchmesser von 6 mm und einer Länge von mindestens 20 mm.

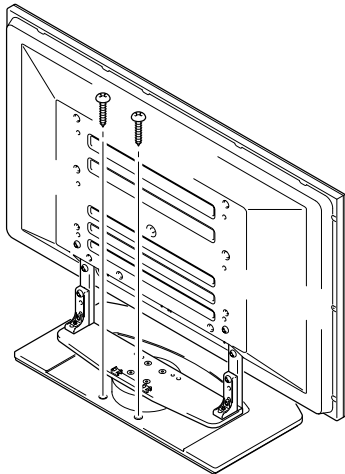
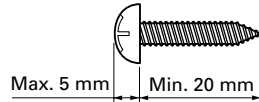

### ❖ Drehwinkel: ohne Lautsprecher

Einheit: mm

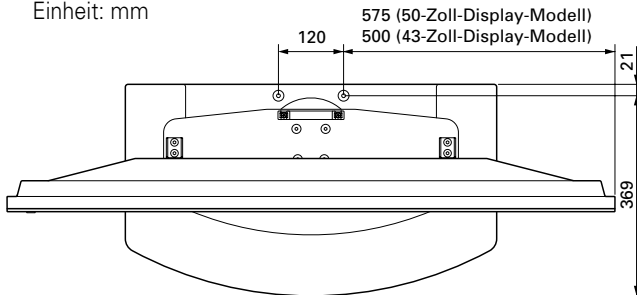

## Verwendung einer Wand zur Stabilisierung (In der Abbildung ist ein 43-Zoll-Modell dargestellt)

- 1 Befestigen von Bolzen (Haken) am Plasmadisplay zur Verhütung des Umfallens.
- 2 Verwendung starker Schnuren oder Ketten zur sicheren Stabilisierung der Anlage an einer Wand, einer Säule oder einem anderen stabilen Bauelement.

- Führen Sie diese Arbeiten in derselben Art und Weise auf der linken und der rechten Seite aus.
- Die verwendeten Schnuren oder Ketten müssen so lang sein, dass Drehungen des Ständers einschließlich Display möglich sind.

### Hinweis

Verwenden Sie marktübliche Schraubbolzen, Seile, Ketten und Schraubhaken.

Empfohlener Schraubbolzen:  
Nenndurchmesser 8 mm, Länge 12 – 15 mm

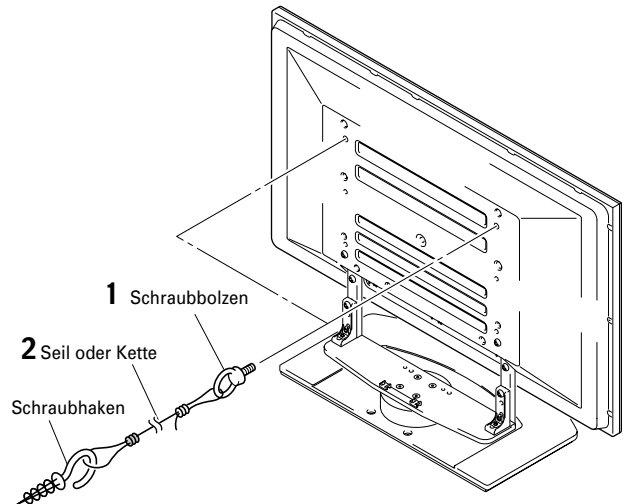
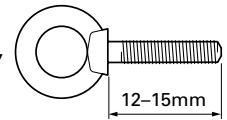

# Demontieren des Plasmadisplays vom Ständer



Vorsicht!

Wenn Sie das Plasmadisplay vom Tischständer entfernen wollen, dann befolgen Sie, um Unfälle zu verhüten, stets die nachfolgend beschriebene Verfahrensweise.

- 1 Räumen und reinigen Sie zunächst einen ebenen Fußboden usw., auf den Sie das Plasmadisplay flach hinlegen können, und decken Sie dann den freien Platz mit einem Betttuch oder einem anderen Material ab, um es vor Kratzern oder anderen Schäden zu schützen.
- 2 Entfernen Sie die Lautsprecher.

- 3 Entfernen Sie in Anlehnung an die Schritte 2 und 3 unter "Montieren des Plasmadisplay" (Seite 31) die schwarzen Schrauben (4 Schrauben).

### Hinweis

Entfernen Sie dabei aber nicht die silberfarbenen Schrauben. Wenn Sie nämlich diese Schrauben entfernen, könnte es passieren, dass die Stützsäulen aus ihren Positionen herausgleiten und dass das Plasmadisplay umfällt.

- 4 Halten Sie das Plasmadisplay an seinen Handgriffen und von unten her und heben Sie es vertikal an.
- 5 Legen Sie das Display langsam auf das in Schritt 1 genannte Textilstück.

# Technische Daten

Außenabmessungen: 684 (B) x 351 (H) x 390 (T) mm (bei Verwendung der Stützsäulen L)

Gewicht: 14,0 kg

- Die oben aufgeführten technischen Daten und das Äußere können aus Gründen der Verbesserung des Produkts ohne vorherige Ankündigung verändert werden.

## Abbildungen zu den Abmessungen

Einheit: mm

### ❖ Bei Installation der Lautsprecher an den beiden Seiten des Plasmasdisplays

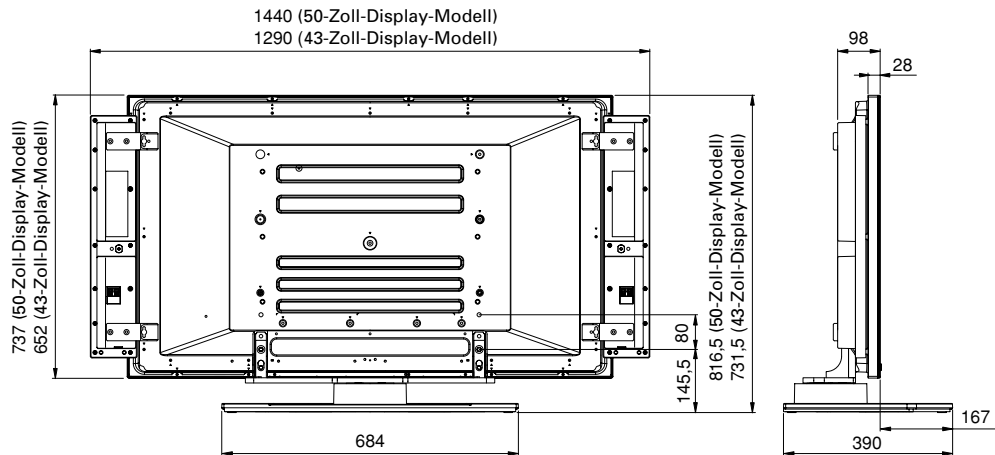

- Bei Verwendung der Stützsäulen L beträgt die Höhe 912,5 mm (50-Zoll-Display-Modell) / 827,5 mm (43-Zoll-Display-Modell).

### ❖ Bei Installation der Lautsprecher unterhalb des Plasmasdisplays

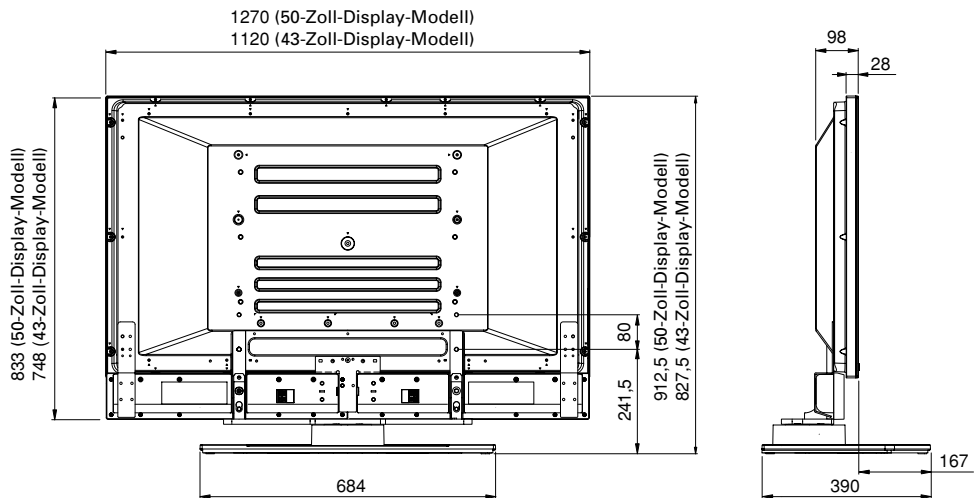

### ❖ Ohne Lautsprecher

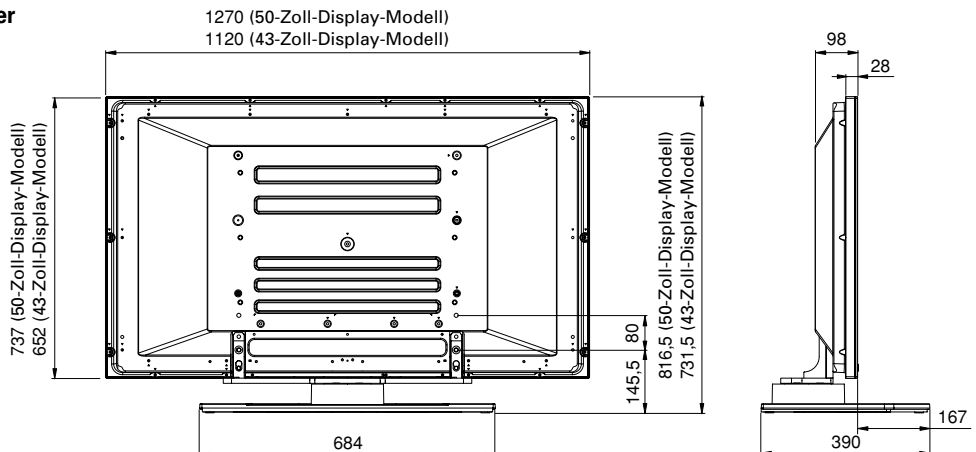

- Bei Verwendung der Stützsäulen L beträgt die Höhe 912,5 mm (50-Zoll-Display-Modell) / 827,5 mm (43-Zoll-Display-Modell).

La ringraziamo per avere acquistato un prodotto Pioneer.  
Vi preghiamo di leggere attentamente le Istruzioni per l'uso per imparare il modo sicuro e corretto di operare sul vostro modello. Vi consigliamo di tenere le Istruzioni per l'uso a portata di mano per farvi riferimento futuro.

### Installazione

- Se incontrate qualsiasi difficoltà durante l'installazione, rivolgetevi al vostro rivenditore.
- Pioneer non è responsabile per alcun danno causato da un'installazione impropria, o dall'uso improprio, nonché da modifiche o catastrofi naturali.

## Indice

Precauzioni .....	36
Verifica dei Pezzi Contenuti nella Confezione .....	37
Montaggio del Supporto .....	38
Fissaggio del Display a Plasma .....	39
Installazione del Prodotto in una Struttura di Sostegno, ecc. ....	40
Preparazione dei cavi .....	41
Prendere precauzioni contro la caduta dell'apparecchio .....	42
Separare il Display a Plasma dal Supporto .....	42
Specifiche .....	43
Diagramma delle Dimensioni .....	43

### ATTENZIONE

Questo simbolo si riferisce a una pratica pericolosa o insicura che potrebbe causare incidenti alla persona o alle cose.

## Precauzioni

Questo prodotto è un supporto di tavolo progettato esclusivamente dalla Pioneer per display a plasma (PDP-504HD / PDP-5040HD / PDP-504HDE / PDP-504HDG / PDP-434HD / PDP-4340HD / PDP-434HDE / PDP-434HDG / PRO-1110HD / PRO-910HD). Prendete nota che non è stato progettato per alcuna altra attrezzatura. Per ulteriori informazioni rivolgetevi al negozio dove lo avete acquistato.

Non installate o modificate il prodotto in alcun altro modo diverso da quello indicato. Non usate questo supporto per display a plasma progettati da altri e non modificalo o usatelo per altri scopi.

Un'installazione impropria è molto pericolosa perché potrebbe cadervi addosso o causare altri incidenti.

Posizionamento dell'installazione

- Cercate una posizione abbastanza forte per sostenere il peso del supporto e del display.
- Assicuratevi che la posizione dell'installazione sia su una superficie a livello, piatta e stabile, e prendete le precauzioni necessarie mentre lo installate per assicurarvi che il peso venga distribuito equamente.
- Non installatelo all'esterno, su una fonte di calore o vicino ad una spiaggia.
- Non installate il supporto dove potrebbe essere soggetto a vibrazioni o colpi.

Assemblaggio e installazione

- **Assemblete il supporto conformemente alle istruzioni per l'assemblaggio e la sicurezza, fissate tutte le viti nelle apposite sedi.**  
**Esistono casi dove incidenti imprevisti, come la rottura dell'attrezzatura o la caduta possono verificarsi dopo l'installazione del display a plasma, perché il supporto non era stato installato correttamente.**
- **Il display deve sempre essere installato da due o più persone per assicurarsi di installarlo correttamente.**
- **Prima dell'installazione spegnete il display e i dispositivi periferici, quindi staccate il cavo con la spina di corrente dalla presa.**

Questo prodotto ruota di 10° a sinistra e a destra.

Non mettete alcun oggetto all'interno del suo campo di rotazione e del display a plasma. Installatelo in maniera che, durante l'uso normale o durante le rotazioni, non sporga dalla struttura di sostegno o da altro tipo di alloggiamento. La mancata osservanza di queste istruzioni, potrebbe causare incidenti imprevisti come la rottura o la caduta dell'apparecchio (vedi a pagina 40).

Evitate incidenti prendendo precise precauzioni contro la caduta dell'apparecchio (vedi a pagina 42).

# Verifica dei Pezzi Contenuti nella Confezione

Verificate che ci siano tutti i pezzi accessori prima di procedere al montaggio e all'installazione.

- Supporto di tavolo x 1

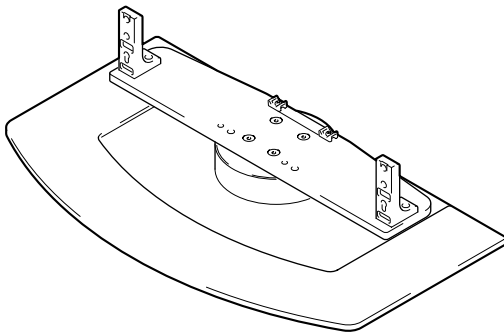

- Legatori per cavo x 2

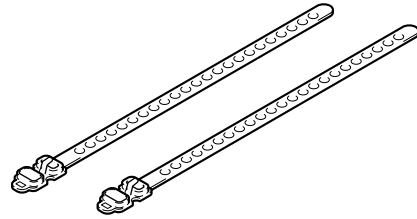

- Colonne di sostegno S x 2  
[colonne corte]

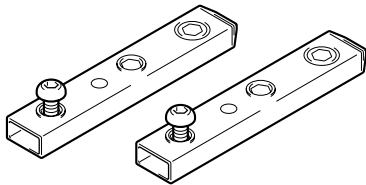

- Viti di installazione ① (M8 x 20mm, argento) x 2  
[da usare per ancorare le colonne di sostegno e il supporto di tavolo]

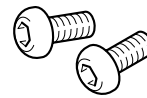

- Colonne di sostegno L x 2  
[colonne lunghe]

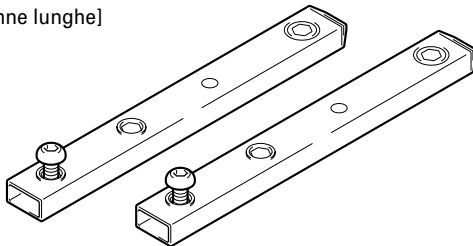

- Viti di installazione ② (M8 x 30 mm, nere) x 2

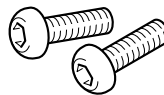

- Viti di installazione ③ (M8 x 40mm, nere) x 2

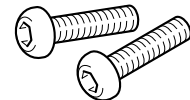

- Distanziatori x 2

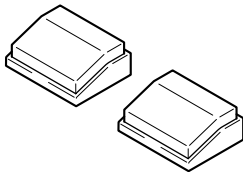

- Brugola esagonale x 1  
(dimensione diagonale 5 mm)

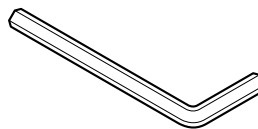

- Istruzioni per l'uso  
(questo documento) x 1



# Montaggio del Supporto

## Nota

- Assemblatelo sempre su una superficie piana, ecc.
- Inserite le viti nei fori verticalmente e non serratele con una forza maggiore al necessario.

## Procedura di montaggio

### 1 Scegliete le colonne di sostegno da fissare.

Scegliete le colonne di sostegno secondo il tipo di display a plasma che avete acquistato e al set di altoparlanti, con riferimento alle seguenti condizioni. Notate che è necessario utilizzare solo un tipo di colonne di sostegno disponibili.

- ❖ Altoparlanti installati ai lati del display a plasma [colonna di sostegno da usare: S]

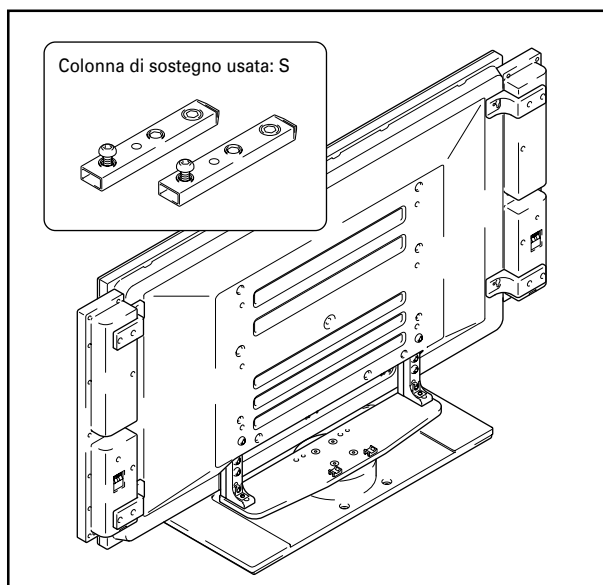

- ❖ Altoparlanti installati nella parte inferiore del display a plasma [colonna di sostegno da usare: L]

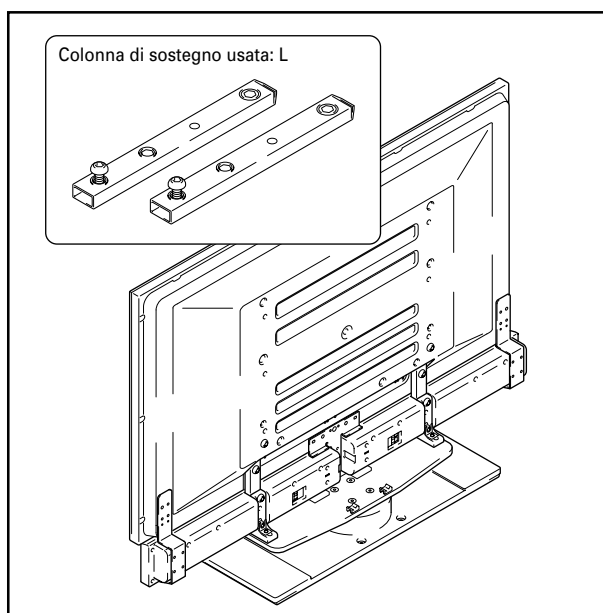

### 2 Fissare le colonne di sostegno al supporto.

Inserite la testa della vite nel foro della colonna di sostegno e in quello corrispondente del supporto, quindi fate scorrere verso il basso.

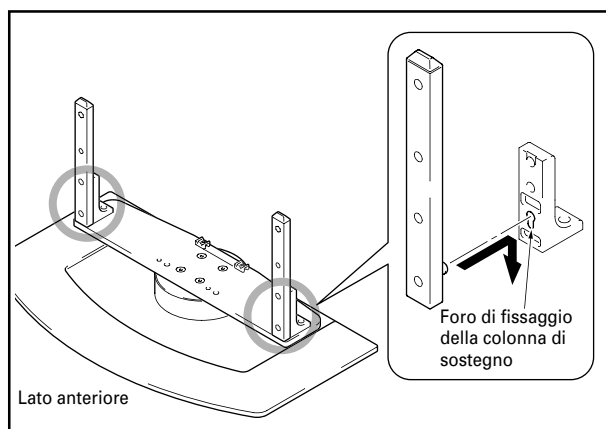

### 3 Fissate la colonna di sostegno al supporto con le viti di installazione ① a sinistra e a destra del supporto.

Utilizzate la brugola esagonale per serrarla verticalmente nel primo foro in alto nella parte posteriore.

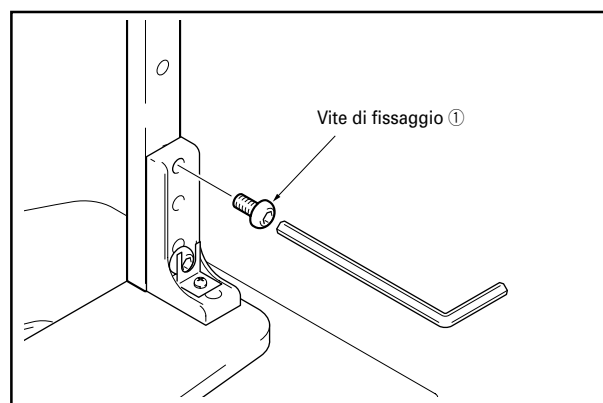

### 4 Avvitare con forza le due viti inserite ancora lente nel supporto a sinistra e a destra.

Utilizzate la brugola esagonale fornita, per serrare a fondo le viti di fissaggio, che sono state inserite lente a destra e a sinistra.

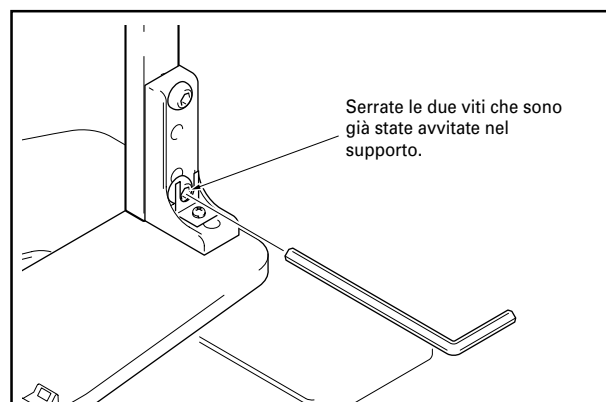

### 5 Assicuratevi che la vite fissata, sia ben serrata.

# Fissaggio del Display a Plasma



Attenzione

Il peso di un display a plasma di 50 pollici è di circa 40 kg, quello di un modello da 43 pollici è di circa 30 kg, poiché non hanno profondità, sono instabili. Sono, quindi, necessarie almeno due persone per montarli e installarli.

## Nota

- Assicuratevi che la superficie sulla quale installate il display sia perfettamente piana e stabile.
- Inserite verticalmente le viti nei fori e non serratele con una forza maggiore al necessario.
- Assicuratevi di utilizzare per l'installazione le colonne di sostegno adeguate al tipo di display a plasma che avete acquistato e al set di altoparlanti, seguendo la procedura del capitolo Montaggio del Supporto.

## Metodo di Fissaggio

### 1 Montaggio del display a plasma sul supporto.

Incastrate le colonne di sostegno nelle scanalature poste al centro della superficie inferiore del display a plasma, quindi inseritele lentamente nelle stesse. Fate molta attenzione ad inserirle esattamente nelle scanalature del display a plasma e solo in quel punto. Agire in un altro modo può danneggiare il pannello del display a plasma, le sue aperture o provocare una deformazione del supporto.

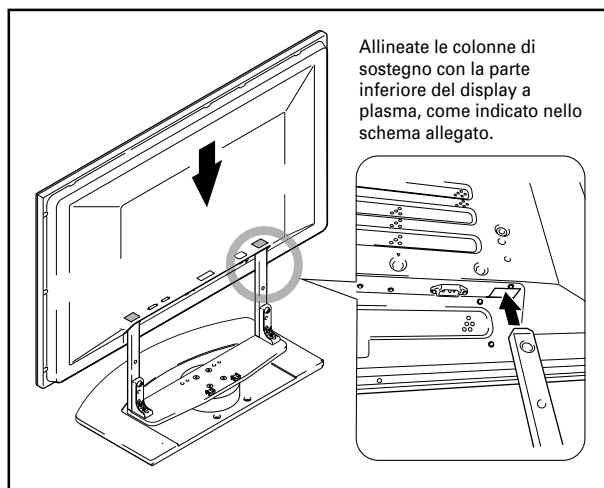

### 2 Fissaggio del display a plasma con le viti di fissaggio ②.

Serratele utilizzando la brugola esagonale fornita.



Illustrazione: si riferisce all'utilizzo delle colonne di sostegno L



### 3 Fissaggio del display a plasma con le viti di fissaggio ③.

Serratele utilizzando la brugola esagonale fornita.

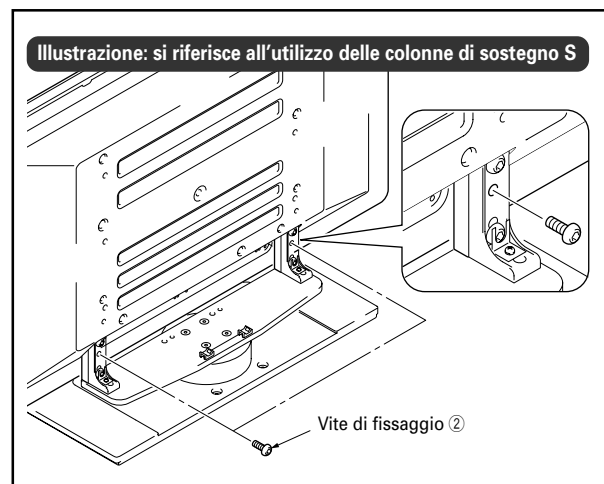
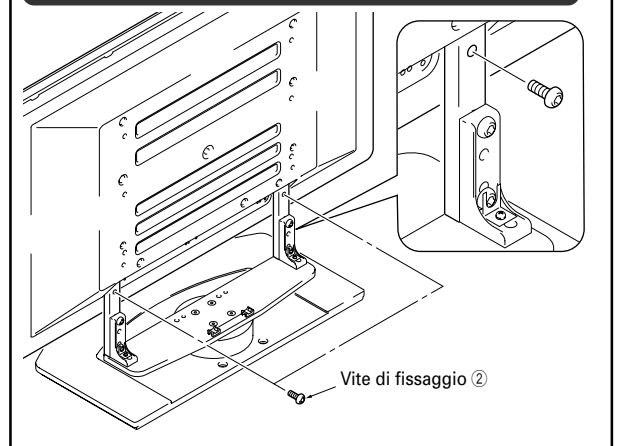
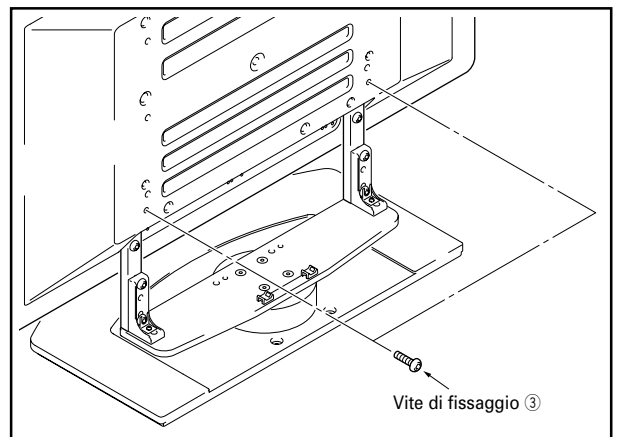

### Solo per il fissaggio degli altoparlanti alla parte inferiore del display a plasma

### 4 Inserite i distanziatori.

Inserite i distanziatori nei fori sulla piattaforma rotante del supporto.

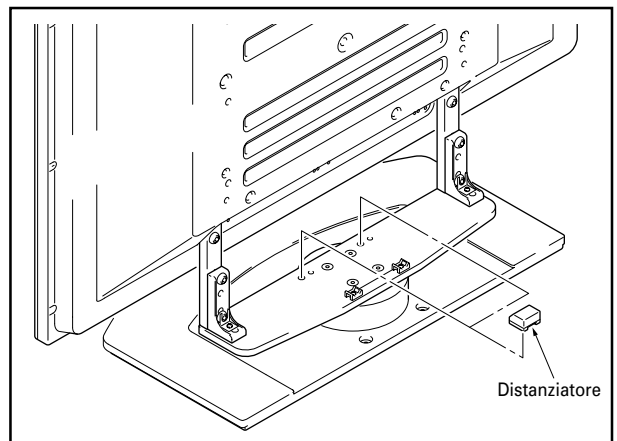

### 5 Montaggio degli altoparlanti.

Vedi le istruzioni per l'uso degli altoparlanti alla voce metodo di installazione.

# Installazione del Prodotto in una Struttura di Sostegno, ecc.

È necessario prendere queste precauzioni quando si sposta il prodotto e se lo si installa in una struttura di sostegno o altro tipo di alloggiamento.

## Precauzioni durante lo spostamento



Attenzione

Se dovete spostare il prodotto per più di qualche metro, per prima cosa rimuovete l'altoparlante, quindi togliete il display a plasma dal supporto e spostate l'altoparlante, il display a plasma e il supporto separatamente.

## Precauzioni nel caso di installazione in una struttura di sostegno o altro tipo di alloggiamento



Attenzione

Dovendo installare il supporto in una struttura di sostegno o altro tipo di alloggiamento, sostenetelo per i manici che si trovano nella parte posteriore ed inferiore. Afferrandolo per gli altoparlanti potreste danneggiarli o torcerli.

### Installando gli altoparlanti ad entrambi i lati del display a plasma,

sostenetelo per i manici e dalla parte inferiore.

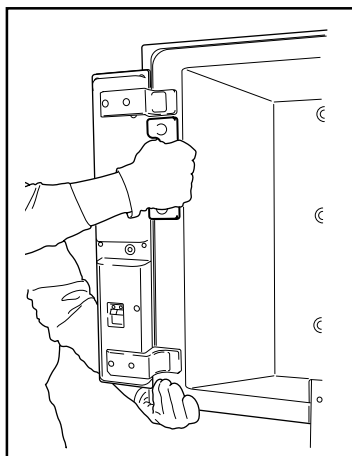

### Installando gli altoparlanti nella parte inferiore del display a plasma,

sostenetelo per i manici e dalla parte inferiore.

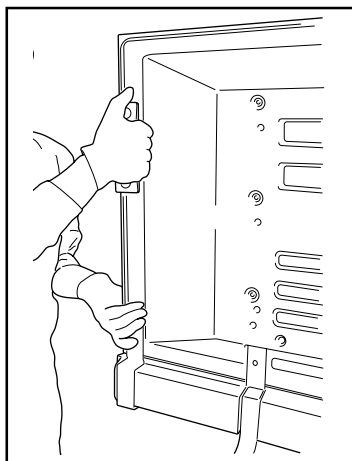

## Precauzioni per l'installazione

Assicuratevi che la quantità di spazio libero nella parte anteriore e posteriore supporto di tavolo sia sufficiente, come mostrato in questo schema.

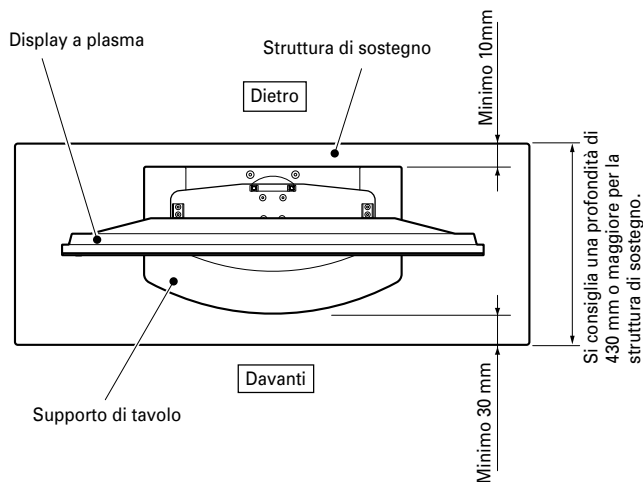

Nel caso che la struttura di sostegno utilizzata non assicuri gli spazi consigliati sopra, collocatela il più vicino possibile al muro in modo da assicurare almeno lo spazio anteriore.



Attenzione

- Se il supporto sporge dalla struttura di sostegno potrebbe causare incidenti imprevisti come la rottura o la caduta dell'apparecchio.
- Durante la rotazione, fate attenzione a non permettere al display di urtare il muro o gli oggetti circostanti.

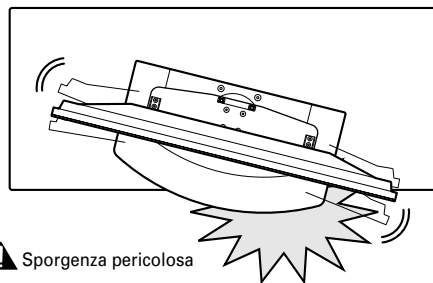

### ❖ Angolo di rotazione

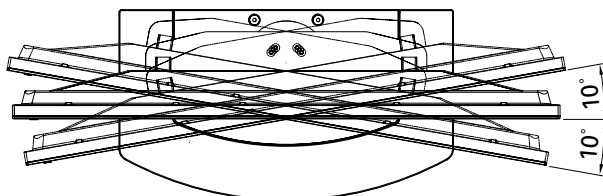



# Preparazione dei cavi

Per legare i cavi, utilizzate i legatori forniti.

## Nota

Prestate molta attenzione a non forzare le basi dei cavi.

### Altoparlanti installati ai lati del display a plasma

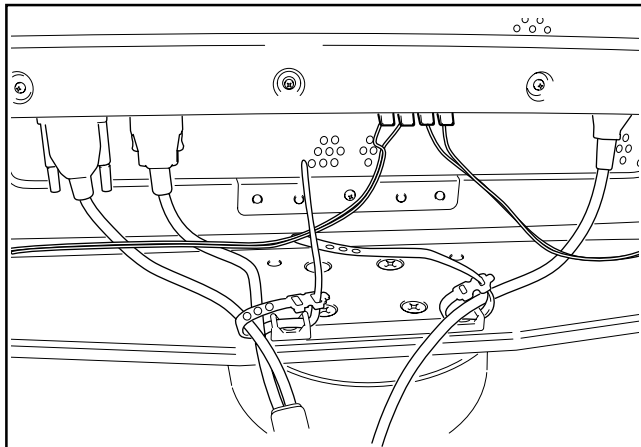

### Altoparlanti installati nella parte inferiore del display a plasma

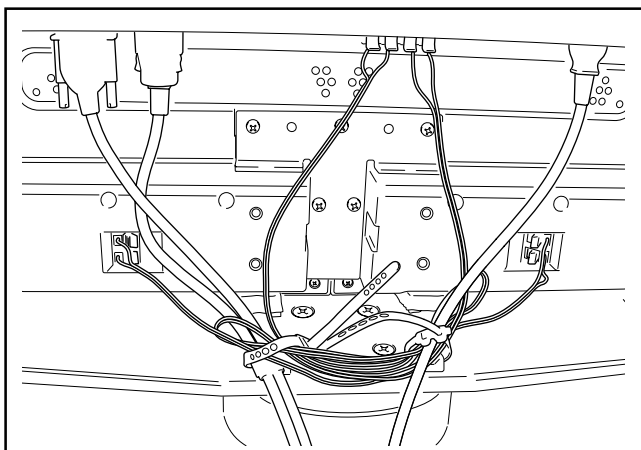

## Uso dei legatori per cavo

- 1 Inserite il legatore per cavo nel relativo passante posto sulla piattaforma rotante del supporto.

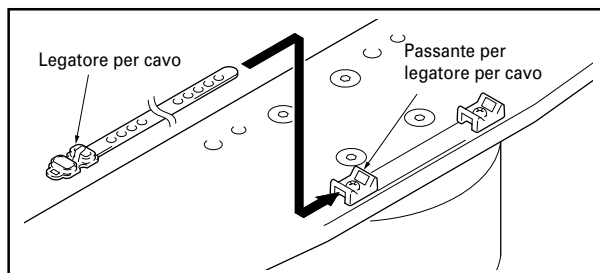

- 2 Riunite i cavi e collocateli sul legatore.

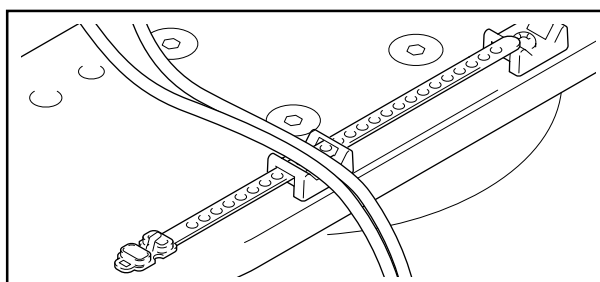

- 3 Inserite il legatore per cavo nell'apposito foro sull'estremità.

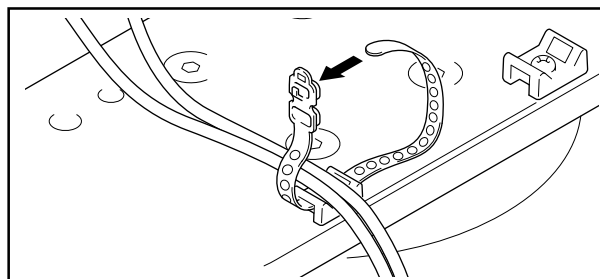

- 4 Tirate il legatore per serrare i cavi.

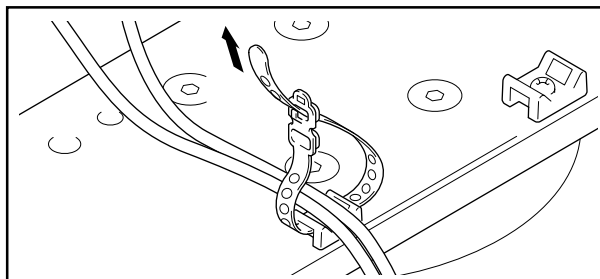

### ❖ Togliere un legatore per cavo

Per sbloccarlo rimuovete la linguetta di serraggio dal foro del legatore per cavo.



# Prendere precauzioni contro la caduta dell'apparecchio

Installando il supporto assicuratevi di aver preso opportune precauzioni contro la caduta dell'apparecchio.

## Fissare l'apparecchio sul pavimento

Fissate l'apparecchio come illustrato nello schema, utilizzando le viti reperibili sul mercato.

### Nota

Per fissare l'apparecchio al pavimento usate viti con un diametro nominale di 6 mm e una lunghezza minima di 20 mm.

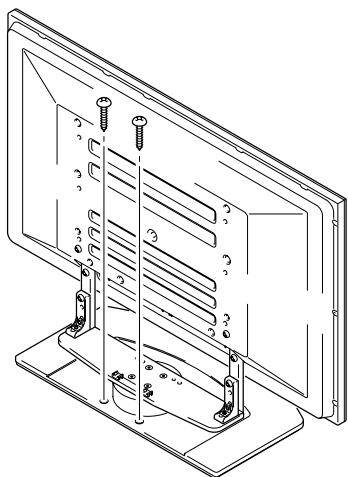
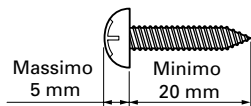

### ❖ Angolo di rotazione: senza gli altoparlanti

Unità: mm

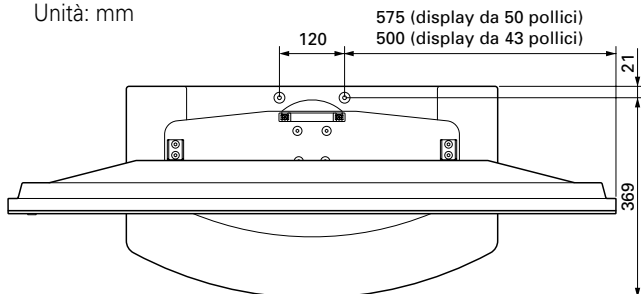

## Fissare l'apparecchio al muro

(la figura illustra il display da 43 pollici)

- 1 Fissare al display a plasma bulloni (ganci) anti-caduta.
- 2 Usate ganci, cordoni o catene per fissare stabilmente l'apparecchio a una parete, un pilastro o a qualche altro solido elemento.

- Eseguite questo lavoro nello stesso modo sul lato sinistro e su quello destro.
- La lunghezza dei cordoni o catene utilizzate deve essere sufficiente a permettere al supporto di ruotare liberamente.

### Nota

Usate ganci, cordoni, catene o raccordi disponibili sul mercato.

Il gancio consigliato: diametro nominale 8mm, lunghezza 12-15 mm

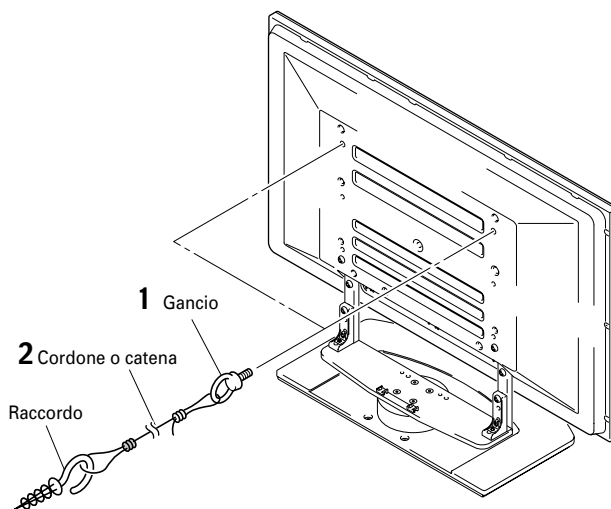
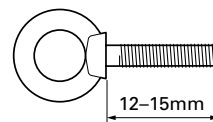

## Separare il Display a Plasma dal Supporto



Per rimuovere il display a plasma dal supporto, assicuratevi di seguire sempre la procedura descritta sotto per evitare incidenti.

- 1 Prima liberate uno spazio su un pavimento liscio, ecc, dove si possa appoggiare il display a plasma piatto, quindi coprite lo spazio vuoto con un foglio o altro material per proteggerlo da graffi o altri danneggiamenti.
- 2 Rimuovete gli altoparlanti.

- 3 Con riferimento alle fasi 2 e 3 nel capitolo sul Fissaggio del Display a Plasma (Pag. 39), rimuovete le viti nere (4 viti).

### Nota

In quel momento non rimuovete le viti argento. Se lo fate, la colonna di sostegno potrebbe scivolare fuori posto e cadere.

- 4 Tenendo il display a plasma per i manici e dalla parte inferiore, sollevatelo verticalmente.
- 5 Appoggiate il display lentamente sul tessuto che avete preparato al punto 1.

# Specifiche

Dimensioni esterne 684mm(L) x 351mm(A) x 390mm(P) (Se si usano le colonne di sostegno L)  
 Peso 14,0 kg

- Le specifiche sopraesposte e la forma esterna possono essere modificate per migliorare il prodotto senza nessuna notizia precedente.

## Diagramma delle Dimensioni

Unità: mm

### ❖ Altoparlanti installati ai lati del display a plasma

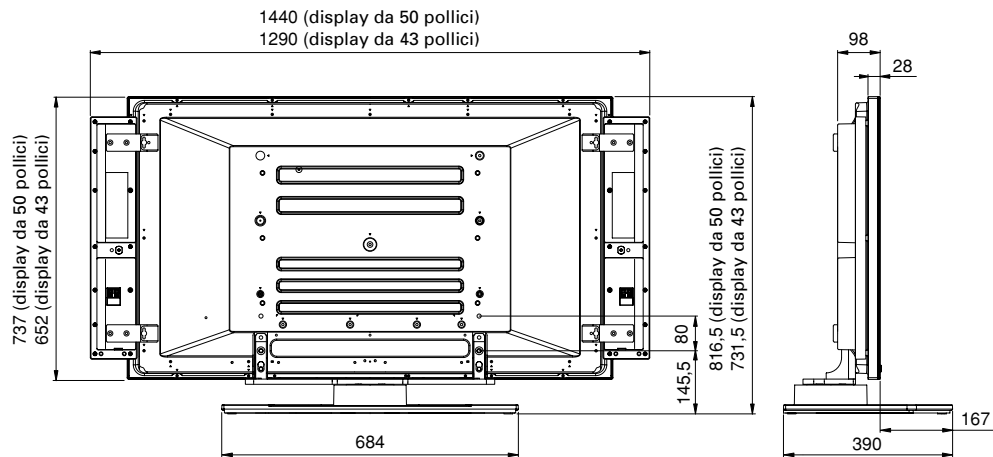

- Se usate le colonne di sostegno L, l'altezza è 912,5 (modello di display da 50 pollici) / 827,5 (modello di display da 43 pollici)

### ❖ Altoparlanti installati nella parte inferiore del display a plasma

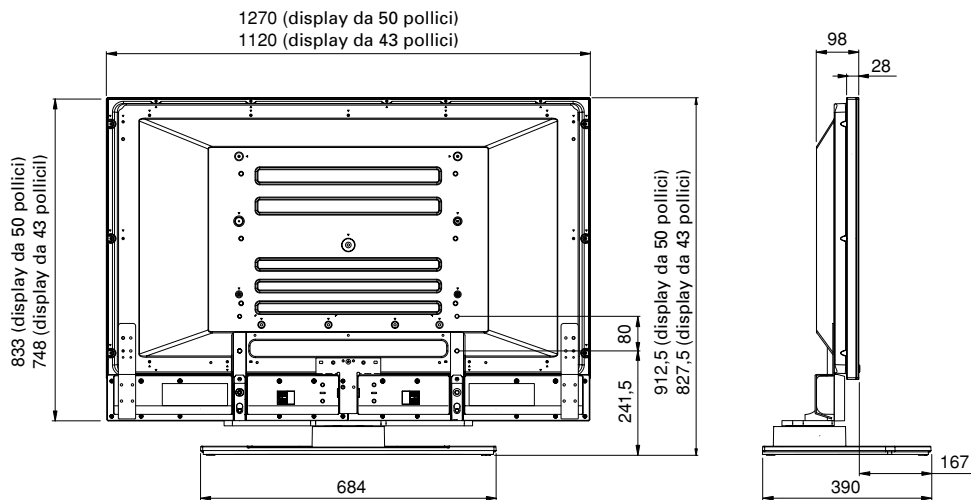

### ❖ Senza altoparlanti

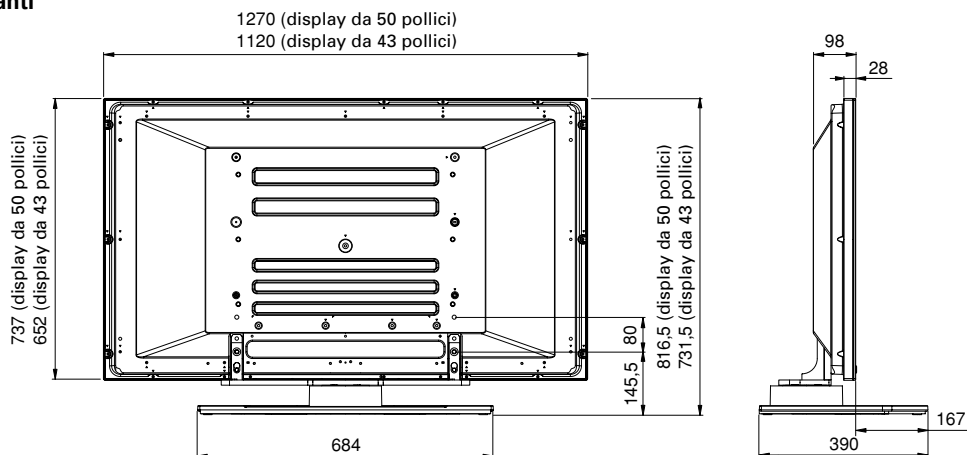

- Se usate le colonne di sostegno L, l'altezza è 912,5 (modello di display da 50 pollici) / 827,5 (modello di display da 43 pollici)

Hartelijk dank voor de aanschaf van dit Pioneer product.  
Lees deze gebruiksaanwijzing aandachtig door voor een veilige en juiste bediening van dit model.  
Berg de gebruiksaanwijzing veilig op voor het geval u deze later wilt raadplegen.

### Installatie

- Raadpleeg uw verkoper indien u problemen met de installatie ondervindt.
- Pioneer is niet verantwoordelijk voor schade veroorzaakt door onjuiste installatie, onjuist gebruik, wijzigingen of natuurrampen.

## Inhoud

Waarschuwingen .....	44
Controleer de meegeleverde onderdelen .....	45
Monteren van de Staander .....	46
Bevestiging van de Plasma-Display .....	47
Installeren van het Product op een Rek, etc. ....	48
Vorbereiding van de kabels .....	49
Zorg ervoor dat het apparaat niet omvalt .....	50
De plasma-display loskoppelen van de staander .....	50
Technische gegevens .....	51
Schema van afmetingen .....	51



### Waarschuwing

Dit symbool geeft een gevaar of onveilig gebruik aan dat kan leiden tot lichamelijk letsel of schade aan goederen.

## Waarschuwingen

Dit product is een tafelstaander die speciaal is ontworpen voor de plasma-displays van Pioneer (PDP-504HD / PDP-5040HD / PDP-504HDE / PDP-504HDG / PDP-434HD / PDP-4340HD / PDP-434HDE / PDP-434HDG / PRO-1110HD / PRO-910HD).

Let wel dat de staander niet is bedoeld voor gebruik met andere apparatuur. Neem s.v.p. contact op met het verkooppunt waar u deze staander heeft gekocht voor meer informatie.

Het product mag niet op een andere dan de aangegeven wijze worden geïnstalleerd of gewijzigd.

Deze staander mag niet voor een andere dan de daarvoor bestemde plasma-display worden gebruikt, noch mag de staander worden gewijzigd of voor andere doeleinden worden gebruikt.

Onjuiste installatie is zeer gevaarlijk omdat de staander kan omvallen of een ander ongeval kan veroorzaken.

Plaats van installatie

- Kies een plaats die stevig genoeg is om het gewicht van de staander en de displays te kunnen dragen.
- Zorg ervoor dat de staander op een vlak en stabiel oppervlak wordt geplaatst en zorg er tevens bij de installatie voor dat het gewicht gelijkmatig wordt verdeeld.
- Installeer de staander niet buiten, bij een warme bron of in de buurt van het strand.
- Installeer de staander niet waar hij blootstaat aan trillingen of schokken.

Montage en installatie

- **Monteer de staander overeenkomstig de montage-instructies en bevestig alle schroeven stevig vast op de daarvoor bestemde plaatsen.**  
**Een ongeval zoals het breken of omvallen van de apparatuur heeft zich weleens voorgedaan nadat de display was geïnstalleerd, omdat de staander niet was geïnstalleerd volgens instructies.**
- **De display dient altijd door twee of meer mensen te worden geïnstalleerd om er zeker van te zijn dat hij veilig wordt geplaatst.**
- **Koppel voorafgaande aan installatie de display en randapparatuur los van de netspanning, en verwijder vervolgens de netstekker uit het stopcontact.**

Dit product draait 10° naar links en naar rechts.

Plaats geen objecten binnen het rotatiebereik van dit product en de plasma-display. Installeer het product zodanig dat het tijdens normaal gebruik niet uit het rek of een andere plaats waar het is geïnstalleerd uitsteekt.. Indien dit niet in acht wordt genomen, kunnen ongevallen zoals het breken of omvallen van de apparatuur zich voordoen (zie blz. 48).

Voorkom ongevallen veroorzaakt door het omvallen van het product door de juiste maatregelen te nemen zodat de staander niet omvalt (zie blz. 50).

# Controleer de meegeleverde onderdelen

Controleer voorafgaande aan montage en installatie of u alle meegeleverde onderdelen heeft ontvangen.

- Tafelstaander x 1

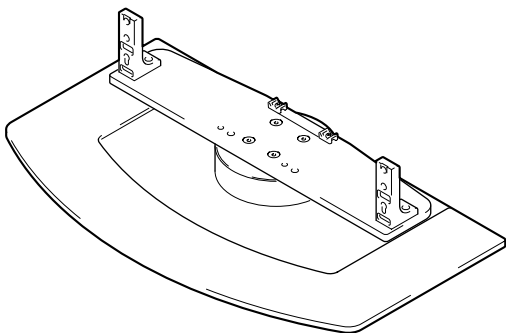

- Kabelbinders x 2

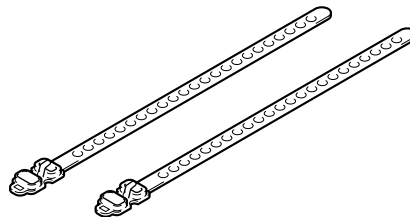

- Steunkolommen S x 2  
[korte kolommen]

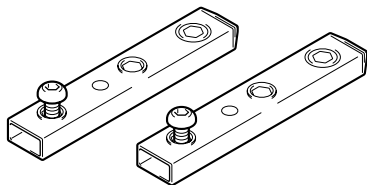

- Montageschroeven ① (M8 x 20 mm: zilverkleurig) x 2  
[Voor het vastzetten van de steunkolommen en de tafelbladstaander]

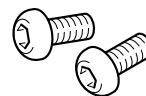

- Steunkolommen L x 2  
[lange kolommen]

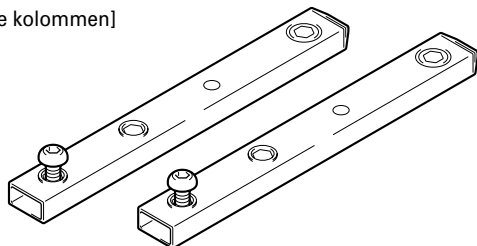

- Montageschroeven ②  
(M8 x 30 mm: zwart) x 2

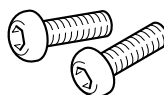

- Montageschroeven ③  
(M8 x 40 mm: zwart) x 2

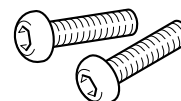

- Afstaandersblokjes x 2

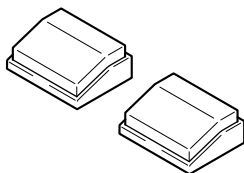

- Zeskantsleutel x 1  
(Afmeting diagonaal: 5 mm)

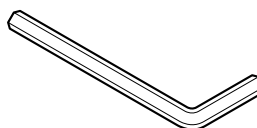

- Gebruiksaanwijzing  
(dit document) x 1

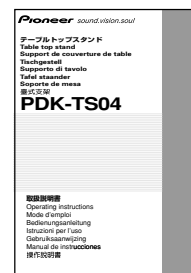

# Monteren van de Staander

## Let op

- Monteer de staander op een vlakke tafel, etc.
- Voeg twee schroeven verticaal in de gaten en draai ze niet steviger vast dan nodig.

## Wijze van monteren

### 1 Kies de steunkolommen die moeten worden aangebracht.

Kies de steunkolommen overeenkomstig het soort plasma-display dat u heeft gekocht en de speakerinstellingen, en houd er rekening mee dat slechts één van de twee types beschikbare steunkolommen mag worden gebruikt.

- ❖ Bij de montage van de speakers aan elke zijde van de plasma-display  
[Steunkolom die wordt gebruikt: steunkolom S]

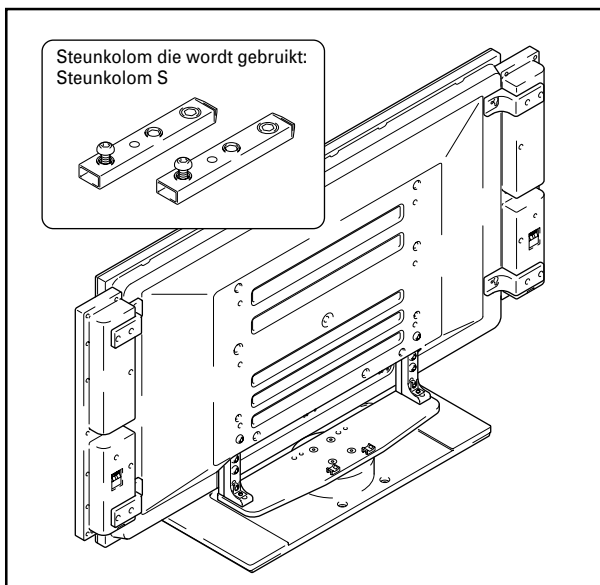

- ❖ Bij montage van de speakers aan het onderste gedeelte van de plasma-display  
[Steunkolom die wordt gebruikt: steunkolom L]

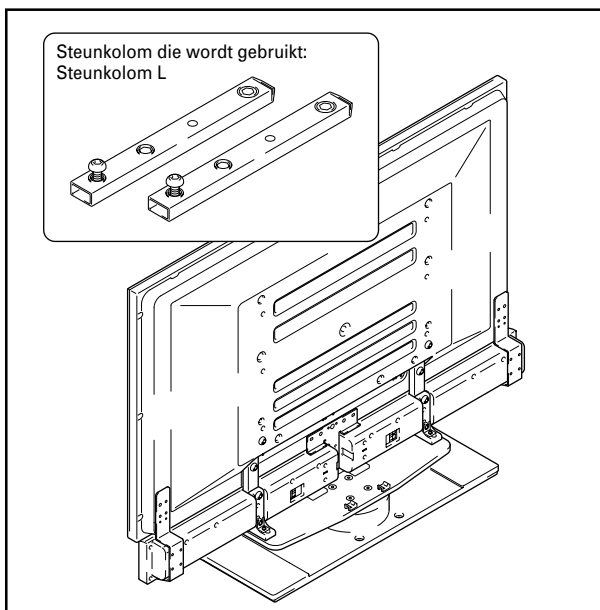

### 2 Bevestiging van de steunkolommen aan de staander.

Voeg de kop van de schroef in de steunkolom in het gat voor de steunkolom in de staander, en laat hem vervolgens naar beneden glijden.

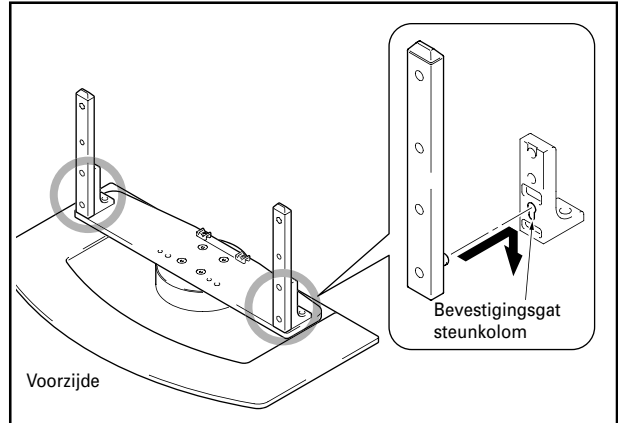

### 3 Bevestig de steunkolom aan de staander met bevestigingsschroeven ① aan de linker- en rechterzijde van de staander.

Gebruik de bijgeleverde zeskantsleutel om de schroef verticaal vast te zetten in het bovenste gat aan de achterzijde.

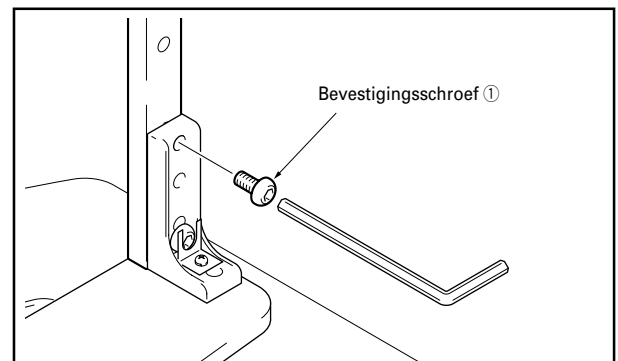

### 4 Schroef de twee schroeven, die nog niet geheel in de staander zijn vastgeschroefd, stevig aan de linker- en rechterzijde van de staander vast.

Gebruik de bijgeleverde zeskantsleutel om de bevestigingsschroeven, die nog niet geheel in de staander zijn vastgeschroefd, aan de linker- en rechterzijde van de staander stevig vast te zetten.

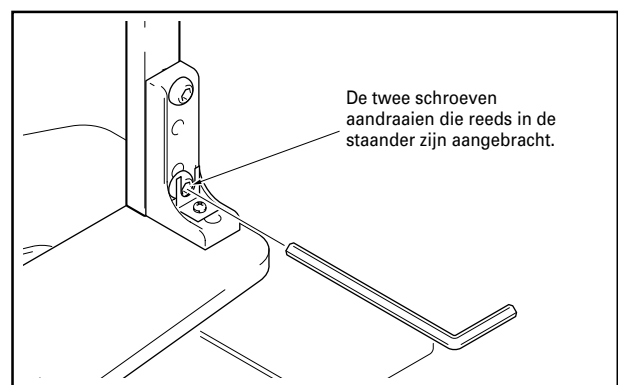

### 5 Zorg ervoor dat de bevestigde schroef stevig is aangedraaid.

# Bevestiging van de Plasma-Display



Waarschuwing

De plasma-display van 50 inch weegt ongeveer 40 kg, het model van 43 inch ongeveer 30 kg; ze zijn niet diep en zijn daardoor onstabiel. Zorg er daarom voor dat tenminste twee personen de display monteren en installeren.

## Let op

- Zorg ervoor dat de plasma-display op een vlakke plaats wordt geïnstalleerd.
- Voeg de schroeven verticaal in de gaten en draai ze niet steviger vast dan nodig.
- Zorg ervoor dat de steunkolommen veilig worden geïnstalleerd overeenkomstig het type plasma-display dat u heeft gekocht en de speakerinstellingen zoals omschreven in Monteren van de Staander.

## Bevestigingsmethode

### 1 Bevestig de plasma-display aan de staander.

Bevestig de steunkolommen van de staander in de sleuven in het midden van het onderste gedeelte van de plasma-display, en voeg ze vervolgens langzaam en rechtstreeks in de sleuven. Zorg ervoor dat de steunkolommen van de staander niet in enig ander gedeelte van de plasma-display dan in de invoegsleuven van de staander worden geplaatst, anders kan het paneel of de uitgangen van de plasma-display beschadigd raken of kan de staander kromtrekken.

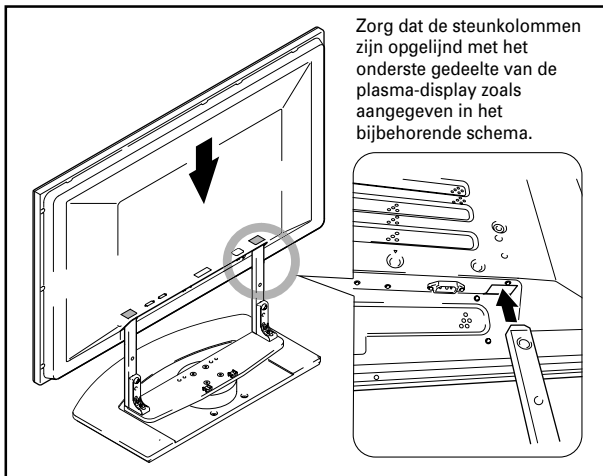

### 2 Het vastzetten van de plasma-display met bevestigingsschroeven ②.

Schroef deze stevig vast met gebruik van de bijgeleverde zeskant sleutel.



## Illustratie: bij het gebruik van steunkolommen L

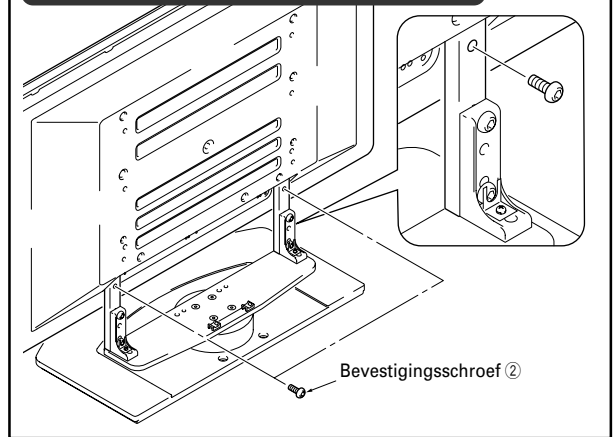

### 3 Het vastzetten van de plasma-display met bevestigingsschroeven ③.

Schroef deze stevig vast met de bijgeleverde zeskant sleutel.

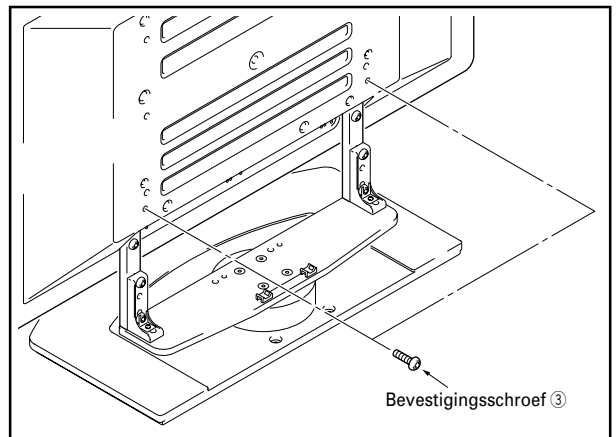

### Alleen wanneer de speakers aan het onderste gedeelte van de plasma-display worden bevestigd

### 4 Invoegen van afstaandersblokjes

Voeg de afstaandersblokjes in de gaten op het roterend vlak van de staander.

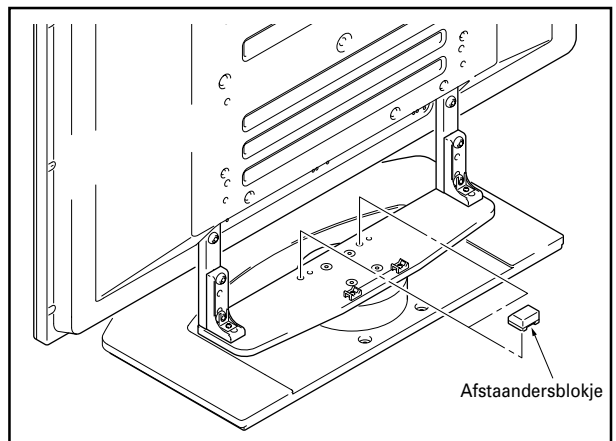

### 5 Bevestiging van de speakers.

Zie de gebruiksaanwijzing van de speaker voor de wijze van monteren.

# Installeren van het Product op een Rek, etc.

Neem de volgende voorzorgsmaatregelen in acht bij het verplaatsen of installeren van dit product met een plasma-display in een rek of andere omkasting.

## Voorzorgsmaatregelen bij verplaatsing



Waarschuwing

Verwijder voorafgaande aan verplaatsing eerst de speakers en vervolgens de plasma-display van de staander wanneer het product over een afstand van meer dan enkele meters wordt verplaatst, en verplaats de speakers, plasma-display en de staander afzonderlijk.

## Voorzorgsmaatregelen bij installatie in een rek of andere omkasting



Waarschuwing

Houd de plasma-display bij installatie in een rek of andere omkasting bij de handvaten vast die zich aan de achterzijde en de onderkant van de plasma-display bevinden. Indien u de plasma-display bij de speakers vasthoudt kunnen deze beschadigd raken of vervormen.

### Bij het installeren van speakers aan beide zijden van de plasma-display

Houd de plasma-display bij de handvaten en aan de onderzijde vast.

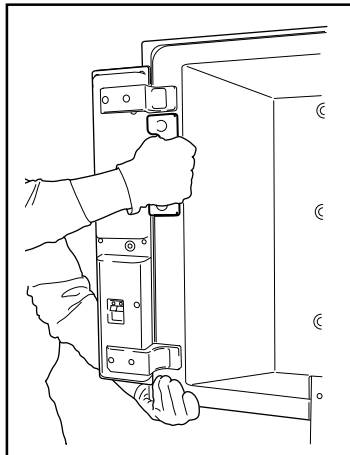

### Bij het installeren van de speakers aan het onderste gedeelte van de plasma-display

Houd de plasma-display bij de handvaten en aan de onderzijde vast.

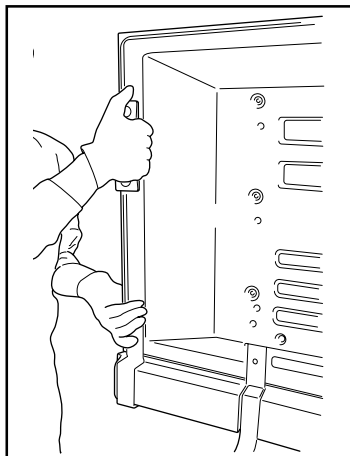

## Voorzorgsmaatregelen voor installatie

Zorg ervoor dat u aan de voorzijde en achterzijde van de tafelbladstaander minimaal zoveel ruimte heeft als in de figuur hieronder aangegeven.

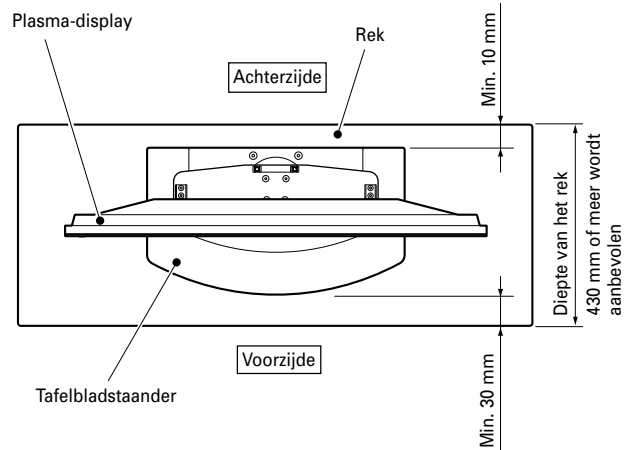

Wanneer een rek wordt gebruikt waarvoor bovengenoemde ruimte niet kan worden vrijgemaakt, dient het rek zo dicht mogelijk bij de muur te worden geplaatst, om zoveel mogelijk ruimte aan de voorzijde te creëren.



Waarschuwing

- Indien de staander uit het rek uitsteekt kan dit ongevallen veroorzaken, en kan het apparaat breken of omvallen.
- Zorg er bij het draaien voor dat de display niet tegen een muur of andere objecten aanstoot.

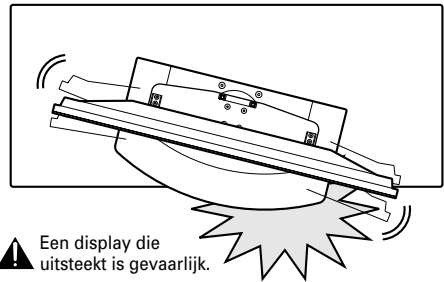

### ❖ Draaihoek

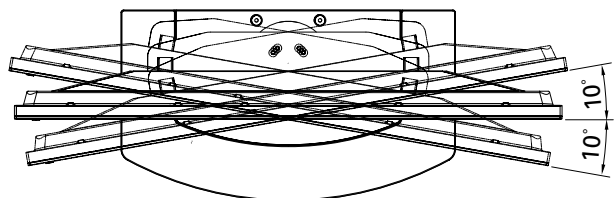



# Vorbereiding van de kabels

Gebruik de bijgeleverde kabelbinders om de kabels vast te binden.

## Let op

Zorg ervoor dat er geen kracht op de kabels wordt uitgeoefend.

Bij het installeren van de speakers aan elke zijde van de plasma-display

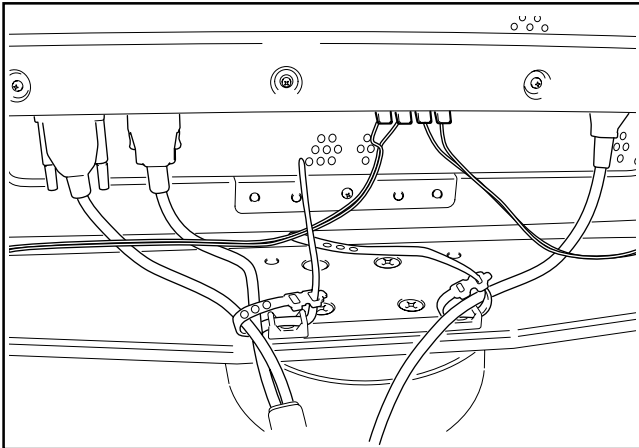

Bij het installeren van de speakers aan het onderste gedeelte van de plasma-display

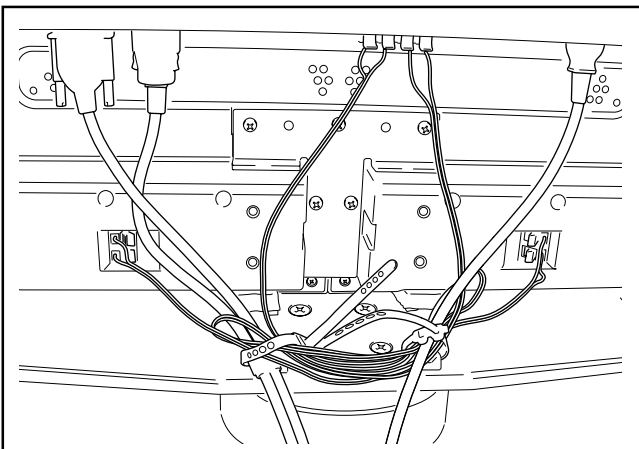

## Kabelbinders gebruiken

- 1 Een kabelbinder door de kabelbinderhouder leiden aan de bovenzijde van het roterend vlak van de staander.

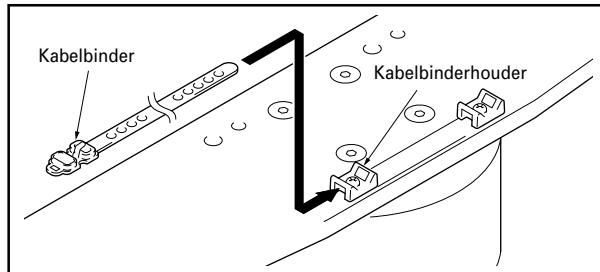

- 2 Het bijeen binden van kabels en plaatsing daarvan op de kabelbinder.

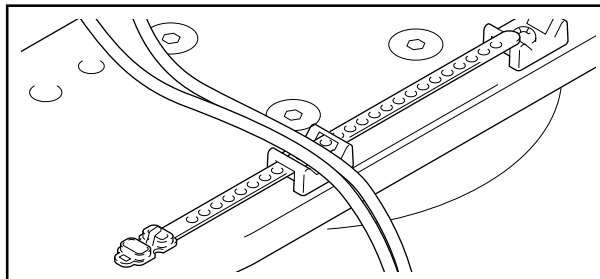

- 3 De kabelbinder door het gat aan het uiteinde van de kabelbinder leiden.

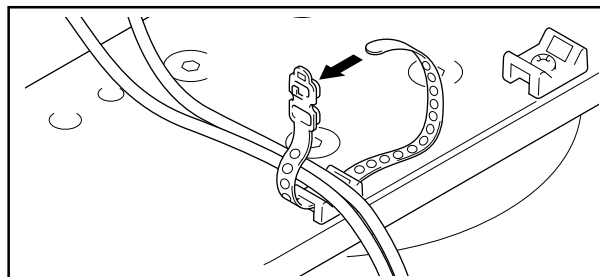

- 4 Aan het uiteinde van de kabelbinder trekken om de kabels vast te zetten.

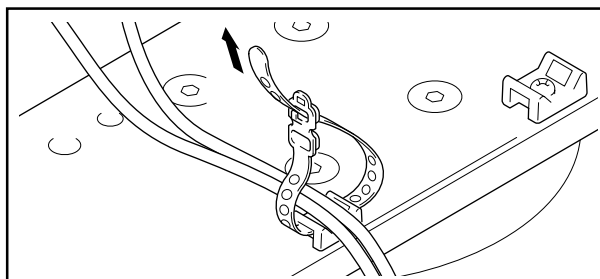

### ❖ Verwijderen van de kabelbinder

Wanneer het vastgezette gedeelte uit het kabelbindergat wordt verwijderd, dan zit het los.

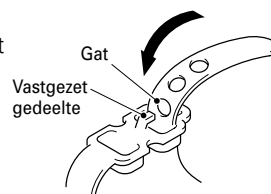

# Zorg ervoor dat het apparaat niet omvalt

Nadat de staander is geïnstalleerd, dient u zodanige maatregelen te nemen dat de staander niet omvalt.

## Het stabiel plaatsen van de staander op de grond

Plaats het apparaat stabiel op de grond zoals in het schema aangegeven met in de winkel verkrijgbare schroeven.

### Let op

Voor het stabiel plaatsen van het apparaat op de grond moeten schroeven met een nominale diameter van 6 en een lengte van min. 20 mm worden gebruikt.

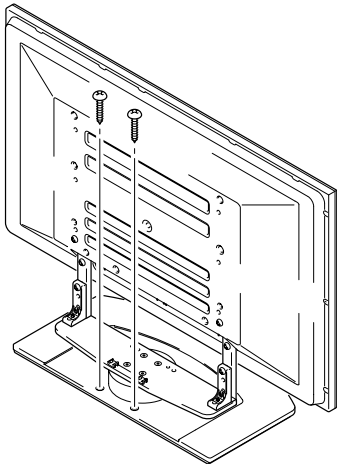
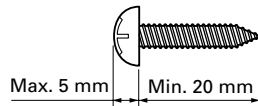

### ❖ Draaihoek: zonder speakers

Eenheid: mm

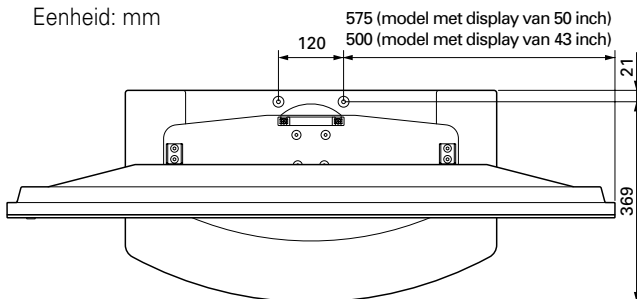

## Een muur gebruiken voor een stabiele plaatsing

(Model met display van 43 inch in de figuur)

- 1 Bevestiging van bouten (haken) om te voorkomen dat de plasma-display omvalt.
- 2 Sterke snoeren of kettingen gebruiken om de display stevig aan een muur, kolom of ander stevig element te plaatsen.

- Voer dit uit aan zowel de linker- als aan de rechterzijde.
- De lengte van het snoer of de ketting dient zo lang te zijn dat de staander vrij kan draaien.

### Let op

Gebruik haken, touwen, kettingen en appendages die in de winkel verkrijgbaar zijn.

Aanbevolen haak: Nominale diameter 8  
Lengte 12 tot 15 mm

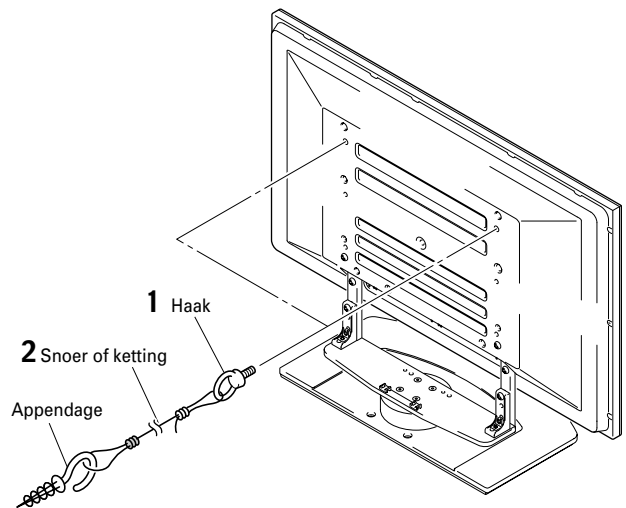
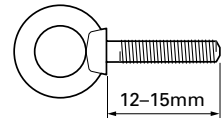

## De plasma-display loskoppelen van de staander



Caution

Wanneer de plasma-display van de staander wordt verwijderd, neem dan de hierna omschreven procedure in acht ter voorkoming van ongevallen.

- 1 Maak eerst ruimte vrij op een vlakke grond etc. waar de plasma-display vlak op kan liggen en bedek het oppervlak met een laken of ander materiaal om de display te beschermen tegen krassen of andere beschadiging.
- 2 Verwijder de speakers.

- 3 Verwijder zoals aangegeven in stap 2 en 3 onder Bevestiging van de Plasma-Display (blz. 47) de zwarte schroeven (4 schroeven).

### Let op

De zilverkleurige schroeven moeten nog niet verwijderd worden. Indien dit wel gebeurt, dan is het mogelijk dat de steunkolommen van hun plaats schuiven en omvallen.

- 4 Houd de plasma-display vast bij de handvaten en aan de onderzijde en til hem verticaal op.
- 5 Plaats het scherm langzaam op de in stap 1 neergelegde doek.

# Technische gegevens

Externe afmetingen 684 (W) x 351 (H) x 390 (D) mm (Wanneer steunkolommen L worden gebruikt.)  
Gewicht 14,0 kg

- Bovenstaande gegevens en uiterlijk kunnen zonder nadere aankondiging ter verbetering van het product worden gewijzigd.

## Schema van afmetingen

Eenheid: mm

### ❖ Bij installatie van speakers aan elke zijde van de plasma-display

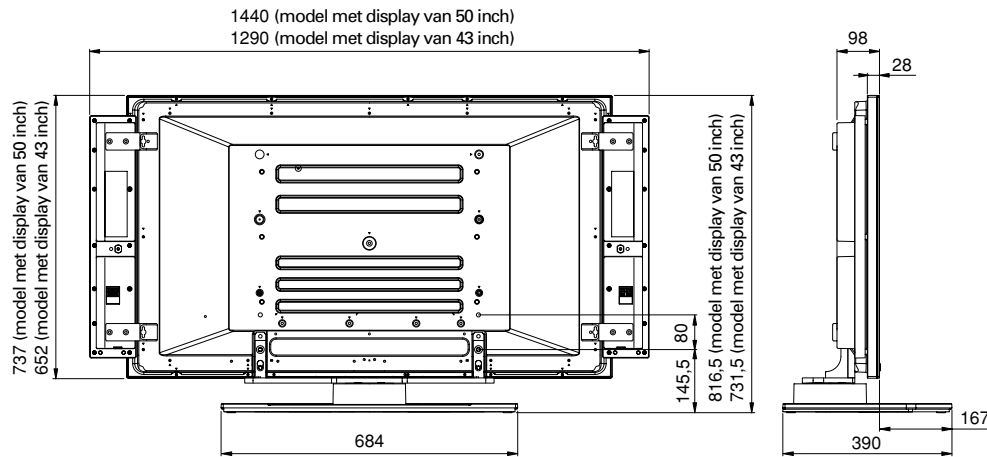

- Wanneer de steunkolommen L worden gebruikt is de hoogte 912,5 (model met display van 50 inch) / 827,5 (model met display van 43 inch).

### ❖ Bij installatie van speakers aan het onderste gedeelte van de plasma-display

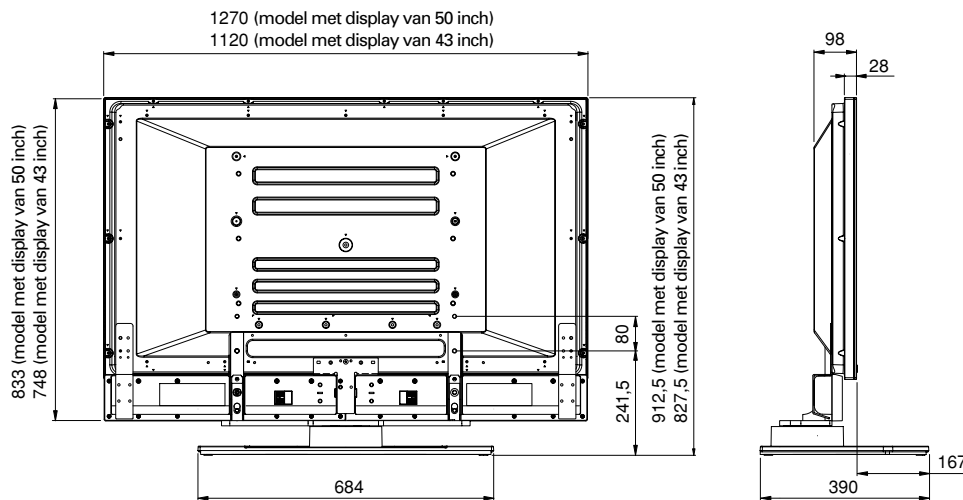

### ❖ Zonder speakers

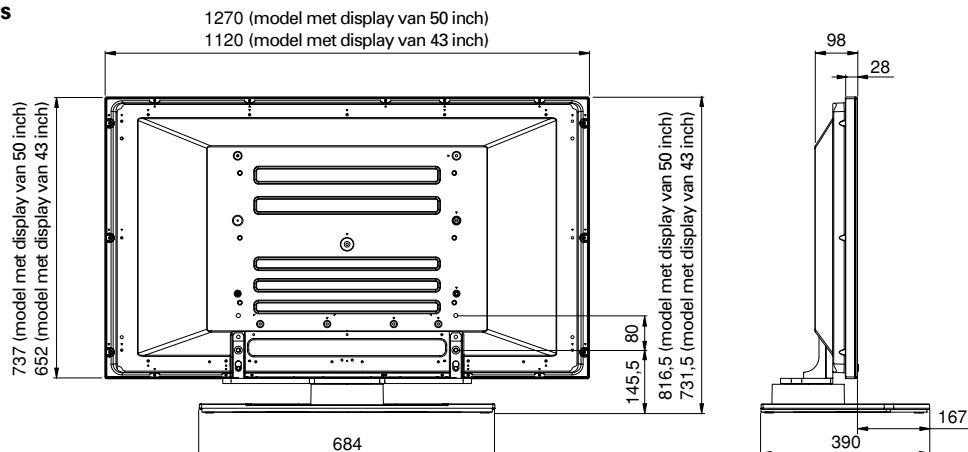

- Wanneer de steunkolommen L worden gebruikt is de hoogte 912,5 (model met display van 50 inch) / 827,5 (model met display van 43 inch).

Gracias por comprar un producto Pioneer.  
Por favor, lea atentamente el Manual de instrucciones para saber cómo utilizar este modelo de una forma segura y correcta.  
Le recomendamos que conserve el Manual de instrucciones para consultarlo en el futuro.

### Instalación

- Si encuentra dificultades para la instalación, consulte a su distribuidor.
- Pioneer no es responsable de ningún daño que pueda derivarse de una instalación o uso inapropiados, modificaciones o desastres naturales.

## Índice

Precauciones .....	52
Comprobación de las piezas incluidas .....	53
Montaje del soporte .....	54
Montaje de la pantalla de plasma .....	55
Instalación del producto en un bastidor o similar .....	56
Preparación de los cables .....	57
Cómo evitar que el equipo se caiga .....	58
Desmontaje de la pantalla de plasma del soporte .....	58
Especificaciones .....	59
Diagrama de dimensiones .....	59

### PRECAUCIÓN

Este símbolo indica un riesgo o práctica insegura que puede tener como resultado daños personales o materiales.

## Precauciones

Este producto es un soporte de mesa diseñado exclusivamente para pantallas de plasma (PDP-504HD / PDP-5040HD / PDP-504HDE / PDP-504HDG / PDP-434HD / PDP-4340HD / PDP-434HDE / PDP-434HDG / PRO-1110HD / PRO-910HD) de Pioneer. Tenga en cuenta que no ha sido diseñado para ser utilizado con ningún otro equipo. Si desea más información, póngase en contacto con el establecimiento en el que compró su pantalla.

No instale ni modifique el producto de una forma distinta a la especificada.

No utilice este soporte para una pantalla de plasma diferente de las indicadas, y no lo modifique ni lo utilice para otros fines.

Es muy peligroso realizar una instalación inadecuada, ya que puede tener como resultado la caída de la pantalla o accidentes de otro tipo.

Lugar de instalación

- Elija un lugar lo suficientemente resistente como para aguantar el peso del soporte y la pantalla.
- Asegúrese de que el lugar de instalación sea una superficie plana, nivelada y estable, y tome las precauciones necesarias durante la instalación para que su peso esté uniformemente distribuido.
- No lo instale en exteriores, en fuentes termales ni cerca de una playa.
- No instale el soporte donde pueda sufrir vibraciones o golpes.

Montaje e instalación

- **Monte el soporte de acuerdo con las instrucciones de montaje y atornille de forma segura todos los tornillos en los lugares indicados.**  
**Ha habido casos de accidentes imprevistos, como la rotura o caída del equipo después de la instalación de la pantalla, porque el soporte no se había instalado de acuerdo con las instrucciones.**
- **Para garantizar una instalación segura de la pantalla, es necesario que siempre lo hagan dos o más personas.**
- **Antes de la instalación, apague la pantalla y los dispositivos periféricos y desenchufe el cable de alimentación de la toma eléctrica.**

Este producto gira 10° a derecha e izquierda.

No coloque objetos en la zona de rotación de este producto y de la pantalla de plasma. Instale este producto de tal forma que durante su uso normal o cuando se gire no sobresalga del bastidor o del lugar en el que lo haya montado. Si no lo hace así, es posible que se produzcan accidentes imprevistos, como la rotura o caída del equipo (véase la página 56).

Para evitar accidentes causados por la caída del producto, tome todas las medidas necesarias para impedir que se caiga (véase la página 58).

# Comprobación de las piezas incluidas

Antes de proceder al montaje e instalación, asegúrese de tener todas las piezas incluidas.

- Soporte de mesa x1

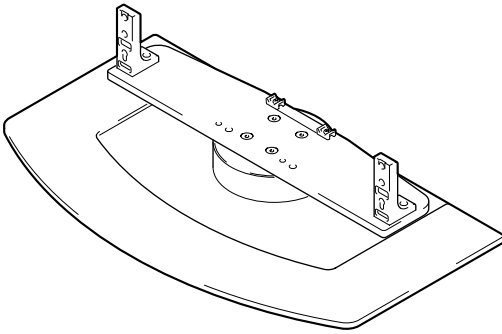

- Bridas para cables x2

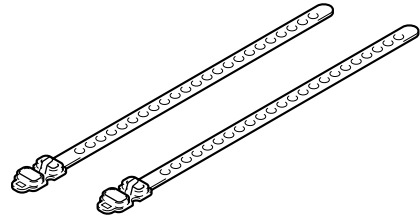

- Columnas de soporte C x2  
[columnas cortas]

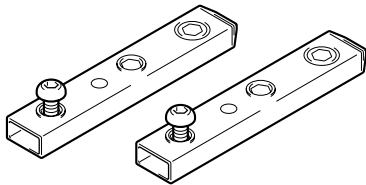

- Tornillos de instalación ① (M8 x 20 mm: plateados) x2  
[utilizados para anclar las columnas y el soporte de mesa]

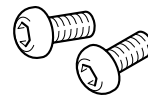

- Columnas de soporte L x2  
[columnas largas]

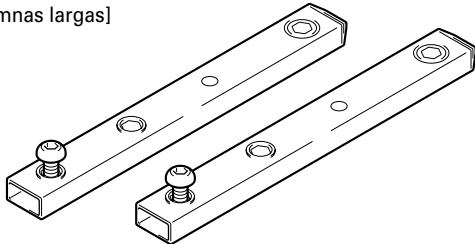

- Tornillos de instalación ② (M8 x 30 mm: negros) x2

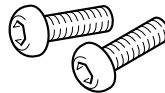

- Tornillos de instalación ③ (M8 x 40 mm: negros) x2

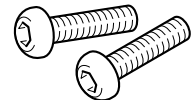

- Espaciadores x2

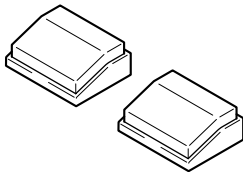

- Llave Allen x1  
[tamaño diagonal: 5 mm]

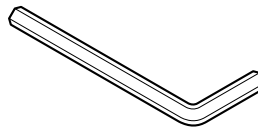

- Manual de instrucciones  
(este documento) x 1

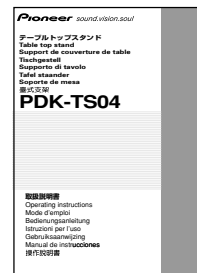

# Montaje del soporte

## Nota

- **Móntelo siempre en una mesa plana o similar.**
- **Introduzca los tornillos verticalmente en los agujeros y no los apriete más de lo necesario.**

## Procedimiento de montaje

### 1 Seleccione las columnas de soporte que va a utilizar.

Seleccione las columnas de soporte de acuerdo con el tipo de pantalla de plasma que ha comprado y la ubicación de los altavoces según las siguientes instrucciones. Tenga en cuenta que sólo debe utilizar uno de los dos tipos de columnas de soporte disponibles.

- ❖ **Si se van a instalar los altavoces a ambos lados de la pantalla de plasma**  
[Columna de soporte utilizada: columna de soporte C]

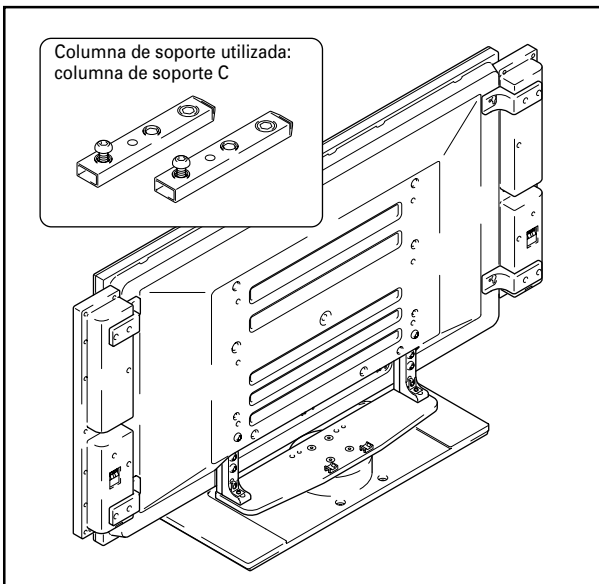

- ❖ **Si se van a instalar los altavoces debajo de la pantalla de plasma**  
[Columna de soporte utilizada: columna de soporte L]

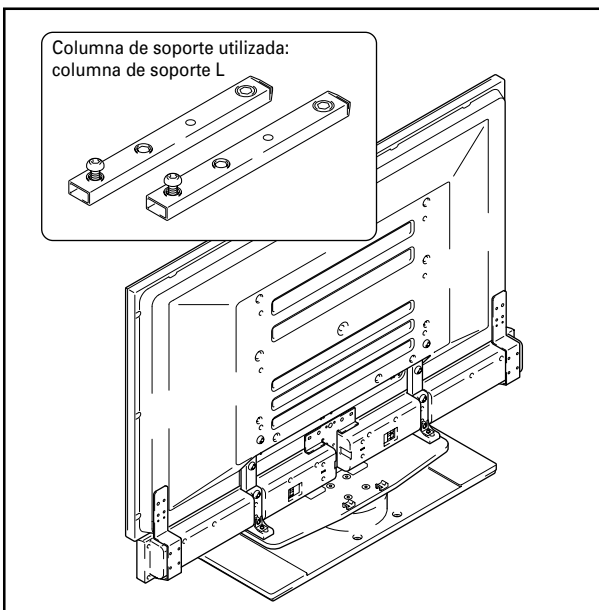

### 2 Monte las columnas en el soporte.

Introduzca la cabeza del tornillo de la columna en el agujero para la columna del soporte y deslícelo hacia abajo.

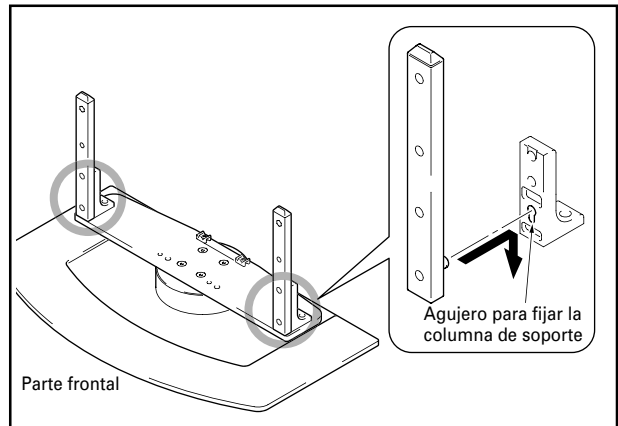

### 3 Fije la columna al soporte con los tornillos de fijación ① a derecha e izquierda del soporte.

Utilice la llave Allen que se incluye con el soporte para apretarlos verticalmente desde atrás.

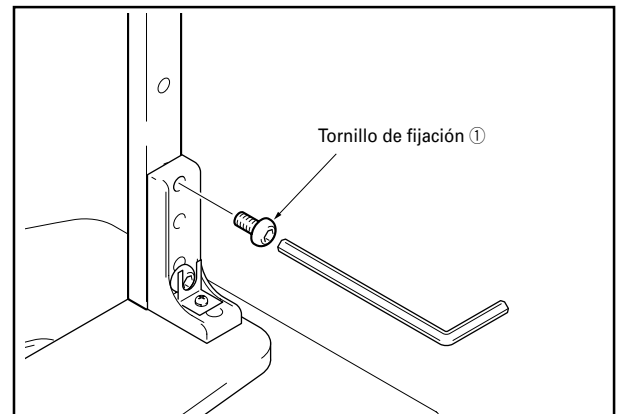

### 4 Apriete bien los dos tornillos que hay a derecha e izquierda del soporte y que no están apretados del todo.

Utilice la llave Allen para apretar bien los tornillos de fijación que no están apretados del todo a derecha e izquierda del soporte.

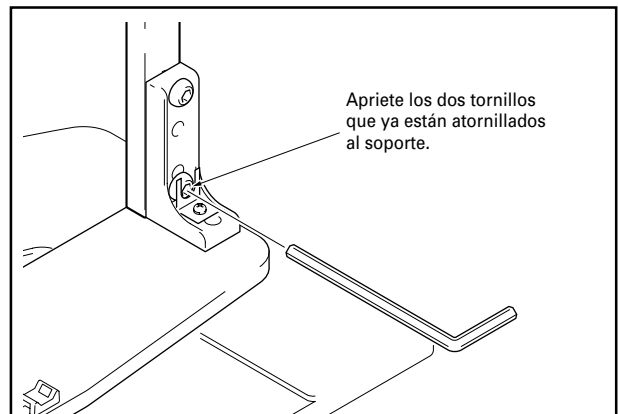

### 5 Compruebe de nuevo que los tornillos están bien apretados.

# Montaje de la pantalla de plasma



Una pantalla de plasma de 50 pulgadas pesa aproximadamente 40 kg, el modelo de 43 pulgadas, unos 30 kg; al no tener fondo, son inestables. Por lo tanto, es necesario que al menos dos personas intervengan en su montaje e instalación.

## Nota

- Asegúrese de que la instala en un lugar estable.
- Introduzca los tornillos verticalmente en los agujeros y no los apriete más de lo necesario.
- Asegúrese de instalar correctamente las columnas de soporte de acuerdo con el tipo de pantalla de plasma adquirida y la ubicación de los altavoces según el procedimiento descrito en Montaje del soporte.

## Método de fijación

### 1 Montaje de la pantalla de plasma en el soporte.

Encaje las columnas del soporte en las ranuras que hay en el centro de la parte inferior de la pantalla de plasma e introdúzcalas directamente en dichas ranuras. Tenga muchísimo cuidado para no insertar las columnas del soporte en ningún otro lugar de la pantalla de plasma que no sean las ranuras de inserción del soporte. Tenga en cuenta que si eso ocurriera, se podrían producir daños en el panel de la pantalla de plasma o sus puertos, o deformaciones en el soporte.

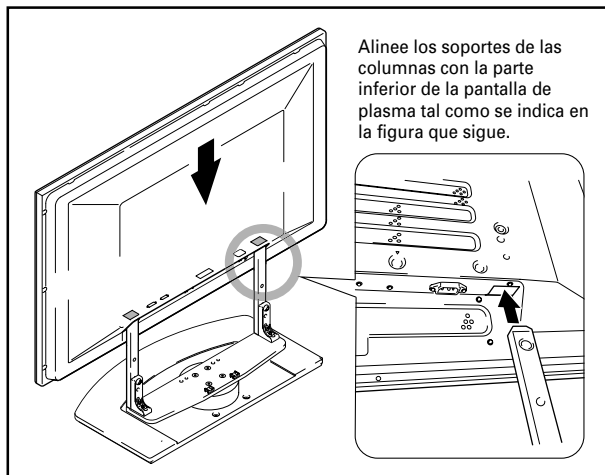

### 2 Fijación de la pantalla de plasma con los tornillos de fijación ②.

Apriételos con la llave Allen que se incluye con el soporte.

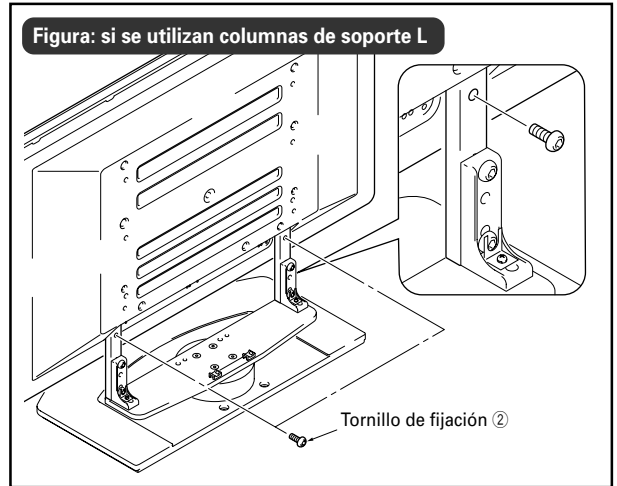
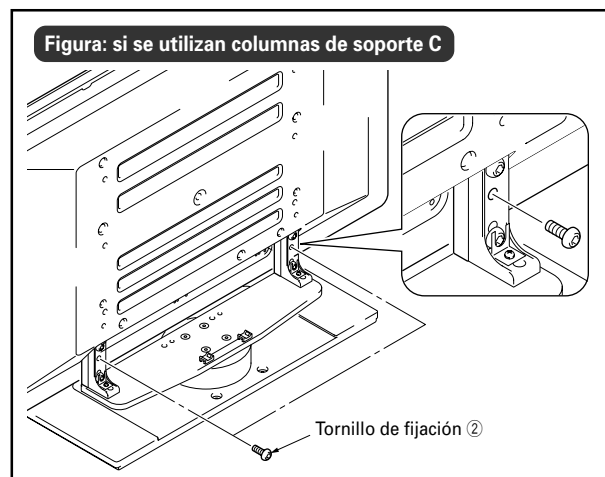

### 3 Fijación de la pantalla de plasma con los tornillos de fijación ③.

Apriételos con la llave Allen que se incluye con el soporte.

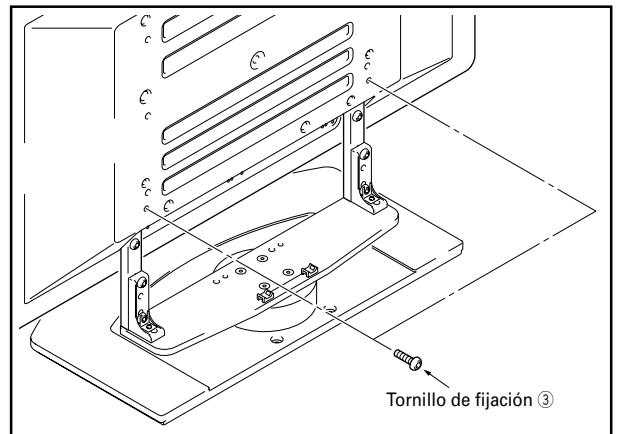

### Sólo si se van a instalar los altavoces debajo de la pantalla de plasma

### 4 Colocación de los espaciadores.

Introduzca los espaciadores en los agujeros que hay en la plataforma giratoria del soporte.

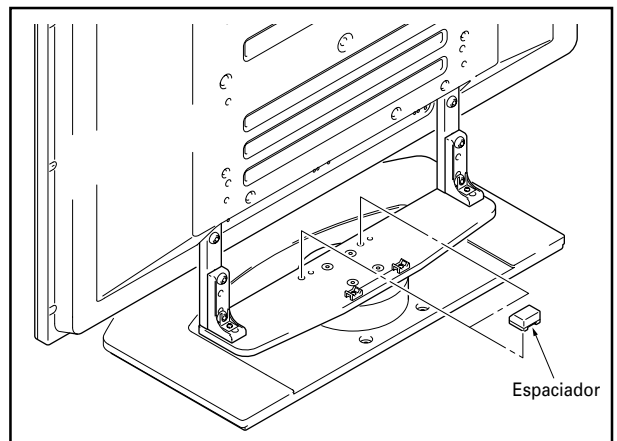

### 5 Montaje de los altavoces.

Consulte el método de instalación en el manual de instrucciones de los altavoces.

# Instalación del producto en un bastidor o similar

Asegúrese de que respeta las siguientes precauciones al desplazar o instalar este producto con una pantalla de plasma en un bastidor o similar.

## Precauciones para el desplazamiento



PRECAUCIÓN

Si va a desplazar el producto a una distancia mayor de algunos metros, desmonte primero los altavoces, después desmonte la pantalla de plasma del soporte y lleve los altavoces, la pantalla de plasma y el soporte por separado a su nueva ubicación.

## Precauciones para instalar en un bastidor o similar



PRECAUCIÓN

Si la va a instalar en un bastidor o similar, sujete la pantalla por las asas que hay en la parte posterior y por debajo de la pantalla de plasma. Si la sujeta por los altavoces, puede dañarlos o doblarlos.

### Con los altavoces instalados a ambos lados de la pantalla de plasma

Sujete la pantalla de plasma por las asas y por la parte inferior.

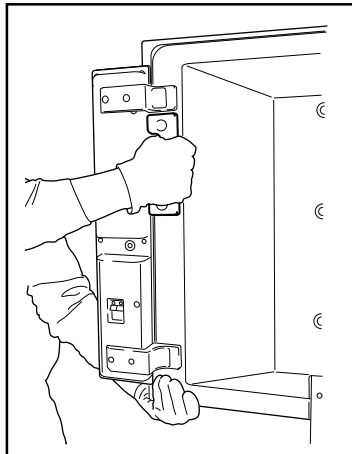

### Con los altavoces instalados debajo de la pantalla de plasma

Sujete la pantalla de plasma por las asas y por la parte inferior.

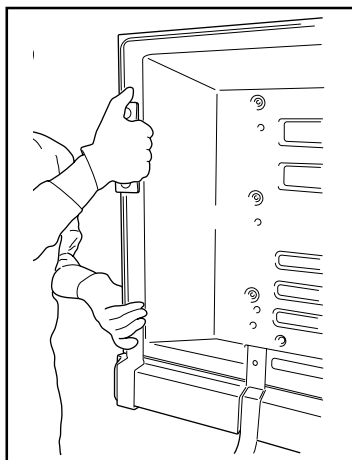

## Precauciones para la instalación

Asegúrese de dejar siempre libre delante y detrás del soporte un espacio de la medida indicada en la siguiente figura, como mínimo.

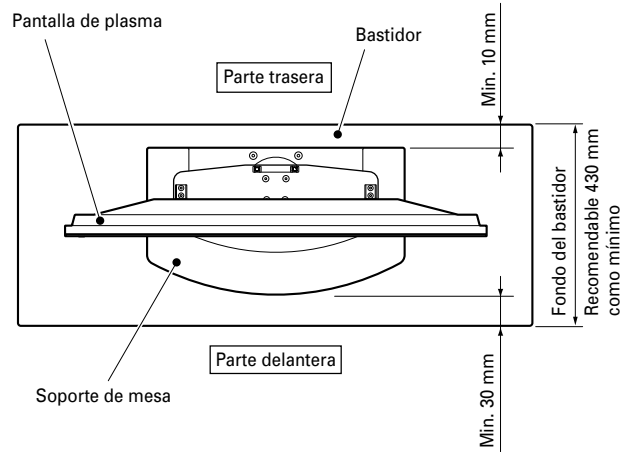

Pero si utiliza un bastidor en el que no se pueda garantizar el espacio indicado, colóquelo tan cerca de la pared como sea posible y dé prioridad al espacio de seguridad de la parte delantera.



PRECAUCIÓN

- Si el soporte sobresale del bastidor, podría provocar accidentes imprevistos, como la rotura o caída del equipo.
- Al girarla, tenga cuidado de que la pantalla no choque contra las paredes o los objetos de alrededor.

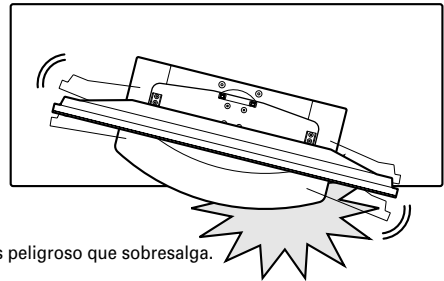

### ❖ Ángulo de rotación

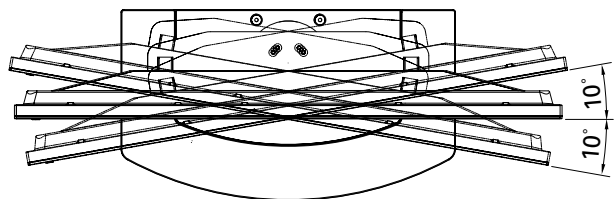



# Preparación de los cables

Para sujetar los cables, utilice las bridas para cables que se incluyen con el soporte.

## Nota

Tenga mucho cuidado de no ejercer fuerza en la base de los cables.

**Si los altavoces están instalados a ambos lados de la pantalla de plasma**

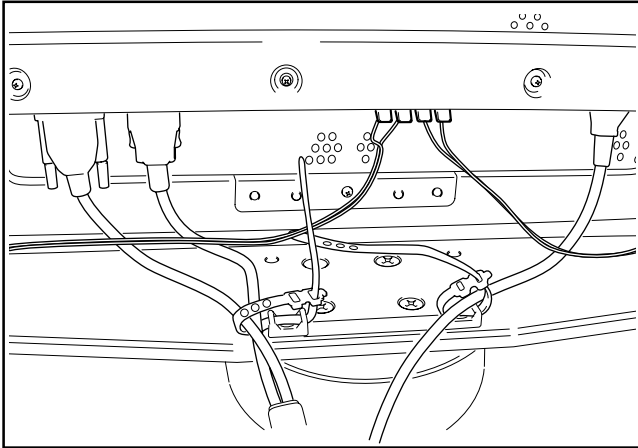

**Si los altavoces están instalados debajo de la pantalla de plasma**

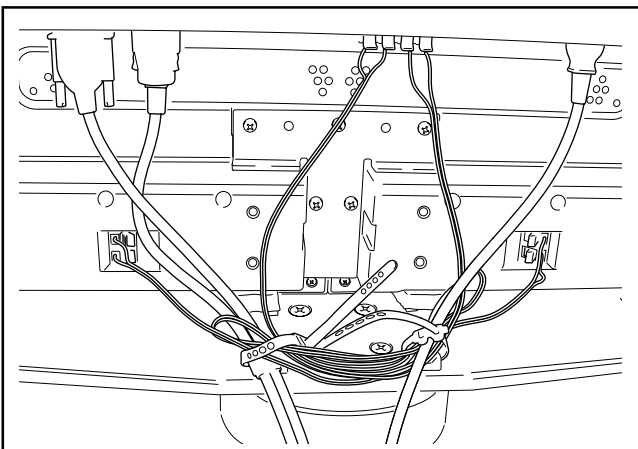

## Uso de las bridas para cables

- 1 Pase una brida para cables a través del soporte para bridas que hay en la parte superior de la plataforma giratoria del soporte.

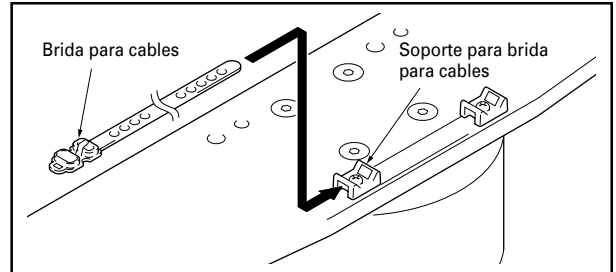

- 2 Reúna los cables y colóquelos sobre la brida para cables.

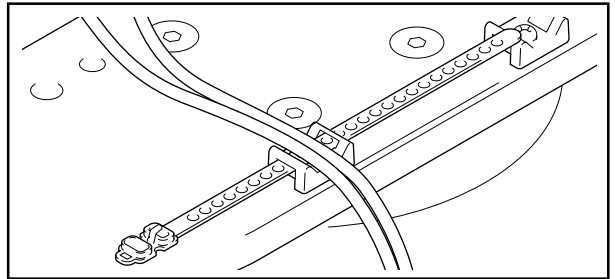

- 3 Pase la brida para cables por el agujero que tiene en su extremo.

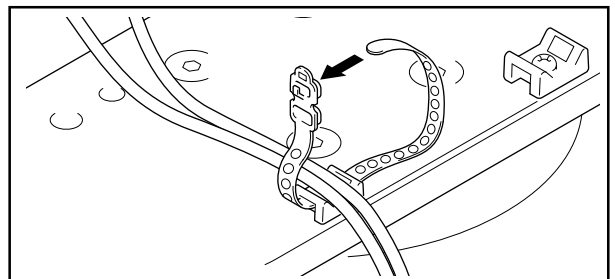

- 4 Tire del extremo de la brida para asegurar los cables.

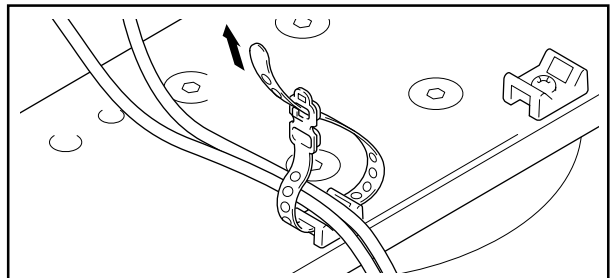

### ❖ Retirar una brida para cables

Para abrir la brida, saque la pieza de sujeción del agujero de la brida.



# Cómo evitar que el equipo se caiga

Después de instalar el soporte, asegúrese de tomar las medidas necesarias para que el equipo no se caiga.

## Estabilización sobre la base

Estabilice el equipo de la forma que se muestra en la figura utilizando tornillos disponibles en el mercado.

### Nota

Para estabilizar el equipo sobre la base, utilice tornillos con un diámetro nominal de 6 y una longitud mínima de 20 mm.

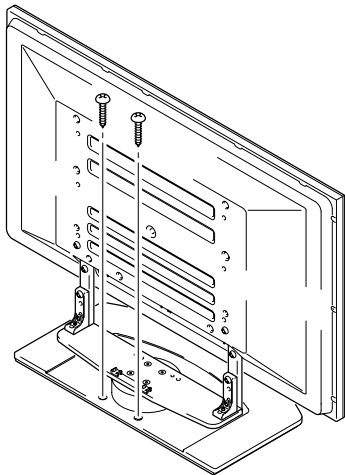
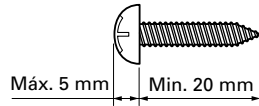

### ❖ Ángulo de rotación: Sin altavoces

Unidad: mm

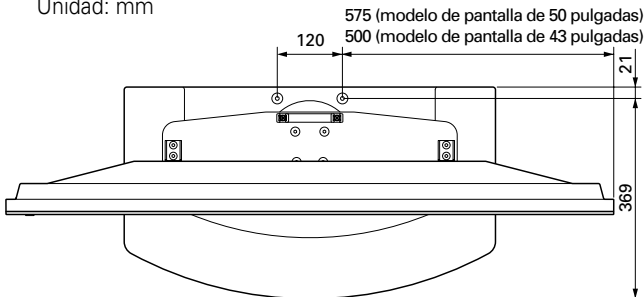

## Utilización de una pared para estabilizar la pantalla

(en la figura se muestra un modelo de pantalla de 43 pulgadas)

- 1 Fije pernos (ganchos) a la pantalla de plasma para evitar su caída.
- 2 Utilice cuerdas fuertes o cadenas para estabilizarlo de forma segura a una pared, pilar u otro elemento resistente.

- Realice este procedimiento de la misma forma en el lado derecho e izquierdo.
- La longitud de las cuerdas o cadenas deberá ser lo suficientemente larga para permitir que el soporte gire libremente.

### Nota

Utilice ganchos, cuerdas, cadenas y fijaciones disponibles en el mercado.

Gancho recomendado: Diámetro nominal: 8

Longitud: entre 12 y 15 mm

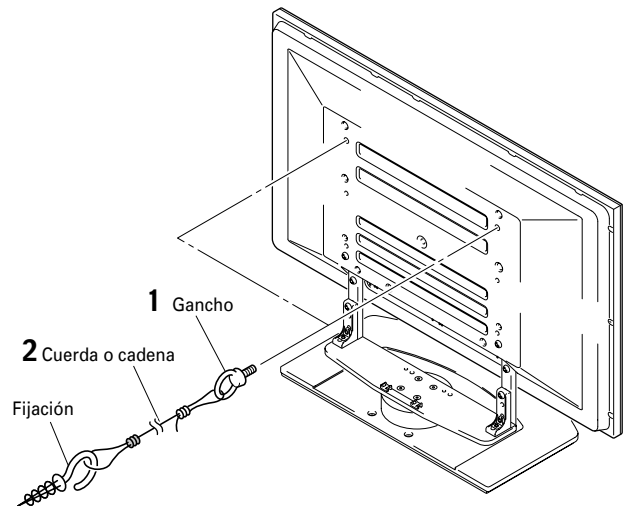
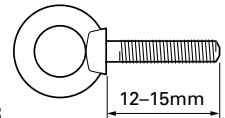

# Desmontaje de la pantalla de plasma del soporte



Para evitar accidentes, siga siempre el procedimiento descrito a continuación para desmontar la pantalla de plasma del soporte.

- 1 Primero, despeje un espacio sobre un suelo plano en el que pueda depositar tumbada la pantalla de plasma, después cubra el espacio así despejado con una sábana u otro material que proteja la pantalla de arañazos y otros daños.
- 2 Desmonte los altavoces.

- 3 Consulte los pasos 2 y 3 de Montaje de la pantalla de plasma (página 55) para quitar los tornillos negros (4 tornillos).

### Nota

Todavía no debe quitar los tornillos plateados. Si lo hace, los soportes de las columnas podrían salirse de su sitio y caerse.

- 4 Mientras sujeta la pantalla de plasma por las asas y por la parte inferior, deslícela hacia arriba verticalmente.
- 5 Coloque despacio la pantalla sobre el paño extendido en el paso 1.

# Especificaciones

Dimensiones externas: 684 (ancho) x 351 (alto) x 390 (fondo) mm (Si se utilizan las columnas de soporte L)

Peso: 14,0 kg

- Las especificaciones anteriores y el exterior pueden ser modificados sin previo aviso para mejorar el producto.

## Diagrama de dimensiones

Unidad: mm

### ❖ Con los altavoces instalados a ambos lados de la pantalla de plasma

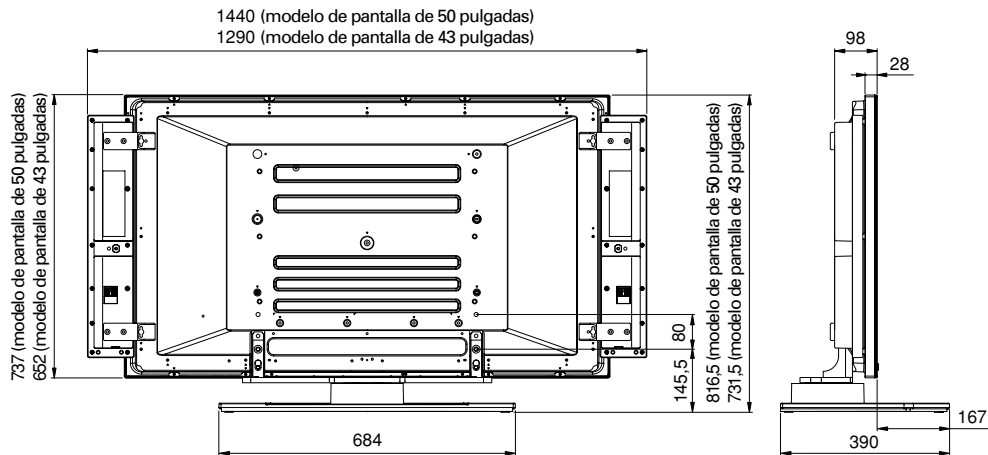

- Si se utilizan las columnas de soporte L, la altura es de 912,5 (en el modelo de pantalla de 50 pulgadas) / 827,5 (en el modelo de pantalla de 43 pulgadas).

### ❖ Con los altavoces instalados debajo de la pantalla de plasma

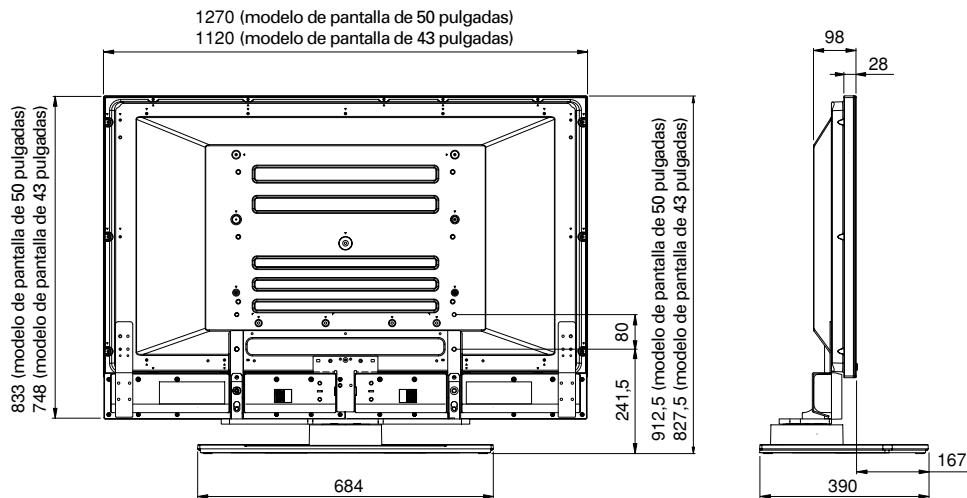

### ❖ Sin altavoces

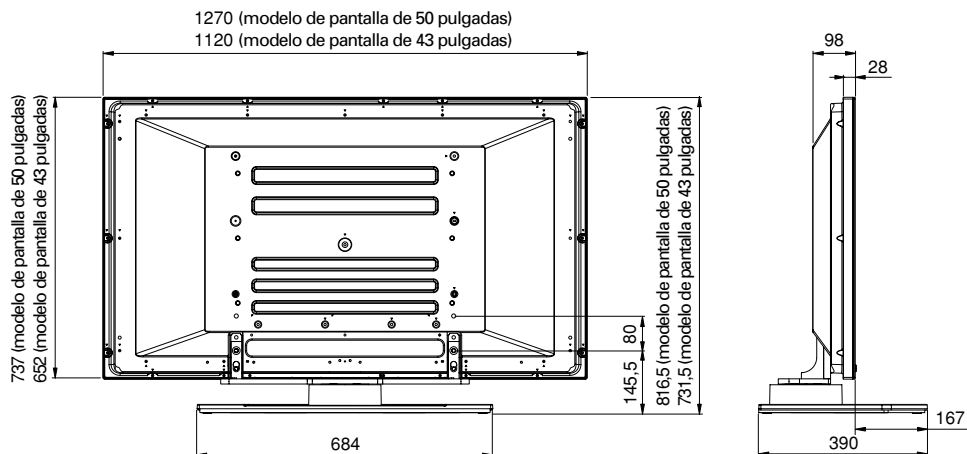

- Si se utilizan las columnas de soporte L, la altura es de 912,5 (en el modelo de pantalla de 50 pulgadas) / 827,5 (en el modelo de pantalla de 43 pulgadas).

本次承蒙購買先鋒公司產品，表示衷心感謝。為了安全與正確使用，請在開始使用之前務必仔細閱讀此使用說明書。閱讀之後，請將此使用說明書妥善保管。

### 「安裝」注意事項

- 在您認為自己安裝本機有困難的情況下，請與銷售商店商量。
- 再者，對於因為安裝有誤、誤用、改造、天災等所致的事務損害，敝公司將概不負責。

## 目錄

警告 .....	60
對包裝箱內的部件進行確認 .....	61
支架組裝方法 .....	62
電漿顯示器的安裝方法 .....	63
在將支架設置在機架上等的場合 .....	64
電纜的處理方法 .....	65
防止傾倒 .....	66
從機架上取下電漿顯示器的方法 .....	66
規格 .....	67
尺寸圖 .....	67

### 警告

本符號表示可能會引起人身傷害或財物損失的有害或非安全性行為。

## 警告

本產品是敝公司製造的電漿顯示器（PDP-504HD/PDP-5040HD/PDP-504HDE/PDP-504HDG/PDP-434HD/PDP-4340HD/PDP-434HDE/PDP-434HDG/PRO-1110HD/PRO-910HD）專用臺式支架。

不對應於其他機器的安裝。

詳細情況請與您的銷售商店商量。

請不要用於指定外的電漿顯示器的安裝，請不要對本裝置進行改造或用於其他用途。

若是出現安裝等不當情況就會發生傾倒等事故而非非常危險。

### 設置場所

- 請將設置場所選定為能夠充分地承受支架和電漿顯示器重量的堅固之處。
- 設置場所必須水平、平面穩定，並且注意在設置時讓其承重均勻。
- 請不要設置在室外和溫泉以及海邊附近。
- 請不要設置在受到振動或衝擊的場所。

### 組裝和設置

- 請遵守安裝順序，並將指定之處全部用螺釘緊固。  
若不遵守指定的安裝順序以及方法，在電漿顯示器安裝後，可能會造成破損或傾倒等意外事故。
- 為了安全起見，電漿顯示器的安裝作業務必由2人以上共同進行。
- 作業時請切斷電漿顯示器和外部設備的電源，從插座中拔出電源插頭。

本產品可以左右旋動10度。

請不要在本產品以及電漿顯示器的旋轉範圍內放置物品。此外，在通常使用時以及將本產品旋動之時，請不要將本產品移動到機架等設置之處的邊緣之外。否則可能造成破損或傾倒等意外事故（請參照第64頁）。

為了防止傾倒事故，請採取防止傾倒的切實措施。（請參照第66頁）

# 對包裝箱內的部件進行確認

請在組裝、設置之前確認包裝箱內的部件。

- 臺式支架本體 × 1 只

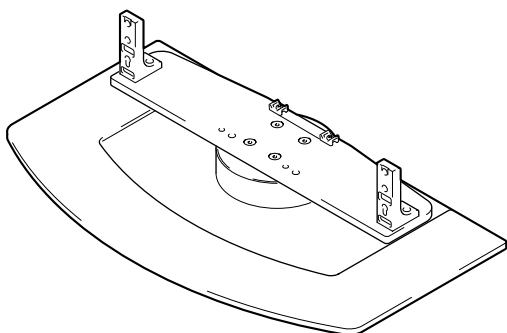

- 支柱 S × 2 根  
[短支柱]

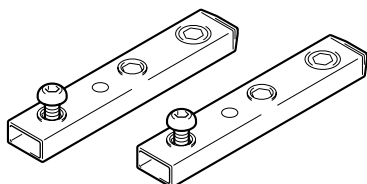

- 支柱 L × 2 根  
[長支柱]

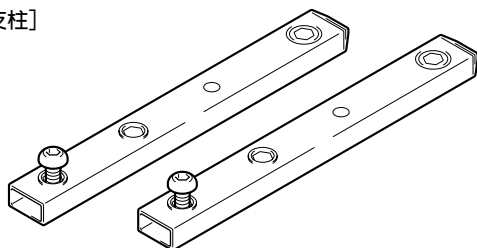

- 墊塊 × 2 塊

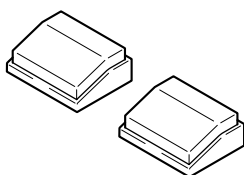

- 電纜扎頭 × 2 只

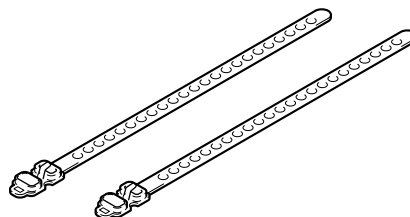

- 安裝螺釘 ① (M8 × 20 毫米：銀色) × 2 顆  
[支柱、臺式支架本體固定用]

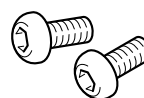

- 安裝螺釘 ② (M8 × 30 毫米：黑色) × 2 顆

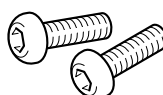

- 安裝螺釘 ③ (M8 × 40 毫米：黑色) × 2 顆

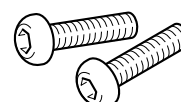

- 六角扳手 × 1 只  
(對角尺寸：5 毫米)

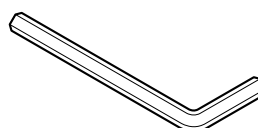

- 使用說明書 (正本) × 1



# 支架組裝方法

## 注意

- 請務必在平坦的台面等上進行組裝。
- 請將螺釘對準螺孔垂直插入，並且在擰緊螺釘時不要用力過度。

## 組裝順序

### 1 選定安裝支柱

參照以下視圖選擇適合於您購買的電漿顯示器種類、揚聲器設定的支柱（使用2種支柱中的一種）。

- ❖ 在將揚聲器安裝到顯示器本體兩端的場合  
【所用支柱：支柱S】

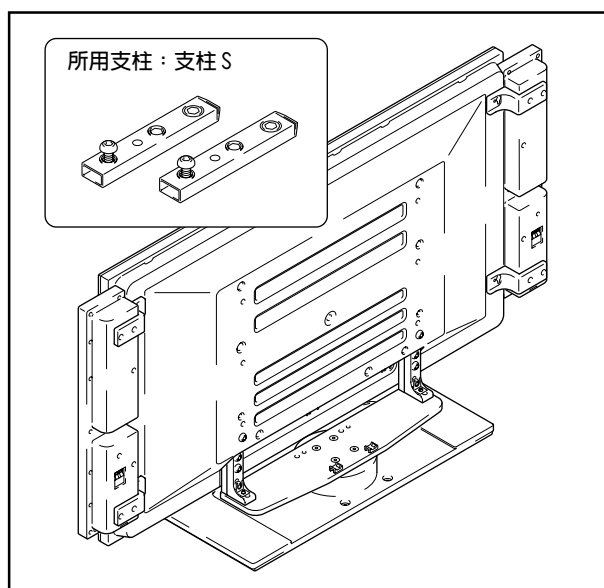

- ❖ 在將揚聲器安裝到顯示器本體下方的場合  
【所用支柱：支柱L】

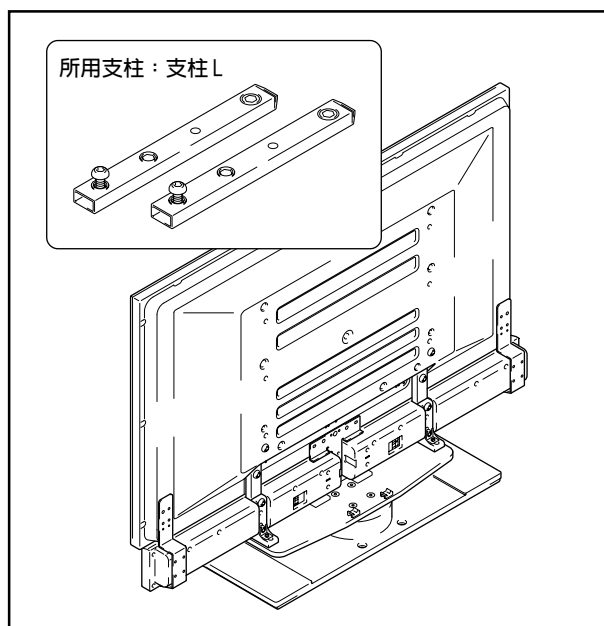

### 2 在支架上安裝支柱

把事先安裝在支柱上的螺釘頭插入支架的支柱安裝孔中，並將其向下方滑動。

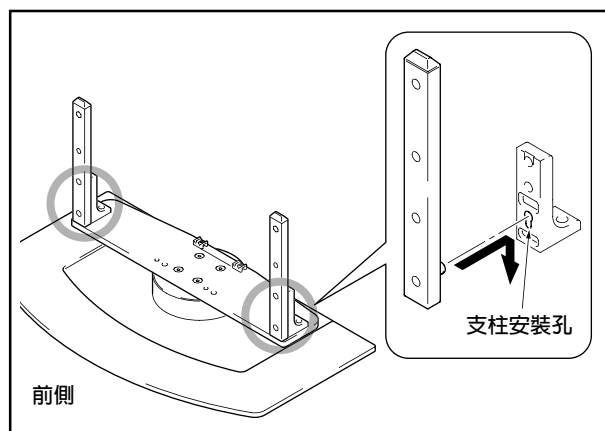

### 3 用安裝螺釘①固定支柱和支架（左右2處）

請用附屬的六角扳手從背側把螺釘垂直擰入到最上面的插孔中。

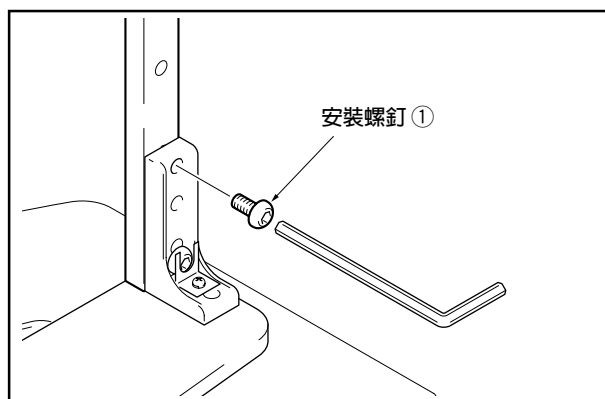

### 4 最後擰緊事先安裝到支柱上的螺釘（左右2處）

請用附屬的六角扳手最後擰緊事先安裝在支柱上的螺釘。

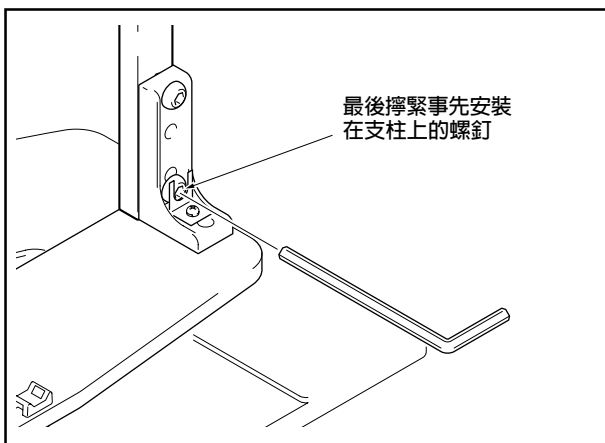

### 5 請再度確認裝上的螺釘是否已經切實擰緊。

# 電漿顯示器的安裝方法



電漿顯示器 50 型重量重達約 40 公斤，43 型重達約 30 公斤，由於厚度很薄而不穩定，因此在安裝以及設置時請務必由 2 人以上共同作業。

## 注意

- 請務必安裝於平坦穩定之處。
- 請將螺釘對準螺孔垂直插入，並且在擰緊螺釘時不要用力過度。
- 請參照「支架安裝方法」的順序，確認符合於您所購買的電漿顯示器的種類和揚聲器設定的支柱已經切實固定。

## 安裝順序

### 1 把電漿顯示器安裝到支架上

請把支架支柱與電漿顯示器下方中央的凹部對準，垂直地慢慢插入。請注意不要讓支架支柱碰到電漿顯示器的支架插口以外的部分。否則可能擦傷本體背面和端子而使之變形。

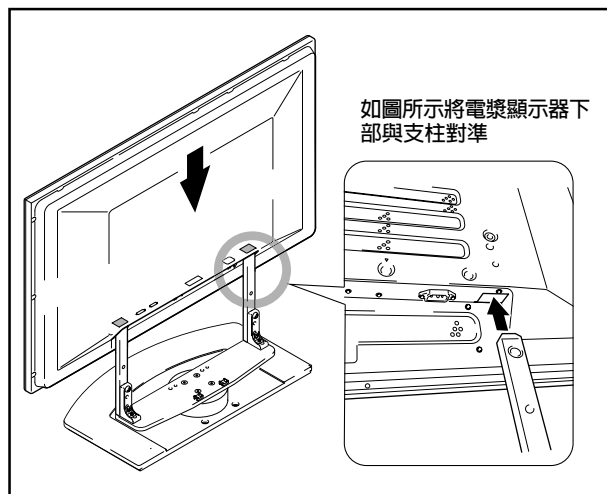

### 2 用安裝螺釘 ② 固定電漿顯示器

請用附屬的六角扳手進行固定。

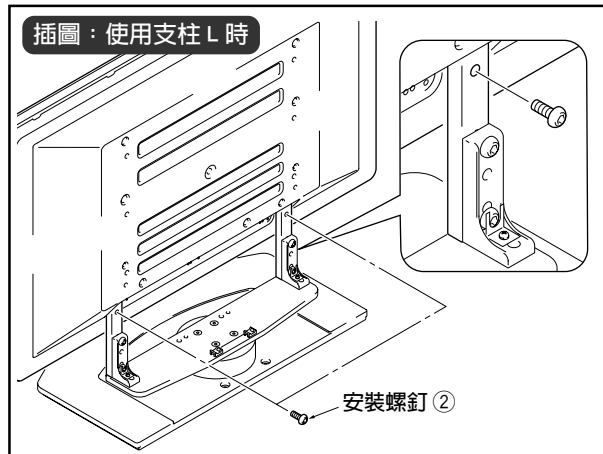
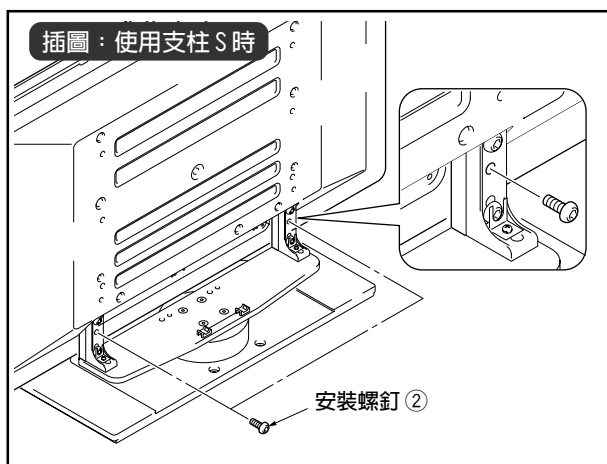

### 3 使用安裝螺釘 ③ 把揚聲器安裝到電漿顯示器下方上

請用附屬的六角扳手進行固定。

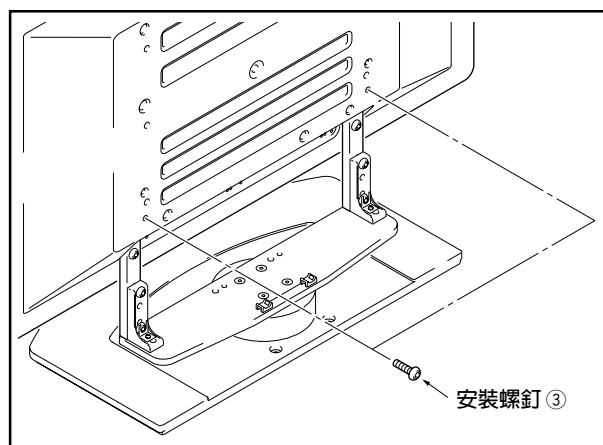

### 只將揚聲器安裝到電漿顯示器下方的場合

### 4 插入墊塊

把墊塊插入支架旋轉台上的插孔中。

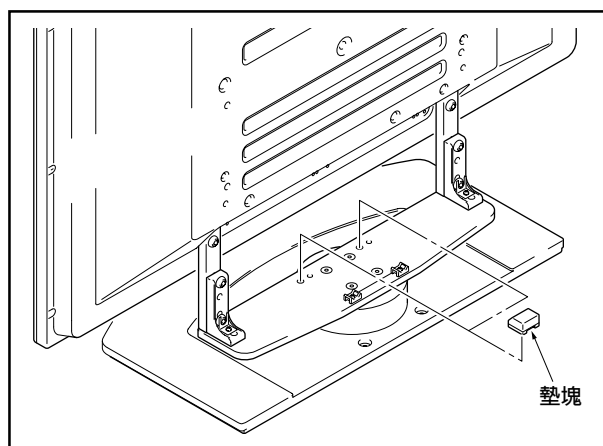

### 5 安裝揚聲器

有關揚聲器的安裝順序，請參照電漿顯示器附屬的使用說明書。

# 在將底座設置在機架上等的場合

在移動安裝有電漿顯示器的本產品或將它設置到支架上的場合，請注意下述各點。

## 移動時的注意事項



在移動超過數米時候，首先卸下揚聲器，然後將電漿顯示器本體也從支架上卸下，之後分別進行移動。

警告

## 設置機架等時的注意事項



在設置到機架等上時，請手持電漿顯示器的下部和其反面的把手。如果手持揚聲器部分就可能造成變形或破損。

警告

### 在把揚聲器設置到電漿顯示器兩端上的場合

請手持電漿顯示器的下部和其把手。

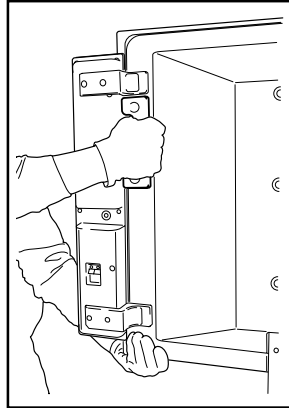

### 在把揚聲器設置到電漿顯示器下方的場合

請手持電漿顯示器的下部和其把手。

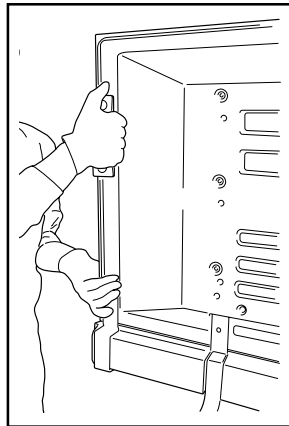

## 設置上的注意事項

對臺式支架前側以及後側，在設置時請務必確保下圖的指示以上的空間。

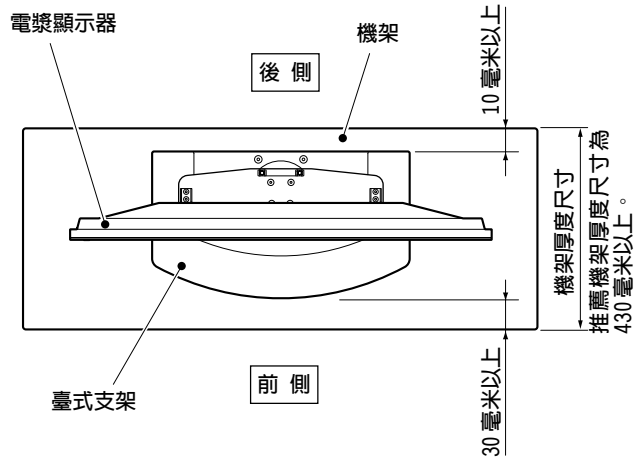

但在使用不能確保上述空間的機架之場合，請盡可能將機架靠近牆壁，優先保證前側的空間。



警告

- 如果將機架移動到支架的外緣之外，就可能造成破損或傾倒的意外事故。
- 在旋動支架之時，請注意周圍的牆壁和物體，同時緩慢地進行旋動。

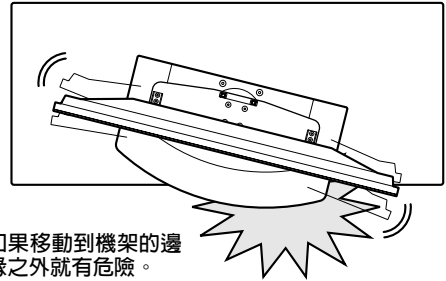

如果移動到機架的邊緣之外就有危險。

### ❖ 旋動角度

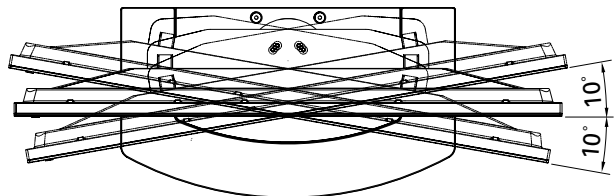



# 電纜的處理方法

請使用附屬的電纜扎頭來歸納扎緊電纜類。

## 注意

請注意不要用力拉扯電纜的根部。

在把揚聲器設置到電漿顯示器兩端上的場合

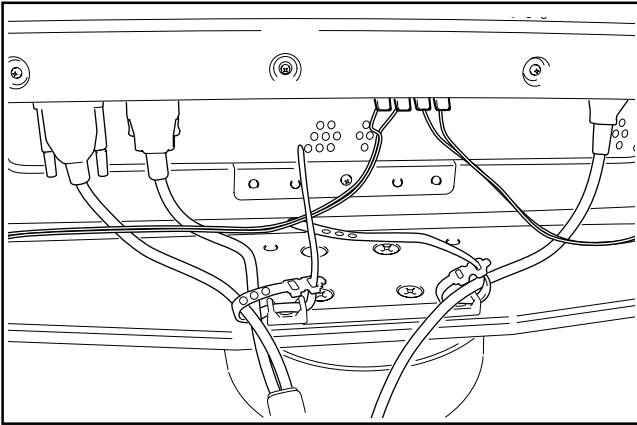

在把揚聲器設置到電漿顯示器下方的場合

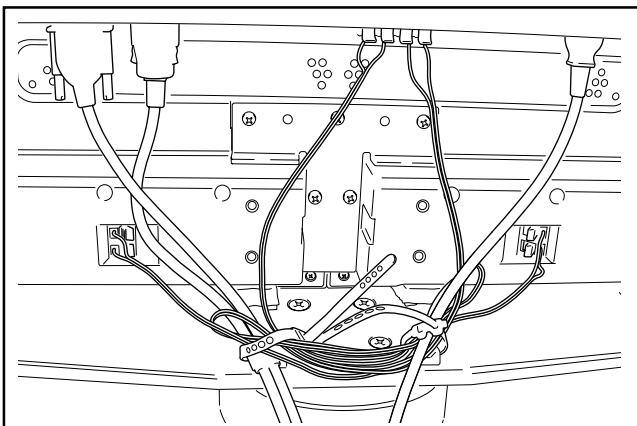

## 電纜扎頭的使用方法

1 把電纜扎頭穿過底座的旋轉台上的電纜扎頭夾持件之中。

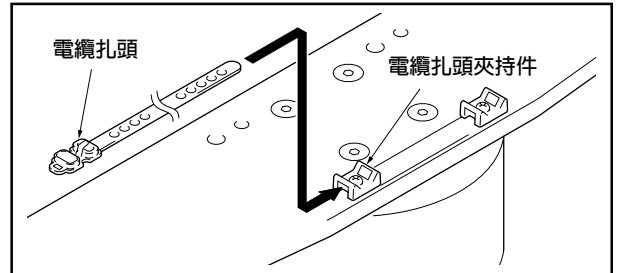

2 把電纜類歸納到一塊兒，放到電纜扎頭上。

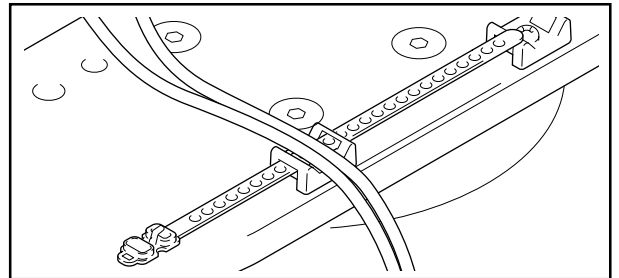

3 把電纜扎頭的端部穿過它的通孔

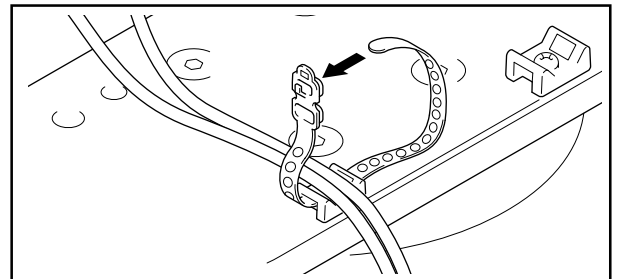

4 拉緊電纜扎頭的端部，固定電纜

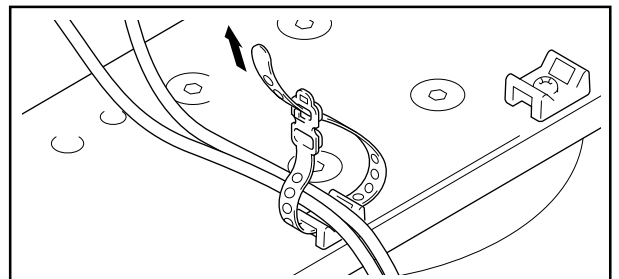

### ❖ 電纜扎頭的取下方法

只要把固定部從電纜扎頭的孔中取出，就可以將它釋鬆。



# 防止傾倒 (在設置完畢後必須採取防止傾倒的措施。)

## 固定在地面上的方法

請使用市售的螺釘如圖所示予以固定。

### 注意

將顯示器固定在地面上時所用的螺釘請使用公稱直徑 6、長度 20 毫米以上的螺釘。

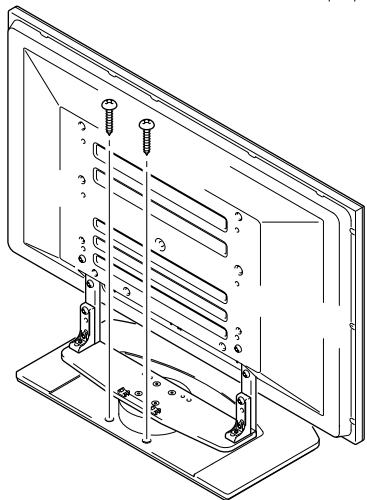
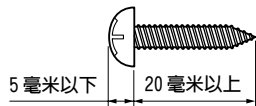

❖ 地板固定螺釘安裝位置 (下圖所示為未安裝揚聲器的狀態)

單位：毫米

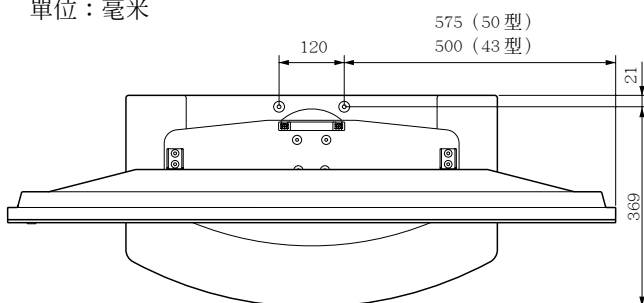

## 利用牆壁的方法 (插圖所示為 43 型)

1 安裝防止電漿顯示器傾倒用的螺栓 (拉鉤)

2 利用結實的繩類或鎖鏈將它牢牢地固定在柱子、牆壁等堅實之處。

- 請左右對稱地進行同樣的作業。
- 在設置繩類或鎖鏈時，請留出供支架旋轉的長度餘地。

### 注意

拉鉤、繩類或鎖鏈、安裝器具請使用市售品。

推薦拉鉤：公稱直徑 8  
長度 12 ~ 15 毫米

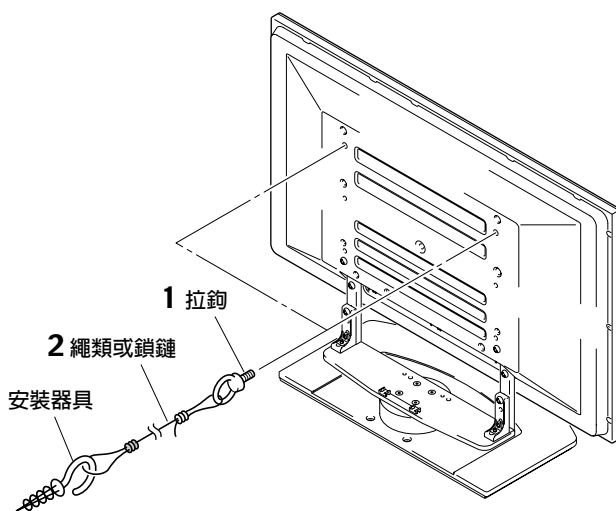
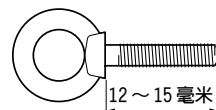

## 從機架上取下電漿顯示器的方法



在從支架上取下電漿顯示器時候，為了防止事故，請務必遵守以下順序。

1 事先在平地板等上確保讓電漿顯示器放下的空間，墊上一張墊布以防擦傷或破損。

2 首先取下揚聲器。

3 請參照「電漿顯示器的安裝方法」(第 63 頁)的順序 2、3，取下黑色螺釘 (4 顆)。

### 注意

此時，請不要取下銀色螺釘。否則有支柱滑出而傾倒的危險。

4 抓住電漿顯示器的下方和把手，將它緩緩地垂直舉起。

5 把畫面向下放在於順序 1 中準備好的墊布上面。

# 規格

外形尺寸 684 (寬度) × 351 (高度) × 390 (厚度) 毫米 (使用支柱L時)  
重量 14.0 公斤

・上述規格以及外觀，因為改良之故可能會無事先通告而發生變動。

# 尺寸圖

單位：毫米

## ❖ 把揚聲器安裝到顯示器兩端上之時

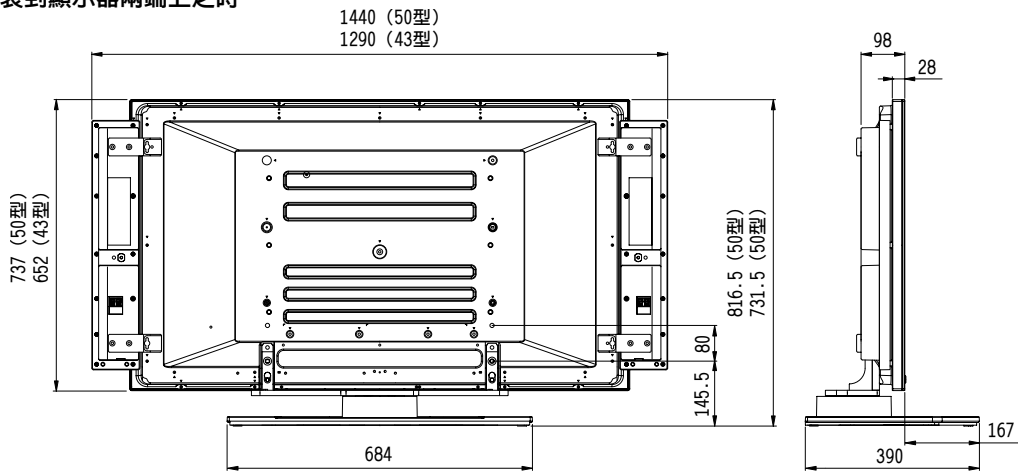

・使用支柱L時的高度為912.5毫米(50型) / 827.5毫米(43型)。

## ❖ 把揚聲器安裝到顯示器本體下方之時

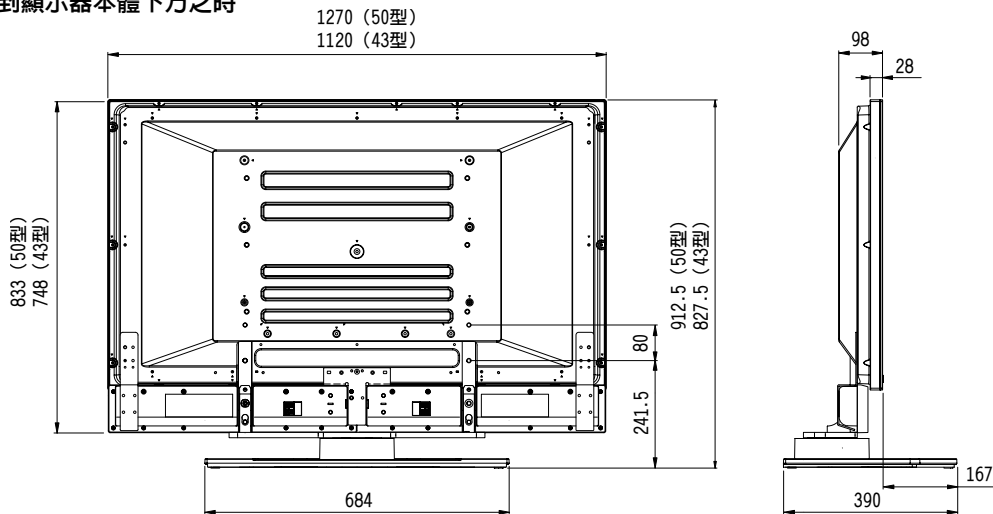

## ❖ 未安裝揚聲器的狀態

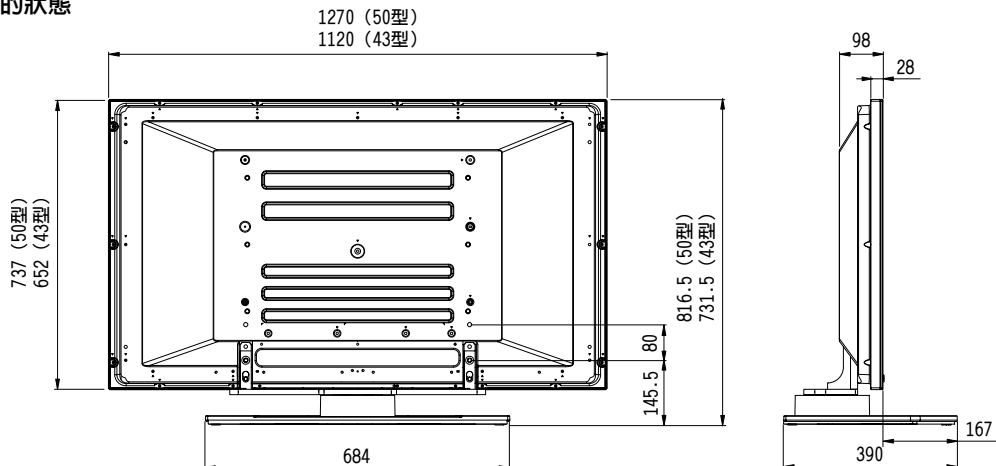

・使用支柱L時的高度為912.5毫米(50型) / 827.5毫米(43型)。

## AFTER-SALES SERVICE FOR PIONEER PRODUCTS

Please contact the dealer or distributor from where you purchased the product for its after-sales service (including warranty conditions) or any other information. In case the necessary information is not available, please contact the Pioneer's subsidiaries (regional service headquarters) listed below:

PLEASE DO NOT SHIP YOUR PRODUCT TO THE COMPANIES at the addresses listed below for repair without advance contact, for these companies are not repair locations.

### AMERICA

PIONEER ELECTRONICS (USA) INC.  
CUSTOMER SUPPORT DIVISION  
P.O. BOX 1760, LONG BEACH, CA 90801-1760, U.S.A.  
CUSTOMER SERVICE HOTLINE : (800) 421-1404

### EUROPE

PIONEER EUROPE NV  
EUROPEAN SERVICE DIVISION  
HAVEN 1087, KEETBERGLAAN 1, B-9120 MELSELE, BELGIUM

### ASEAN

PIONEER ELECTRONICS ASIACENTRE PTE. LTD.  
SERVICE DEPARTMENT  
253, ALEXANDRA ROAD #04-01 SINGAPORE 159936

### JAPAN AND OTHERS

PIONEER CORPORATION (HEAD OFFICE)  
CUSTOMER SUPPORT CENTER  
4-1, MEGURO 1-CHOME, MEGURO-KU, TOKYO 153-8654 JAPAN

S016D\_en

この取扱説明書は再生紙を使用しています。

©2003パイオニア株式会社 禁無断転載

Published by Pioneer Corporation.  
Copyright © 2003 Pioneer Corporation.  
All rights reserved.

**パイオニア株式会社** 〒153-8654 東京都目黒区目黒1丁目4番1号

**PIONEER CORPORATION** 4-1, Meguro 1-Chome, Meguro-ku, Tokyo 153-8654, Japan

**PIONEER ELECTRONICS (USA) INC.** P.O.BOX 1540, Long Beach, California 90801-1540, U.S.A., TEL: 1-310-952-2111

**PIONEER EUROPE NV MULTIMEDIA DIVISION** Pioneer House Hollybush Hill, Stoke Poges, Slough SL2 4QP, U.K., TEL: 44-1753-789-789

**PIONEER ELECTRONICS AUSTRALIA PTY.LTD.** 178-184 Boundary Road, Braeside, Victoria 3195, Australia, TEL: 61-39-586-6300

**PIONEER ELECTRONICS ASIACENTRE PTE. LTD.** 253 Alexandra Road #04-01, Singapore 159936, TEL: 65-6472-1111

**PIONEER HIGH FIDELITY TAIWAN CO., LTD.** 13FL., No44 Chung Shan North Road, Sec.2. Taipei, Taiwan, TEL: 886-2-2521-3588

**PIONEER ELECTRONICS (CHINA) LTD.** Room 1704-06, 17/F World Trade Centre, 280 Gloucester Rd. Causeway Bay, Hong Kong, TEL: 852-2848-6488

**PIONEER GULF FZE** Lob 11-017, Jebel Ali Free Zone P.O. BOX 61226, Jebel Ali, Dubai, United Arab Emirates, TEL: 971- 4-8815756

**PIONEER ELECTRONICS DE MEXICO S.A. DE C.V.** Blvd. Manuel Avila Camacho 138 10 piso Col.Lomas de Chapultepec, Mexico, D.F. 11000 TEL: 55-9178-4270

Printed in Japan / Imprimé au Japon <AZR1075-A>