

Pioneer

**50-DISC MAGAZINE (LOCKTYPE)
MAGASIN DE 50 DISQUES
(VERROUILLABLE)
50-DISC-MAGAZIN (VERRIEGELUNGSTYP)
50枚マガジン ロックタイプ**

DRM-AL751

**Operating instructions
Mode d'emploi
Bedienungsanleitung
取扱説明書**

Thank you for buying this Pioneer product. Please read through these operating instructions so you will know how to operate your model properly.

This product is an optional magazine designed for exclusive use as the 700-disc changers, models DRM-7000. This means that this unit cannot be used alone or connected to other equipment than specified.

The export of this product or devices in which this product has been installed from Japan is regulated by Japanese government. The export of this product may be prohibited without governmental license. To export or re-export of this product from a country other than Japan may also be prohibited without an export license from the country involved.

WARNING: TO PREVENT FIRE OR SHOCK HAZARD, DO NOT EXPOSE THIS APPLIANCE TO RAIN OR MOISTURE.

IMPORTANT NOTICE:

RECORD THE MODEL NUMBER AND SERIAL NUMBER OF THIS EQUIPMENT BELOW. THE NUMBERS ARE ON THE TOP PANEL.

MODEL NO. DRM-AL751

SERIAL NO. _____

KEEP THESE NUMBERS FOR FUTURE USE.

IMPORTANT



The lightning flash with arrowhead symbol, within an equilateral triangle, is intended to alert the user to the presence of uninsulated "dangerous voltage" within the product's enclosure that may be of sufficient magnitude to constitute a risk of electric shock to persons.

CAUTION

**RISK OF ELECTRIC SHOCK
DO NOT OPEN**

CAUTION:

TO PREVENT THE RISK OF ELECTRIC SHOCK, DO NOT REMOVE COVER (OR BACK). NO USER-SERVICEABLE PARTS INSIDE. REFER SERVICING TO QUALIFIED SERVICE PERSONNEL.



The exclamation point within an equilateral triangle is intended to alert the user to the presence of important operating and maintenance (servicing) instructions in the literature accompanying the appliance.

This equipment has been tested and found to comply with the limits for a Class A digital device, pursuant to Part 15 of the FCC Rules. These limits are designed to provide reasonable protection against harmful interference when the equipment is operated in a commercial environment. This equipment generates, uses, and can radiate radio frequency energy and, if not installed and used in accordance with the instruction manual, may cause harmful interference to radio communications. Operation of this equipment in a residential area is likely to cause harmful interference in which case the user will be required to correct the interference at his own expense.

[For Canadian model]

This Class A digital apparatus complies with Canadian ICES-003.

[Pour le modèle Canadien]

Cet appareil numérique de la Classe A est conforme à la norme NMB-003 du Canada.

Information to User

Alteration or modifications carried out without appropriate authorization may invalidate the user's right to operate the equipment.

Handling the discs

- Avoid touching the signal surface when you use a disc.
- To hold it, place your fingers on the edge of the disc or the edge of the center hole and the disc edge.
- DO NOT use non-standard discs, as these may adversely influence this unit and other equipment.
- DO NOT play a CD having other shape than a circular disc, such as heart shaped disc, or malfunction may occur.



- Do not attach paper or stickers to the label side of the disc. Handle discs carefully and avoid damaging the label.



- Discs rotate at high speed in the changer. Do not use defective discs (e.g., cracked or considerably warped). Such discs may damage the changer.



Do not use the following types of discs for they may cause malfunction of the unit or damage to the discs:

- Disc which has a molding flash (projected fin) left on the periphery as shown in the illustration.
- Disc with its edges are rounded or tapered as shown in the figure.

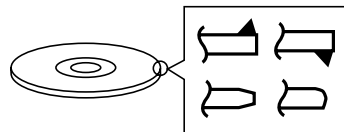

FEATURES

- **Able to accommodate 50 discs**
- **Disc holder lock mechanism**

Disc magazines may be locked so as to make it impossible to remove or insert discs from outside the changer, thus making it possible to ensure high levels of reliability in the management of offline media.

- **Memory**

Disc magazines are equipped with memory which makes it possible to read IDs to identify individual magazines and make the management of offline media easier.

A HARDWARE TOUR

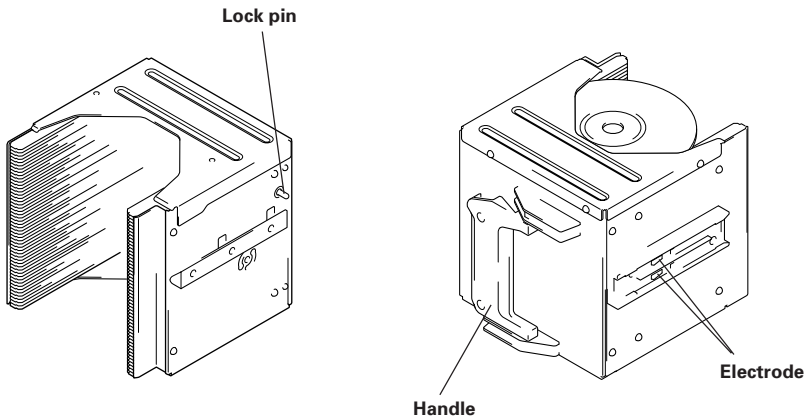

NOTES:

- *Electrodes are highly susceptible to damage from static electricity, and for this reason you should always be careful not to allow your hands to come into contact with the electrodes.*
- *Always be sure to place disc magazines into the provided dust covers when storing magazines.*
- *With this magazine, it is impossible to insert or remove discs outside the changer. If you try to do so, the discs or disc magazine may be damaged.*

TO INSTALL THE DISC MAGAZINE

For instructions on how to open the access doors, see the operating instructions for the DRM-7000 disc changer.

Insert magazine into changer.

Holding the handle of the disc magazine, insert the disc magazine into the changer following the changer guide rails until it runs against the stopper.

And turn the handle to the left with pushing the magazine in so that the lock pin on the left of the magazine slides into the corresponding hole along the side of the changer.

Shown above is the insertion to the front magazine bay. Though the insertion to the rear magazine bay is almost same but note that the proper installation position is in the place where it is very secluded.

To remove a disc magazine from the changer, pull the handle towards you and pull the magazine from the changer.

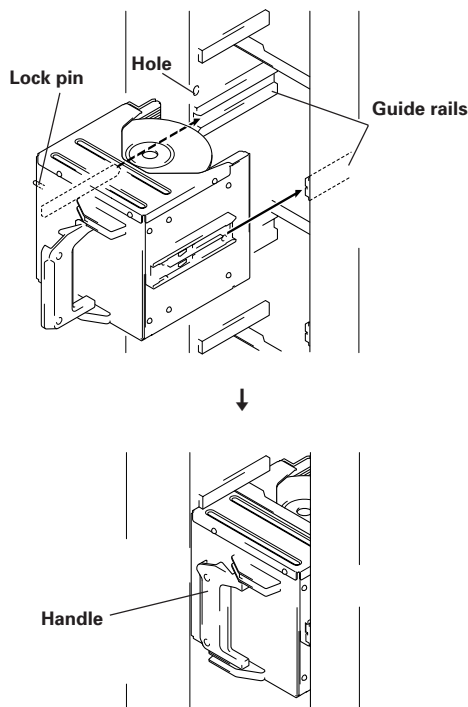

SPECIFICATIONS

Maximum number of discs	50 discs
Operating temperature	+5°C +35°C
Operating humidity	5 - 85% (no condensation)
Storage temperature	-40°C + 60°C
Weight	1.5kg
External dimensions	184.8 (W) x 156.3 (H) x 173 (D)

NOTE:

Specifications and design subject to possible modifications without notice, due to improvements.

Nous vous remercions de l'achat de ce produit Pioneer.

Pour savoir comment fonctionne ce modèle, veuillez lire attentivement ce mode emploi.

Ce produit est un magasin disponible en option, destiné à un usage exclusif avec des changeurs à 700 disques (modèles DRM-7000). Cela signifie que vous ne pouvez pas utiliser cet appareil seul ou raccordé à un matériel non spécifié.

L'exportation du Japon de ce produit, ou des dispositifs dans lesquels il est installé, est réglementée par le gouvernement japonais. L'exportation de ce produit peut être interdite si vous ne disposez pas d'une autorisation gouvernementale. L'exportation ou la réexportation de ce produit d'un pays en dehors du Japon peut également être interdite si vous ne disposez pas d'une autorisation d'exportation du pays concerné.

ATTENTION: AFIN DE PREVENIR TOUS RISQUES DE CHOC ELECTRIQUE OU DE DEBUT D'ENCENDIE, NE PAS EXPOSER CET APPAREIL A L'HUMIDITE OU A LA PLUIE.

Précautions concernant les disques

- Veillez à ne pas toucher la surface des disques portant la gravure.
- Saisissez les disques par leur bord, ou par leur centre et leur bord.



- Ne collez aucune étiquette ou ruban adhésif sur la surface d'un disque. Manipulez les disques avec soin de manière à ne pas rayer ni endommager l'étiquette.



- Les disques sont entraînés à grande vitesse par le moteur du changeur. N'utilisez aucun disque endommagé (par exemple, un disque fissuré ou voilé). Un disque endommagé peut rendre le lecteur inutilisable.



- NE PAS utiliser de disques non standard, car ils peuvent avoir une mauvaise influence sur cet appareil et d'autres équipements.
- Sous peine de provoquer des défaillances, ne reproduisez pas de CD ayant une forme autre que circulaire, telle que des disques en forme de coeur.



N'utilisez pas les disques suivants qui peuvent causer une anomalie de fonctionnement de l'appareil ou être endommagés:

- Disques portant encore des bavures de moulage (mal ébarbés) sur leur pourtour, comme le montre l'illustration.
- Disques dont le bord a été arrondi ou taillé en biseau, comme le montre l'illustration.

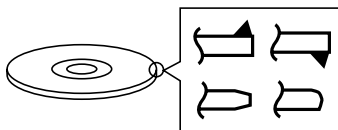

CARACTERISTIQUES PRINCIPALES

- **Capacité de 50 disques**
- **Mécanisme de verrouillage de porte-disque**

Les disques peuvent être verrouillés de façon à ce qu'il soit impossible d'enlever ou d'introduire des disques à l'extérieur du changeur, ce qui garantit un haut degré de fiabilité en matière de gestion de médias hors ligne.

- **Mémoire**

Les magasins à disques sont équipés d'une mémoire qui permet de lire les codes d'identification pour identifier les magasins et faciliter la gestion des médias hors ligne.

TOUR DU MATERIEL

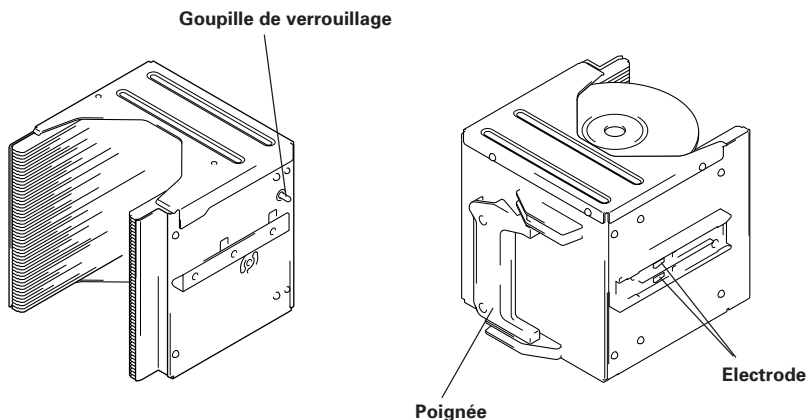

REMARQUES:

- *Les électrodes peuvent facilement être endommagées par l'électricité statique. C'est pourquoi vous devez toujours faire attention à ne pas les toucher.*
- *Rangez toujours les magasins à disques dans les housses de protection fournies.*
- *Ce magasin ne permet pas d'introduire ou d'enlever des disques à l'extérieur du changeur. Toute tentative est susceptible d'endommager les disques ou le magasin.*

INSTALLATION DU MAGASIN A DISQUES

Pour savoir comment ouvrir les portes d'accès, reportez-vous au mode d'emploi du changeur de disque DRM-7000.

Introduisez le magasin dans le changeur.

Introduisez le magasin à disque dans le changeur en le tenant par sa poignée et en prenant les rails de guidage comme repère jusqu'à ce qu'il touche le butoir.

En introduisant le magasin, tournez la poignée vers la gauche de façon à ce que la goupille de verrouillage situé du côté gauche du magasin se loge dans le trou de la paroi du changeur.

La figure ci-dessus montre l'introduction d'un magasin dans une baie avant. L'introduction d'un magasin dans une baie arrière y ressemble beaucoup mais notez que le meilleur endroit d'installation est celui qui se trouve le plus en retrait.

Pour enlever un magasin à disque du changeur, tirez sur la poignée jusqu'à ce que le magasin sorte du changeur.

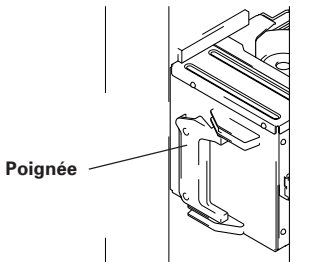
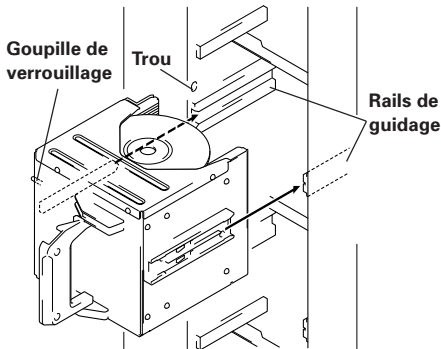

FICHE TECHNIQUE

Nombre maximal de disques	50 disques
Température de fonctionnement	+5°C à +35°C
Humidité de fonctionnement	5 à 85 % (sans condensation)
Température de rangement	-40°C à +60°C
Poids	1,5 kg
Dimensions extérieures	184,8 (L) x 156,3 (H) x 173 (P)

REMARQUE:

Aux fins d'amélioration, les caractéristiques techniques et la conception sont susceptibles de modification sans préavis.

Vielen Dank für den Kauf dieses Pioneer-Produkts.

Bitte lesen Sie diese Bedienungsanleitung sorgfältig durch, um sich mit der Bedienung des Geräts vertraut zu machen. Dieses Produkt ist ein optionales Magazin, das nur in 700-Disc-Wechsler, Modellreihe DRM-7000, eingesetzt werden kann. Dieses Laufwerk kann also nicht als selbständiges Gerät betrieben werden oder an andere als die angegebenen Geräte angeschlossen werden.

Der Export dieses Produkts bzw. der Geräte, in denen dieses Produkt in Japan eingebaut wurde, unterliegt den Vorschriften der japanischen Regierung. Der Export dieses Produkts kann ohne Genehmigung der Regierung unzulässig sein. Der Export oder die Wiederausfuhr dieses Produkts aus einem anderen Land als Japan kann ohne Exportgenehmigung des betreffenden Landes ebenfalls unzulässig sein.

WARNUNG: UM EINEN BRAND ODER STROMSCHLAG ZU VERMEIDEN, DIESES GERÄT NICHT REGEN ODER FEUCHTIGKEIT AUSSETZEN.

Handhabung der Discs

- Bei der Handhabung einer Disc vermeiden Sie eine Berührung der Signal-Seite.
- Fassen Sie die Disc so an, daß sich Ihre Finger am äußeren Umfang der Platte oder an der Innenkante der Öffnung und dem Außenrand befinden.



- Befestigen Sie keine Etiketten oder Aufkleber an der Label-Seite der Disc. Behandeln Sie die Disc vorsichtig, um eine Beschädigung des Labels zu vermeiden.



- Die Discs drehen sich im Wechsler mit hoher Geschwindigkeit. Verwenden Sie keine defekten Discs (d.h. gerissene oder stark verzogene Platten), da diese Discs eine Beschädigung des Wechslers verursachen können.



- Verwenden Sie keine nicht standardisierten Disketten, da diese einen nachteiligen Einfluß auf die Funktion dieses Geräts und anderer Komponenten ausüben können.
- Keine nicht kreisförmigen CDs (herzförmige, achteckige Discs) abspielen; anderenfalls kann eine Funktionsstörung auftreten.



Die folgenden Arten von Discs dürfen nicht verwendet werden, da diese Ausführungen eine Funktionsstörung des Geräts oder eine Beschädigung der Disc verursachen können:

- Discs, die am Außenrand mit einer Blende (Vorsprung) versehen sind, wie in der Abbildung gezeigt.
- Discs mit abgerundeten oder abgeschrägten Kanten, wie in der Abbildung gezeigt.

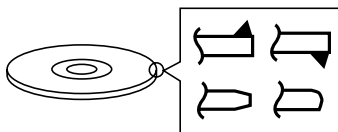

MERKMALE

- **Kapazität für 50 Discs**
- **Verriegelungsmechanismus**

Disc-Magazine können verriegelt werden, so daß keine Discs von außerhalb des Wechslers herausgenommen oder eingesetzt werden können. Dadurch wird ein hohes Sicherheitsniveau bei der Verwaltung von Offline-Medien erzielt.

- **Speicher**

Disc-Magazine sind mit einem Speicher ausgestattet, um IDs einzulesen, so daß einzelne Magazine erkannt werden können. Hierdurch wird die Verwaltung von Offline-Medien vereinfacht.

BESCHREIBUNG DER HARDWARE

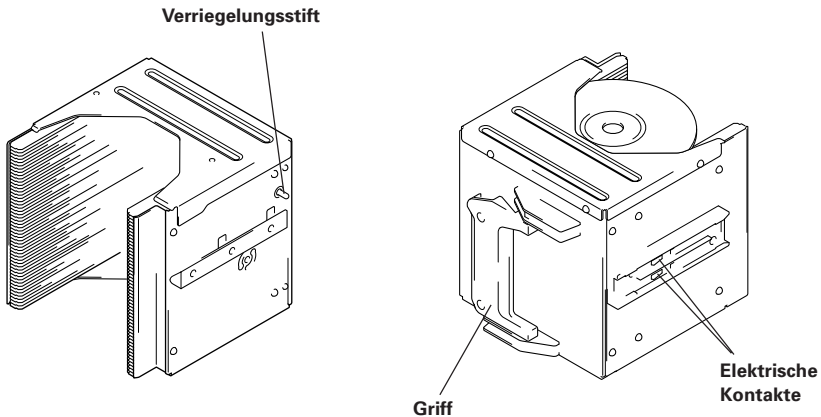

HINWEISE:

- *Diese elektrischen Kontakte können sehr leicht durch elektrostatische Energie zerstört werden. Daher dürfen Sie diese Kontakte niemals berühren.*
- *Decken Sie Disc-Magazine bei der Lagerung stets durch die mitgelieferten Staubabdeckungen ab.*
- *Bei diesem Magazin können keine Discs von außerhalb des Wechslers herausgenommen oder eingesetzt werden. Wenn Sie dieses versuchen, können Discs oder das Disc-Magazin beschädigt werden.*

INSTALLATION DES DISC-MAGAZINS

Anweisungen zum Öffnen der Türen finden Sie in der Bedienungsanleitung für den Disc-Wechsler DRM-7000.

Setzen Sie das Magazin in den Wechsler ein.

Halten Sie das Disc-Magazin an dessen Griff fest, und schieben Sie das Magazin bis zum Anschlag entlang der Führungsschienen in den Wechsler.

Drücken Sie den Griff nach links, wobei Sie das Magazin hineindrücken, so daß der Verriegelungstift auf der linken Seite des Magazins in das Loch in der Seitenwand des Wechslers gleitet.

Oben ist das Einsetzen in ein Magazinfach auf der Vorderseite dargestellt. Das Einsetzen in die rückseitigen Magazinfächer erfolgt ähnlich.

Um ein Disc-Magazin aus dem Wechsler zu nehmen, klappen Sie den Griff aus, und ziehen Sie das Magazin aus dem Wechsler.

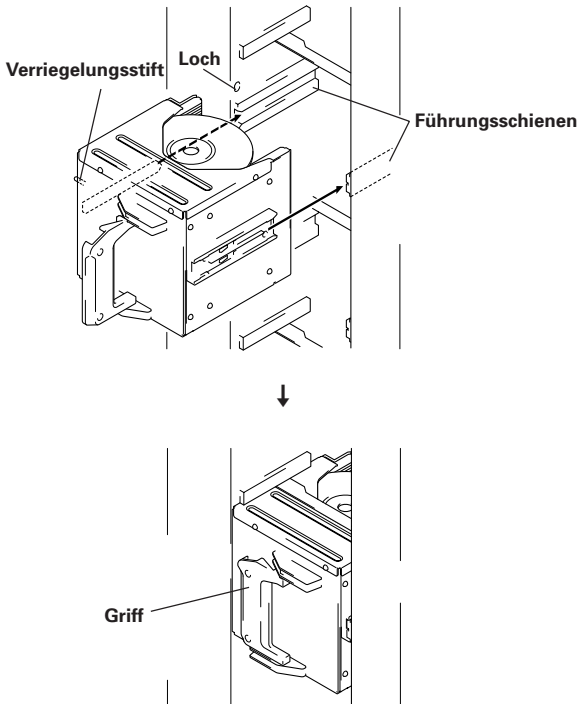

TECHNISCHE DATEN

Maximale Disc-Anzahl	50 Discs
Betriebstemperatur	+5°C bis +35°C
Luftfeuchtigkeit	5 bis 85 % (nicht kondensierend)
Lagerungstemperatur	-40°C bis +60°C
Gewicht	1,5 kg
Abmessungen	184,8 (B) x 156.3 (H) x 173 (T)

HINWEIS:

Technische Änderungen zum Zweck der Produktverbesserung ohne vorherige Bekanntmachung vorbehalten.

このたびは、パイオニアの製品をお買い求めいただきまして、まことにありがとうございます。本機の機能を十分に発揮させて効果的にご利用いただくために、この取扱説明書を本機ご使用の前に最後まで必ずお読みください。

本機は700枚ディスクチェンジャー「DRM-7000」専用のオプションマガジンです。本機単体での使用および他の機器への取り付けはできません。

本製品が外国為替及び外国貿易管理法の規定により規制貨物（または役務）に該当する場合には、本製品並びに本製品を搭載したものを日本国外に輸出する際に、同法に基づき日本国政府の輸出許可が必要です。

ディスクの取り扱いについて

- ディスクを持つ場合には、信号面をさわらないようにしてください。
- ディスクは両端を挟むようにして持つか、中央の穴と端を挟んで持ってください。



- ディスクに紙やシールなどを貼り付けしないでください。また、ラベル面にもキズなどを付けないようにしてください。



- ディスクはチェンジャー内で高速回転しています。異常なディスク（ひびが入ってしまったディスクや大きく反ってしまったディスク）は使用しないでください。



- 規格外のディスクを使用しないでください。使用した場合、本機および他の機器に悪影響をおよぼす場合があります。
- 特殊な形のディスク（ハート形や六角形等）を使用しないでください。故障の原因となることがあります。



以下のディスクはチェンジャーの動作でディスクに支障をきたしたり、ディスクの破損をおこす恐れがありますので使用前にご確認ください。

- 外周部に図のような著しいバリ（はみ出した部分）があるディスク
- 外周部のテーパまたはラウンド（丸み）が図のように極端に大きいディスク

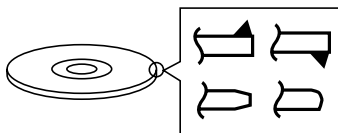

特 長

- 50 枚のディスクを収納可能

- ディスクホルダロック機構

外部でのディスクの出し入れができないよう、ディスクにロックがかかっています。これにより、より信頼性の高いオフライン管理が可能になります。

- メモリを搭載

メモリ部のIDを認識することによりマガジンの判別、オフライン管理等が可能になります。

各部の名称

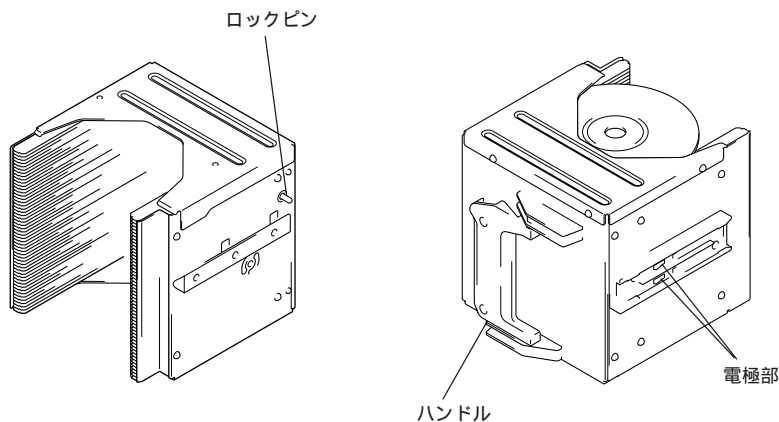

ご注意

- 電極部は静電気に弱いので、手で触れないようにご注意ください。
- 保管時には必ず付属のダストカバーに入れてください。
- 本マガジンはチェンジャー外部でのディスクの出し入れはできません。無理に行おうとするとディスク及びディスクマガジンを破損することがあります。

ディスクマガジンの取付け

ドアの開け方については700枚ディスクチェンジャー「DRM-7000」の取扱説明書をご参照ください。

マガジンをチェンジャーに装着する。
ディスクマガジンのハンドルを持ち、チェンジャー内のガイドレールに沿って挿入します。

突きあたるまでマガジンを押し込み、ロックピンがチェンジャーの内壁の穴にはまるようにハンドルを押しながら左に倒してください。

リアベイに装着する場合も同様に行ってください。

チェンジャーからディスクマガジンを取り出す場合は、ハンドルを手前に起こして引き出します。

例：マガジンベイに装着する

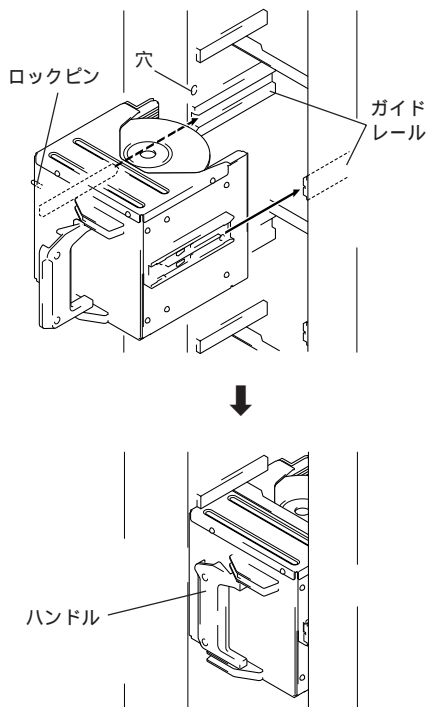

仕 様

ディスク収容枚数	50枚
動作温度	+5 ~ +35
動作湿度	5 ~ 85%(結露のないこと)
保存温度	- 40 ~ +60
質量	1.5kg
外形寸法	184.8(幅)×156.3(高さ)×173(奥行)

- 上記の仕様および外観は改良のため予告なく変更することがあります。

AFTER-SALES SERVICE FOR PIONEER PRODUCTS

Please contact the dealer or distributor from where you purchased the product for its after-sales service (including warranty conditions) or any other information. In case the necessary information is not available, please contact the Pioneer's subsidiaries (regional service headquarters) listed below:

PLEASE DO NOT SHIP YOUR PRODUCT TO THE COMPANIES

at the addresses listed below for repair without advance contact, for these companies are not repair locations.

AMERICA

PIONEER ELECTRONICS SERVICE, INC.
CUSTOMER SUPPORT DIVISION
P.O. BOX 1760, LONG BEACH, CA 90801-1760, U.S.A.

EUROPE

PIONEER ELECTRONIC (EUROPE) N.V.
EUROPEAN SERVICE DIVISION
HAVEN 1087, KEETBERGLAAN 1, 9120 MELSELE, BELGIUM

ASEAN

PIONEER ELECTRONICS ASIACENTRE PET. LTD.
SERVICE DEPARTMENT
501 ORCHARD ROAD, #10-00
WHEELLOCK PLACE, SINGAPORE 238880

JAPAN AND OTHERS

PIONEER ELECTRONIC CORPORATION (HEAD OFFICE)
CUSTOMER SUPPORT CENTER
4-1, MEGURO 1-CHOME, MEGURO-KU, TOKYO 153-8654 JAPAN



この取扱説明書はエコマーク認定
の再生紙を使用しています。

© 1999 パイオニア株式会社 禁無断転載

France : tapez 36 15 PIONEER

Published by Pioneer Electronic Corporation.
Copyright © 1999 Pioneer Electronic Corporation.
All rights reserved.

パイオニア株式会社 ☎ 153-8654 東京都目黒区目黒 1 丁目 4 番 1 号

PIONEER ELECTRONIC CORPORATION 4-1, Meguro 1-Chome, Meguro-ku, Tokyo 153-8654, Japan

Business System Company: 15-5, Ohmorinishi 4-Chome, Ohta-ku, Tokyo 143-8564 Japan TEL: 81-3-3763-2369

PIONEER NEW MEDIA TECHNOLOGIES, INC.

Laser Optical Systems Division: 2265 East 220th Street, Long Beach, CA 90810, U.S.A. TEL: 1-310-952-2111

PIONEER ELECTRONIC [EUROPE] N.V.

PIONEER House, Hollybush Hill, STOKE POGES, SLOUCH SL2 4QP U.K. TEL: 44-1753-789-789

PIONEER ELECTRONICS OF CANADA, INC.

Industrial Products Department: 300 Allstate Parkway, Markham, Ontario L3R 0P2, Canada TEL: 905-479-4411

PIONEER ELECTRONICS AUSTRALIA PTY. LTD.

178-184 Boundary Road, Braeside, Victoria 3195, Australia TEL: 61-3-9586-6300

PIONEER ELECTRONICS ASIACENTRE PTE. LTD.

501 Orchard Road, #10-00, Wheelock Place, Singapore 238880 TEL: 65-735-9011