

UD-N10RS

2ウェイパッシブクロスオーバーネットワーク

取扱説明書

TS-T10RS, TS-M10RS専用

正しくご使用していただくために、必ずこの取扱説明書を最後までお読みください。お読みになったあとは、保証書と一緒に大切に保管してください。又、お車への取付は販売店様にご相談ください。

●ご注意とお願い

真夏や真冬は、車内の温度が極度に变化していますので、車内を適温にしてご使用ください。故障の原因となることがあります。

●配線のご注意とお願い

スピーカーへの配線は極性を間違えないように、正しく配線してください。スピーカーの極性(+、-)を間違えて配線しますと低音感の乏しい音になります。

●特長

1. 高品位音響パーツを採用
試聴によって選び抜いた大型の空芯コイル、大型フィルムコンデンサー、音響用電解コンデンサーなどの高品位音響パーツを使用し、TS-T10RSとTS-M10RSの性能を最大限に引き出します。
2. 3段階のトゥイーター感度調整機能付き
調整ポイントを3段階とすることにより、設置位置による感度の違いに幅広く対応します。

●製品寸法

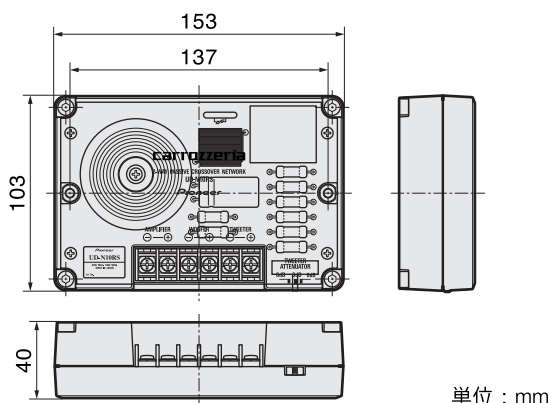

●周波数特性

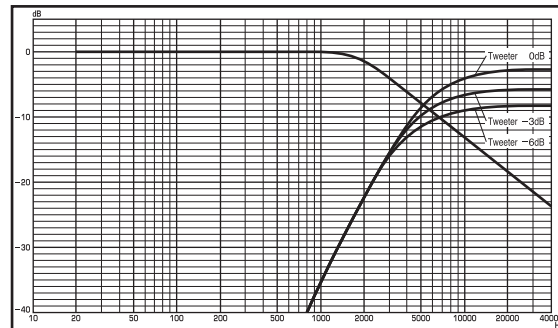

●取付方法

取付けの際、必要に応じて取付ける場所に個装箱裏面の型紙をあて、スピーカー開口穴と取付穴の位置に印をつけた上、開口穴とネジ締め用下穴をあけ、スピーカーを下図のように取付けます。

●付属品

- ① $\phi 4 \text{ mm} \times 25 \text{ mm}$ ねじ × 4
- ② 六角レンチ × 1

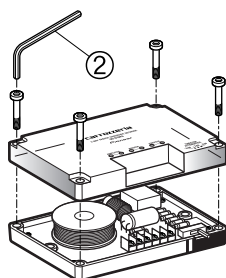

4本のネジを付属の六角レンチ②でゆるめ、カバーを外します。

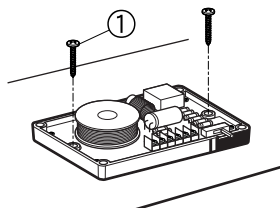

ネットワークを取り付けます。

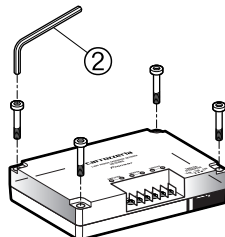

カバーを元に戻します。

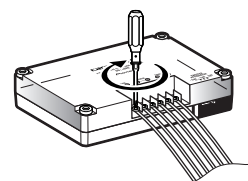

端子の締めつけは⊕ドライバーにてしっかり行ってください。ネットワークの端子は金属物に触れないようにしてください。

●仕様

- ・ パッシブクロスオーバーネットワークシステム……………2ウェイ
- ・ クロスオーバー周波数……………5 200 Hz
- ・ ウーファー(TS-M10RS)
- ・ ローパスフィルター……………-12 dB/oct.
- ・ トゥイーター(TS-T10RS)
- ・ ハイパスフィルター……………-12 dB/oct.

- ・ 負荷インピーダンス
- ・ ウーファー……………4 Ω
- ・ トゥイーター……………4 Ω
- ・ 質量(付属品を含む1個)……………0.57 kg
- ・ 総質量(梱包材を含む2個入り)……………1.28 kg

上記の仕様、および外観は改良のために予告なく変更することがあります。

●接続方法

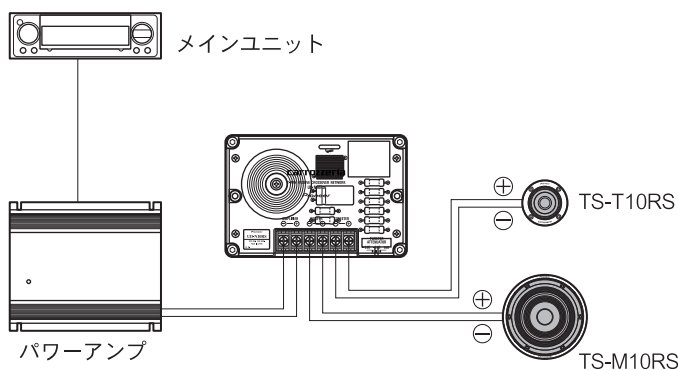

トゥイーターとウーファーの配線を間違えると、過大入力により破損および発煙の危険がありますので、必ず使用前にご確認ください。

クロスオーバーネットワークにはトゥイーター感度切替スイッチがありますので、お好みに合わせて切り替えてご使用ください。(工場出荷時は-3 dBとなっております)

この製品には接続ケーブルを付属していませんので、別売スピーカーケーブルをお求めください。

●アフターサービスについて

1.保証書について

ご購入時には保証書にお買い求めの販売店様の捺印、住所、購入年月日が記入されていることをお確かめのうえ、(車検証入れ等に入れて)大切に保管してください。保証書に所定事項が記入されていない場合や紛失したときには保証期間中であっても保証が無効となりますのでご注意ください。カースピーカーの保証期間はご購入後1年間となっております。

なお、当社はこのカースピーカーの補修用性能部品を製造打切後、最低6年間保有しています。

2.アフターサービスについて

万一、故障が生じたときは、保証書に記載されている当社保証規定に基づき修理いたします。ご購入後の製品の修理・取り扱いのご相談は、お買い求めの販売店様へお問い合わせください。お買い求めの販売店様に修理のご依頼ができない場合は、修理受付センターにご相談ください。

修理に関するご質問・ご相談は

修理受付センター(沖縄県を除く全国)(フリーダイヤル)
<受付時間> 月曜～金曜 9:30～19:00
土曜・日曜・祝日 9:30～12:00、13:00～18:00(弊社休業日を除く)
●電話: ☎0120-5-81028 / 【一般電話】03-5496-2023
●ファックス: ☎0120-5-81029
沖縄サービスステーション(沖縄県のみ)
<受付時間> 月曜～金曜 9:30～18:00(土曜・日曜・祝日・弊社休業日を除く)
●電話: 【一般電話】098-879-1910
●ファックス: 098-879-1352

本製品に関するご質問・ご相談は

製品に関するお問い合わせおよびカタログのご請求は、下記のカスタマーサポートセンターへお電話でどうぞ(全国共通 ☎)
カスタマーサポートセンター
<受付時間> 月曜～金曜 9:30～18:00
土曜・日曜・祝日 9:30～12:00、13:00～17:00(弊社休業日を除く)
●カーオーディオ/カーナビゲーション製品のお問い合わせおよびカタログのご請求窓口 : ☎0070-800-8181-11
: 【一般電話】03-5496-8016
●ファックス(常時受信) : 03-3490-5718

●パイオニアホームページ: お客様サポート <http://www.pioneer.co.jp/support/index.html>

(製品についてよくあるお問い合わせ・カタログのご請求・メールマガジン登録のご案内など)

<上記窓口へのお問い合わせの時のご注意> 市外局番「0070」で始まる ☎フリーフォンおよび「0120」で始まる ☎フリーダイヤルは、携帯電話・PHSなどからは、ご使用になれません。また【一般電話】は、携帯電話・PHSなどからご利用可能ですが、通話料がかかります。あらかじめご了承ください。

この取扱説明書は再生紙を使用しています。

© PIONEER CORPORATION 2006 PRINTED IN JAPAN
パイオニア株式会社 〒153-8654 東京都目黒区目黒1丁目4番1号
(TRA1937-A)

carrozzeria