



重要

お客様がサポートを受ける際、型番が必要となりますので、恐れ入りますが、型番シールの1枚を保証書にお貼りください。

アンテナ分離型ETCユニット

ND-ETC4

取扱説明書

目次 5ページ

carrozeria

安全のために必ずお守りください

絵表示について

取扱説明書、取付説明書および製品への表示は、製品を安全に正しくお使いいただき、あなたや他の人々への危害や財産への損害を未然に防止するために、いろいろな絵表示をしています。その表示と意味は次のようになっています。

- 表示内容を無視して、誤った使いかたをしたときにおよぼす危害や損害の程度を次の表示で区分し、説明しています。



警告

この表示の欄は、「人が死亡または重傷を負う可能性が想定される内容」を示しています。



注意

この表示の欄は、「人が傷害を負う可能性が想定される内容および物的損害のみの発生が想定される内容」を示しています。

- お守りいただく内容の種類を次の絵表示で区分し、説明しています。



このような絵表示は、注意（警告を含む）しなければならない内容です。



このような絵表示は、禁止（やってはいけないこと）の内容です。



このような絵表示は、必ず行っていただく強制の内容です。

安全上のご注意 (ナビゲーション同梱の「安全上のご注意」もお読みください)

警告

[使用方法]

運転中に操作をしない



画面を長く見る必要がある複雑な機能は、自動車の運転中に操作をしないでください。前方不注意となり交通事故の原因となります。操作は、必ず安全な場所に車を停車させて行ってください。また運転中、画面を注視する時間は必要最低限としてください。

走行中にテレビやビデオを見ない



運転者がテレビやビデオを見るときは、必ず安全な場所に車を停車させてください。走行中にテレビやビデオを見ると前方不注意となり交通事故の原因となります。

[異常時の処置]

故障のまま使用しない



画面が映らない、音が出ないなどの故障の状態で使用しないでください。必ずお買い上げの販売店にご相談ください。そのままで使用になると事故・火災・感電の原因となります。

異常のまま使用しない

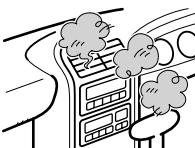

万一、煙が出る・変なにおいがする・内部に異物が入った・水がかかったなど異常が起きましたら、ただちに使用を中止し、必ずお買い上げの販売店にご相談ください。そのままで使用になると事故・火災・感電の原因となります。

ヒューズは規定容量のヒューズを使用する



ヒューズを交換するときは、必ず表示された規定容量のヒューズをご使用ください。規定容量以上のヒューズを使用すると、火災の原因となります。

⚠ 注意

[使用方法]

外部アンテナをふさがない



金属性のシールを貼ったり、電波を通さないものでふさぐと、動作しないことがあります。

油等で汚れた手で、本機やE T Cカードをさわらない



ガソリン・オイル等がついた手などで触れた場合、本機の変色・変形の原因になることがあります。また、E T Cカードの接点が汚れた場合、E T Cカードが読み取れなくなることがあります。

使用中のE T Cカードの扱いについて



電源を入れた直後の認証中にE T Cカードを抜き差ししないでください。E T Cカードが壊れることがあります。

また、車内が高温のときや車から離れるときはE T Cカードを抜いて、車内に残さないようにしてください。

汚れたときは



アンテナが汚れたときは、柔らかい布で拭き取ってください。汚れがひどいときは、水で薄めた中性洗剤にひたした布をよくしぼって汚れを拭き取り、乾いた布で仕上げてください。

安全のために必ずお守りください	2
安全上のご注意	3

はじめに

ETCとは？	6
料金収受のしくみ (例)	6
有料道路の入りかた、出かた	7
ETCのしくみ	8
ETCを利用するまで	8
ETCを利用すると	9
各部の名称とおもな働き	10
前面	10
後面	10

準備・操作

準備および操作	11
ETCカードを差し込む	11
ETCカードの取り出しかた	11
操作	11

付録

動作例	12
電源を入れたとき	12
本機にETCカード	
を挿入したとき	12
料金所に入るとき	12
料金所を出るとき	13
料金所アンテナのやりとりで	
異常が発生したとき	13
その他	13
セットアップ作業時	13
こんなエラーが表示されたら	14
自己診断機能について	14
故障かな？と思ったら	16
道路事業者からお願い	17
はじめに	17
乗車前のご注意	17
走行中のご注意	17
開閉バーが開かなかった場合の	
ご注意	17
本機の再セットアップ	18
車載器管理番号に関するお願い	18
障害者割引制度における	
ETC利用について	18
お問い合わせいただく前に	
(チェックシート)	18
お問い合わせ先一覧	19
ETCのご利用に関して	19
ETCカード及び請求金額に関して	19
本機に関して	19
セットアップに関して	19
保証書とアフターサービス	20
仕様	21
用語集	22

ETCとは？

ETCは、現在、有料道路の料金所で行われている現金や回数券、カードの手渡しによる料金支払いに代わる新しい料金支払いシステムのことです。料金所に設置した料金所アンテナと車両に装着した本機との間で、無線通信を行うことで料金情報をやりとりするものであり、ノンストップ、キャッシュレスで料金所を通過できるようになります。

料金收受のしくみ（例）

■ETCゲート

インターチェンジごとに積算される有料道路（日本道路公団の有料道路など）では入口発券方式、均一料金の有料道路（首都高速道路など）では単純徴収方式のETCゲートが設置されています。

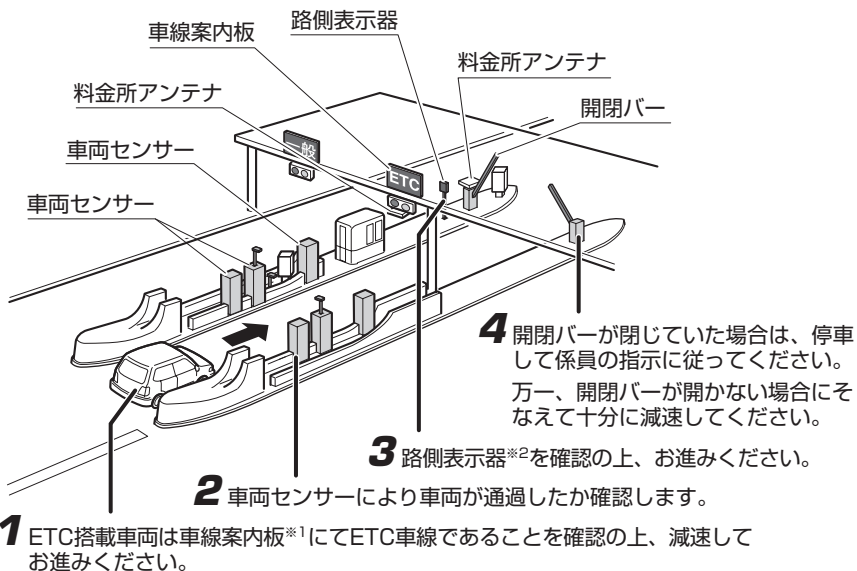

	入口料金所	出口料金所
入口発券方式	料金所アンテナと本機で入口情報（インターチェンジなど）や車種/車番情報のやりとりをする。	本機から料金所アンテナに入口情報を送信する。 → 料金所アンテナから本機に課金情報を送信する。
単純徴収方式	料金所アンテナと本機で入口情報（インターチェンジなど）や車種/車番情報のやりとりを行い、均一料金の課金情報を本機に送信する。	—

有料道路の入りかた、出かた

■有料道路の入りかた

有料道路の入口料金所には、ETCゲート、係員のいる料金所、通行券発行機の3種類あります。入口料金所の種類によりノンストップで通過できない場合があります。

ETCゲート	ノンストップ
係員のいる料金所	係員にETCカード(8P)を手渡し、ETCカードリーダー ^{*3} で処理する。
通行券発行機	通行券をもらう。

■有料道路の出かた

有料道路の出口料金所には、ETCゲート、係員のいる料金所の2種類あります。

出口料金所の種類や入口料金所の通過のしかたによりノンストップで通過できない場合があります。

出口 \ 入口	ETCゲート	係員のいる料金所	通行券発行機
ETCゲート	ノンストップ	ノンストップ	ETCゲートは通過できない。係員のいる料金所に停車し、通行券と一緒にETCカードを手渡し、ETCカードリーダーで処理する。
係員のいる料金所	ETCカードを手渡し、ETCカードリーダーで処理する。	ETCカードを手渡し、ETCカードリーダーで処理する。	通行券と一緒にETCカードを手渡し、ETCカードリーダーで処理する。

メモ

- ※1 ETCゲートの設置された車線を示す案内板です。「ETC」もしくは「ETC専用」の場合は、ETC専用の車線です。「ETC/一般」の場合はETC搭載車両だけでなく、ETCが搭載されていない車両も通行できる車線です。
- ※2 車種の区分や通行料金、通行ができるかできないかを表示します。通行できる場合は「↑」または「↑ETC」と表示され、通行できない場合は「STOP 停車」と表示され、開閉バーが閉まります。このときは、料金所の係員の指示に従ってください。
- ※3 ETCカードを料金所の係員に手渡し料金支払いの決済を処理する機器です。
 - ETCとは、「Electronic Toll Collection」の略です。
 - 有料道路事業者が定める「ETCシステム利用規程」をお守りください。
 - フロントガラスに電波を反射するメタルガラス(熱線反射ガラス)を採用している車両では、料金所との無線通信が正常に行われず機能しないことがあります。
 - ETC車線を通行するときは、開閉バーの開閉動作や前車の急停車などに注意してください。
 - 入口と出口では、同じ車載器および同じETCカードを使用してください。
 - 本機が故障したときは、お買い上げの販売店に修理をご依頼ください。万一、本機が故障した状態でETCゲートを通行すると、開閉バーが上がらず、ナビゲーション画面にエラーメッセージが表示されます。このときはインターホンを使用し、料金所の係員の指示に従ってください。
 - ETCカードが無いと、ETCゲートを通行することはできません。料金所の係員のいる車線を通行してください。

ETCのしくみ

ETCをご利用になるためには、ETC用の本機とETCカードが必要です。

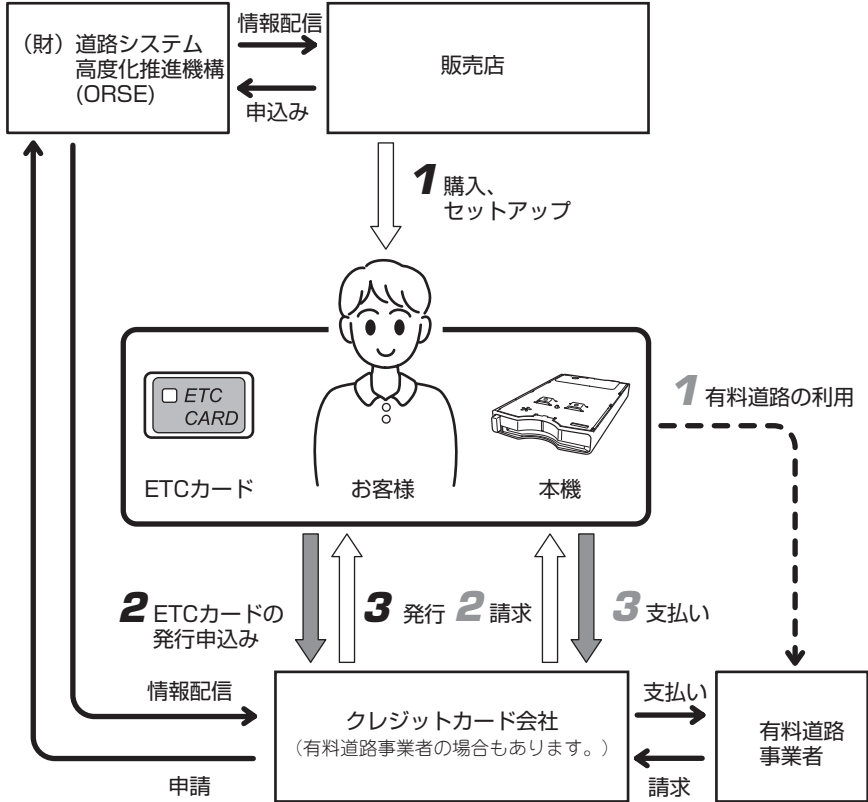

ETCのしくみ

メモ

黒文字の手順番号は、ETCご利用前の準備の流れです。灰色文字の手順番号は、ETCをご利用した際の流れです。

ETCを利用するまで

1 販売店で本機を購入し、取り付けおよびセットアップを行う

本機は、セットアップ者によるセットアップ作業（車両情報の登録）および、取付業者による取り付けが必要です。（セットアップ作業、取り付けともにお買い上げの販売店で行うことができます。）セットアップ作業が終了していないと、ナビゲーション画面にエラーメッセージを表示し動作することはできません。

2 ETCカードの発行申請を行う

お買い上げの販売店にて手渡された発行申請を、お客様ご自身で行っていただきます。

3 クレジットカード会社よりETCカードが発行される

ETCを利用すると

1 有料道路にてETCを利用する

2 クレジットカード会社より利用明細書が送付される

3 従来のクレジットカード会社と同じように支払う

メモ

- 盗難防止の為、車から離れるときはETCカードを本機から抜いて車内に残さないようにしてください。
- 盗難・紛失したときは、ETCカード発行元、警察へ連絡してください。
- ETC車線を通行すると領収書は発行されません。後日、クレジットカード会社より利用明細書が送付されます。
ただし、ETCカードリーダーが設置されている車線でいったん停止し、ETCカードをETCカードリーダーに通すことで、通常の利用証明書（領収書）がもらえます。
- 本機には車両情報が登録されています。車を買いかえた場合、再セットアップが必要です。再セットアップの手続きは、お買い上げの販売店にご相談ください。
- ETCカードは、別の車載器でもご使用になれます。
たとえば、車載器を搭載したレンタカーを利用する場合もご自分のETCカードで通行料金の支払いができます。

各部の名称とおもな働き

本機は単体でのご利用が可能です。また、パイオニア製ナビゲーションと組み合わせてご利用いただくこともできます。本機対応ナビゲーションについては、販売店にご相談ください。

前面

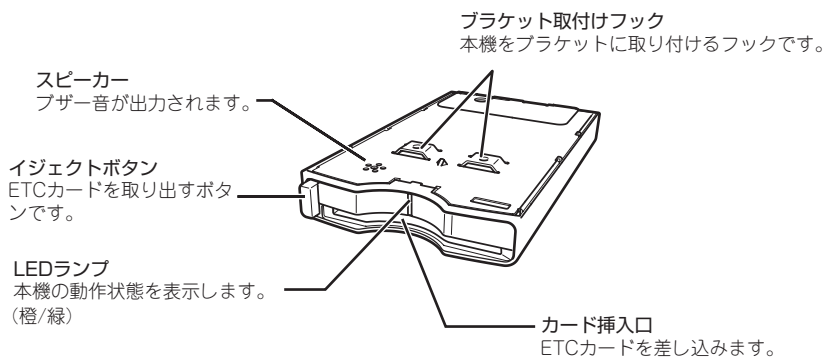

後面

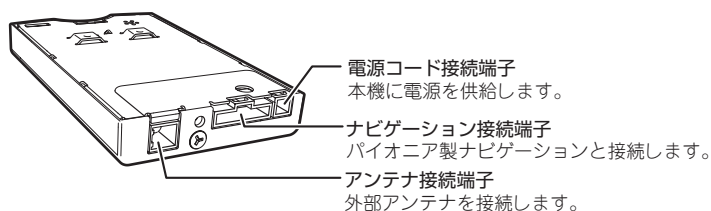

準備および操作

⚠ 注意

- LEDランプが点灯しない場合は、本体と電源コネクタがゆるんでいないかを確認してください。（『取付説明書』）確認しても点灯しない場合は、お買い上げの販売店にお問い合わせください。
- ETCカードを本体に差し込んだあと、LEDランプの点灯が橙色から緑色へ変わるまでETCカードを抜き差ししないでください。ETCカードが故障する可能性があります。
- カードイジェクトボタンが押し込まれていることを確認して、ETCカードをカード挿入口へ差し込んでください。また、ETCカードを取り出すときは、必ずカードイジェクトボタンを押してください。

ETCカードを差し込む

本機を操作する前に、次の手順に従って準備を行ってください。

- 1 車のエンジンスイッチをONにする
本機からブザー音が「ピーピーピー」と鳴り、“ETCカードを挿入してください。”と音声案内され、LEDランプが橙に点灯します。

メモ

LEDランプが点滅した場合は、正常なセットアップが行われていません。お買い上げの販売店にお問い合わせください。

- 2 ETCカードの電極を上にしてカード挿入口の奥まで差し込む

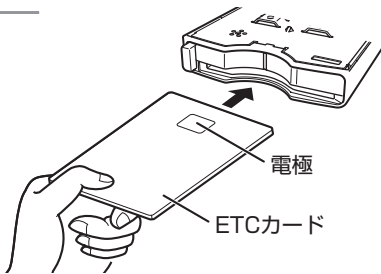

本機からブザー音が「ピー」と鳴り、“ETCカードを認証しました。”の音声案内が流れ、LEDランプが緑に点灯します。

↓
本機の動作準備は完了しました。

ETCカードの取り出しかた

- 1 イジェクトボタンを押す
- 2 ETCカードを手前にゆっくり引き出す

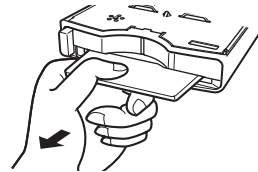
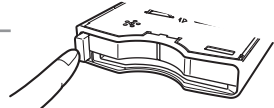

メモ

- 車から離れるとき、係員のいる料金所でカードを手渡すとき以外は、カードの抜き差しはしないでください。
- 車から離れるときは、エンジンを切る前に必ずカードを抜いて車内に残さないようにしてください。カードが差し込まれたままエンジンを切ると、数秒間警告音が鳴ります。

操作

本機をパイオニア製ナビゲーションと組み合わせてご利用になる場合の操作説明については、『ナビゲーションの取扱説明書』をご覧ください。

メモ

本機対応ナビゲーションについては、販売店にご相談ください。

動作例

本機を動作させたときの動作例です。音声案内は、本機をパイオニア製ナビゲーションと組み合わせてご利用になる場合の動作例です。

電源を入れたとき（エンジンスイッチをACCまたはONにした場合）

動作	LEDランプ	ブザー音	音声案内
ETCカード未挿入時	橙点灯	ピーピーピー	ETCカードを入れてください。
正常な場合	橙点灯	——	——
異常な場合	橙点滅	ピ ——	——
電源異常な場合	橙点滅	ピ ——	——
セットアップされていない場合	橙点滅	ピ ——	——

本機にETCカードを挿入したとき

動作	LEDランプ	ブザー音	音声案内
ETCカード挿入時	橙点灯	ピッ	——
認証終了時	緑点灯	ピー	ETCカードを認証しました。
ETCカード取り出し時	橙点灯	ピッ	——
ETCカード挿入不良時	橙点滅	ピ ——	ETCカードを確認してください。
ETCカード故障時	橙点滅	ピ ——	ETCカードを確認してください。
ETCカード情報の異常時	橙点滅	ピ ——	ETCカードを確認してください。
セットアップされていない場合	橙点滅	ピ ——	ETCが登録されていません。

予告アンテナより情報を受けたとき

動作	LEDランプ	ブザー音	音声案内
利用可能な時	緑点灯	ピー	ETCが使用可能です。 (速度を落としてお進みください。)*
利用できないとき	緑点灯	ピッピッピッ …	ETCが利用できません。 (徐行してください。)*
ETCカードが挿入されていないとき	橙点灯	ピッピッピッ …	ETCが利用できません。

*()内は指示情報がある場合のみ

料金所に入るとき

動作	LEDランプ	ブザー音	音声案内
通行可能なとき	緑点灯	ピー	——
停止のとき (通信に問題があった場合)	緑点灯	ピッピッピッ …	ETCが利用できません。 停車してください。

料金所を出るとき

動作	LEDランプ	ブザー音	音声案内
料金所通過時の 利用料金表示	緑点灯	——	料金は〇〇円でした。または ETC利用料金が〇〇円割り引 きされました。
料金所通過時の 異常表示	緑点灯	——	料金は登録されていません。

料金所アンテナのやりとりで異常が発生したとき

動作	LEDランプ	ブザー音	音声案内
ETCカードの データ処理異常	橙点滅	ピー (ピーピーピー)	ETCカードを確認してください。
ETCカード挿入異常	橙点滅	ピ ——	ETCカードを確認してください。
車載器情報の異常	橙点滅	ピッピッピッ	——
通信異常	橙点滅	ピー (ピーピーピー)	——

その他

動作	LEDランプ	ブザー音	音声案内
本機の異常	橙点滅	ピ ——	——

セットアップ作業時

動作	LEDランプ	ブザー音	音声案内
未セットアップ時	橙点滅	ピ ——	ETCが登録されていません。
セットアップカード挿入時	橙点滅	ピッ	——
セットアップ中	橙点灯	——	——
セットアップ完了時	橙点灯	ピー	——
セットアップカード取り出し時	橙点灯	ピッ	——

メモ











走行中に本機の動作がおかしくなった場合、無理に本機のボタンを押さないでください。車が完全に停車した状態でご確認ください。また、料金所通行中の停車の表示については料金所の係員の指示にしたがってください。

こんなエラーが表示されたら















自己診断機能について

本機には自己診断機能があります。使用中に自己診断機能が働きエラーが案内されたら、一度、自己診断一覧表で内容を確認の上、処置してください。表示がわからない場合、または記載以外のエラーNo. が案内されたときは、お買い上げの販売店にご相談ください。

■自己診断一覧表

エラーコード	ブザー音	エラー内容	対処方法
LEDランプ「橙」表示*			
01	ピー（約5秒間）	ETCカードの挿入不良です。	ETCカードの挿入状態をご確認のうえ、再度挿入してください。
	点灯：約0.5秒間  →		 消灯：約1.5秒間
02	ピーピーピー	[ETCカード挿入時] 挿入されたETCカードのデータが読み出せませんでした。再度挿入してください。 [利用時] 料金所にて車両の停止が案内（表示）される場合があります。	お買い上げの販売店にご相談ください。 お買い上げの販売店にご相談ください。
	点灯：約0.5秒間 2回連続で点滅 (約0.5秒間隔)  →		 消灯：約1.5秒間
03	ピー（約5秒間）	挿入されたカードがETCカードであるか認識できませんでした。正しいETCカードであることをご確認のうえ、再度挿入してください。	ETCカード発行者（クレジットカード会社など）にご相談ください。
	点灯：約0.5秒間 3回連続で点滅 (約0.5秒間隔)  →		 消灯：約1.5秒間
04	ピー（約5秒間）	本機の故障です。	お買い上げの販売店にご相談ください。
	点灯：約0.5秒間 4回連続で点滅 (約0.5秒間隔)  →		 消灯：約1.5秒間
05	ピー（約5秒間）	挿入されたカードがETCカードであるか認識できませんでした。正しいETCカードであることをご確認のうえ、再度挿入してください。	お買い上げの販売店にご相談ください。
	点灯：約1秒間  →		 消灯：約1.5秒間

* LEDランプ「橙」の表示は、上記一連の点滅動作を約1分間繰り返し終了します。

エラーコード	ブザー音	エラー内容	対処方法
LEDランプ「橙」表示*			
06	ピーピーピー	本機と料金所間におけるデータ処理にエラーが発生しました。料金所の係員の指示に従ってください。	お買い上げの販売店にご相談ください。
	点灯：約1秒間  → 1回消灯 (約0.5秒間) → 点灯：約0.5秒間  → 消灯：約1.5秒間 		
07	ピーピーピー	本機と料金所間におけるデータ処理にエラーが発生しました。料金所の係員の指示に従ってください。	お買い上げの販売店にご相談ください。
	点灯：約1秒間  → 1回消灯 (約0.5秒間) → 点灯：約0.5秒間  → 2回連続で点滅 (約0.5秒間隔) → 消灯：約1.5秒間 		
09	ピー (約5秒間)	本機の故障です。	お買い上げの販売店にご相談ください。
	点灯：約1秒間  → 1回消灯 (約0.5秒間) → 点灯：約0.5秒間  → 4回連続で点滅 (約0.5秒間隔) → 消灯：約1.5秒間 		
10	ピー (約5秒間)	本機の故障です。	お買い上げの販売店にご相談ください。
	点灯：約1秒間  → 2回連続で点滅 (約0.5秒間隔) → 消灯：約1.5秒間 		
電源異常	ピー (約5秒間)	電源異常です。	お買い上げの販売店にご相談ください。
	点灯：約1.5秒間  → 消灯：約1.5秒間 		
未セットアップ	ピー (約5秒間)	本機が正常にセットアップされていません。	お買い上げの販売店にご相談ください。
	点灯：約0.2秒間  → 消灯：約0.2秒間 		

* LEDランプ「橙」の表示は、上記一連の点滅動作を約1分間繰り返し終了します。

こんなエラーが表示されたら

故障かな?と思ったら

故障かな?と思ったら修理を依頼される前に、次の表の内容をチェックしてください。チェックしても直らないときは保証書とアフターサービス(20P)をお読みにになり、修理を依頼してください。

症状	原因	対処方法
LEDランプが点灯しない(緑or橙)	電源コードは正しく接続されていますか?	お買い上げの販売店にご相談ください。
橙のLEDランプが点灯する	ETCカードは入っていますか?	ETCカードを挿入してください。
橙のLEDランプが点滅する	コード01、コード02、コード03、 コード04、コード05など	お買い上げの販売店にご相談ください。
エラーメッセージが出ている		「自己診断一覧表」をご確認ください。
ETCゲートで停止させられた	ETCゲートのトラブル	料金所の係員の指示に従ってください。
	外部アンテナの上や前方に金属製の遮へい物がある。	外部アンテナの上や前方には電波を遮るものを置かないでください。
ETCカードが入らない	ETCカードが変形していませんか?	無理に入れずに、カードが変形している場合は、ETCカード発行者に再発行を申請してください。
	ETCカード挿入口に異物が入っていませんか?	異物を取り除いてください。
ETCカードが出ない	ETCカードが変形していませんか?	1. 無理に引き抜かず、カードが取り出せない場合には、お買い上げの販売店にご相談ください。 2. 取り出し後、カードが変形している場合には、ETCカード発行者に再発行を申請してください。
ETCカードが読めない	ETCカードが正しく挿入されていますか?	再度挿入し直してください。
請求金額が違う	ETCカードの利用履歴を確認してください。	料金についてはETCカード発元(クレジットカード会社等)にお問い合わせください。
異音がする	本機はしっかり取り付けられていますか?	お買い上げの販売店にご相談ください。

道路事業者からのお願い

はじめに

必ず、ETCシステム利用規程等をお読みください

ETCシステム利用規程、同実施細則（以下「利用規程等」という。）、ETCカードの利用約款などに、ご利用上の注意事項が記載されています。また、特にエラーや事故の発生の原因になる事項について、以下に記載しました。

ETCのご利用前に、必ずお読みください。

乗車前のご注意

ETCカードを本機に確実に挿入し、正常に作動することの確認を!!

- ご乗車時に、ETCカードを本機に確実に挿入し、正常に作動するか確認してご利用ください。ETCカードが確実に挿入されていても、本機が正しく作動していない場合、開閉バーが開きません。本機へのETCカードの挿し忘れ、挿し込み不良により、開閉バーが開かないケースが増えています。
- ※ ETCカードの挿し込み方向（前後・表裏）にご注意ください。
- ※ 料金所の手前等に、ETCカードが正常に挿入されていないことを本機にお知らせするアンテナが設置されている箇所があります。ETCカードが正常に挿入されていないことのお知らせがあった場合には、ETC無線走行はできませんので、一般車線又は混在車線をご利用ください。
- 本機がETCカードを認証するまでには、数秒かかりますので、料金所直前でのETCカードの挿入は、エラーの原因となることがあります。
- 正常に通信を行うため本機の通信面に物を置いたり、物で遮ったり、安易な取り付け箇所の変更などをしないでください。
- ※ 正常に通信できないとエラーが発生し、開閉バーが開きません。

ETCカードの有効期限のご注意

- 有効期限切れのETCカードでは、開閉バーが開きませんので、ETC車線を通行できません。お手持ちのETCカードに記載された有効期限をあらかじめご確認ください。
- ※ 本機に有効期限切れのETCカードを差し込んで、エラー表示はされません。
- ※ 更新されたETCカードとのお取替えを忘れないようにお願いします。

走行中のご注意

十分な車間距離と20km/h以下の安全な速度で!!

- ETC車線に設置されている開閉バーは、本機とアンテナとの間の通信等が正常に行なわれなかった場合には、開かないことがありますので、ご注意ください。

また、前車に接近して通行しようとしたときに、エラーが発生すると、前車通過後、開閉バーが開きませんので、ご注意ください。

- ETC車線を通行される際は、前車と十分な車間距離をとった上で、開閉バーの手前で安全に停止できるよう十分に減速し、開閉バーが開いたことを確認して、ご通行ください。
- ETC車線を通行する際は、20km/h以下の安全な速度でお願いします。
- ※ 利用規程等によらないご利用方法により、道路設備に損傷を与えた場合には、復旧に要する費用をご負担していただく場合がありますので、ご注意ください。
- もし、入口料金所のETC車線で通信エラー等により、通行券を受け取られた場合には、出口料金所での料金のお支払いは、係員のいる車線（一般車線又は混在車線）で、一旦停車して、ETCカードと通行券を係員にお渡しください。（均一料金区間では、入口料金所でETC以外の方法でお支払いください。）
- 入口料金所をETCで通行した場合で、出口料金所でETC車線がご利用できないときあるいは設置されていないときは、一旦停車してETCカードを係員にお渡しください。
- 通行料金の請求を受ける料金所で、ETC車線が閉鎖されている場合は、係員のいる車線（一般車線又は混在車線）でETCカードでの支払いが可能です。無理な車線変更は危険ですので、おやめください。
- ※ ETC車線の機器の点検等により、ETC車線を閉鎖している場合がありますのでご注意ください。
- 走行中は、ETCカードを本機から抜き挿ししないでください。正常に通信できないとき、ETCカードの破損やエラーを引き起こす場合があります。
- 入口料金所のETC車線を通行できても、出口料金所のETC車線で開閉バーが開かない場合があります。
- ※ 入口料金所通過直後の本機のエラー音あるいは音声案内にご注意ください。

開閉バーが開かなかった場合のご注意

ETC車線では、絶対に車をバックさせないで!!

- ETC車線で、開閉バーが開かないなどの理由で停止された場合には、危険ですので絶対に車をバックさせないでください。インターホーン等で係員を呼び、案内に従ってください。
- ※ バックすると後続車に追突される危険があるばかりか、再度他車線に進入するとエラーが発生する場合があります。

続<>>

本機の再セットアップ

本機の付け替え、車両ナンバー変更時は再セットアップを!!

本機を他の車両に付け替える場合や車両のナンバープレートが変更となった場合など、新たにセットアップ(本機への車両情報の登録)が必要となります。

※新たにセットアップを行わないと、ETCのご利用ができない場合や割引が適用にならない場合があります。

車載器管理番号に関するお願い

車載器管理番号は、ETCの各種割引サービスのための必要な番号です

車載器管理番号は、お持ちの本機または本機の箱に記載されている19桁の固有の番号で、ETCの各種割引サービスを受ける場合、あるいは今後の新たなサービスを受けるにあたって必要な番号です。「ETC車載器セットアップ申込書・証明書(お客様保存用)」を大切に保管していただくとともに、車載器管理番号を別に記録し、保管するようにしてください。

障害者割引制度におけるETC利用について

- 事前に有料道路事業者の設置する窓口に必要な情報を登録した場合は、ETC無線走行での割引適用が可能です。
- 事前に有料道路事業者の設置する窓口に登録されていない場合又はETCがご利用できない場合は、通行料金の請求を受ける料金所では、係員のいる車線(一般車線又は混在車線)で、一旦停車して係員にETCカードをお渡しいただくとともに、身体障害者手帳または療育手帳を呈示し、確認を受けてください(手帳の呈示がない場合は、割引適用されませんので、手帳は必ず携帯してください)。
- ※いずれの場合も福祉事務所等において、手帳に登録自動車番号、割引措置の有効期限等の記載を受ける必要があります。

お問い合わせいただく前に (チェックシート)

トラブルのお問い合わせの際には、お客様のお手持ちのETCカードや本機の具体的な状況をお知らせいただく必要があります。次の事項を中心にお尋ねいたしますので、あらかじめシートに記入していただいたうえで、お問い合わせください。

チェックシート

- ◆ カードの種類(発行元) _____
- ◆ カードの番号 _____
- ◆ 車載器(本機)メーカー _____
- ◆ 車載器(本機)取り付け店(業者) _____
- ◆ トラブルの状況(どんなトラブルが起きましたか)
 - ☆発生年月日時 _____ 年 _____ 月 _____ 日 _____ 時頃
 - 1. 本機にETCカード挿入前 _____
 - 2. 本機にETCカード挿入時
本機に表示されたエラー _____
 - 3. 本機にETCカード挿入後(通行中)

	入口料金所	料金所
通行車線	1. ETC専用	2. ETC/一般
通行日時	月 _____ 日 _____	時頃 _____
出口料金所	料金所	
通行車線	1. ETC専用	2. ETC/一般
通行日時	月 _____ 日 _____	時頃 _____
- ◆ そのトラブルは、どんなときに起きましたか
 1. いつも起きる
 2. とときどき起きる
 3. 特定の料金所で起きる
 4. 今回はじめて起きた

お問い合わせ先一覧

ETCのご利用に関して

■ 日本道路公団	ハイウェイガイド仙台	022-215-0333
	ハイウェイガイド新潟	025-246-0333
	ハイウェイガイド東京	03-3506-0333
	ハイウェイガイド名古屋	052-223-0333
	ハイウェイガイド大阪	06-6344-0333
	ハイウェイガイド広島	082-225-0333
	ハイウェイガイド福岡	092-762-0333
受付時間/月～金	9:00 ～ 18:00 (休日/土・日・祝日)	
■ 首都高速道路公団	管理部営業課	03-3539-9345
	受付時間/月～金	9:30 ～ 12:15
		13:00 ～ 17:00 (休日/土・日・祝日)
■ 阪神高速道路公団	インフォメーション四ツ橋	06-6535-0535
	受付時間/月～金	9:15 ～ 17:30 (休日/土・日・祝日)

ETCカード及び請求金額に関して

お手持ちのETCカード発行元にご確認ください。

本機に関して

本機の購入先または『取扱説明書』に記載されている連絡先にお問い合わせください。

セットアップに関して

財団法人 道路システム高度化推進機構 (ORSE)	03-5216-4663
受付時間/月～金	9:00 ～ 18:00 (休日/土・日・祝日)

メモ

ETC利用のご通行で、通信による通行料金の収受ができなかった場合、お客様に停止していただき、収受手続きをさせていただいております。

停止処理の原因としては、本機とアンテナの通信エラー、本機へのETCカードの未挿入や通信途中での本機からのカードの抜き取りなどが考えられます。通信エラー等の原因につきましては、詳細な調査をしなければわかりませんが、**頻繁に反復して発生する場合は**本機の不具合なども考えられますので、**本機の購入先または取り付け店にご相談**いただきますよう、ご案内申し上げます。

保証書とアフターサービス

保証書

保証書は、ご購入年月日、販売店名などが記入されていることをお確かめのうえ、ご購入の際に販売店より受け取ってください。

保証書に記入もれがあったり、保証書を紛失したりすると、保証期間中でも保証が無効となります。記載内容をよくお読みのうえ、大切に保管してください。

保証期間

この製品の保証期間は、お買い上げの日より1年間です。

保証期間中の修理について

万一、故障が生じたときは、保証書に記載されている当社保証規定に基づき修理いたします。お買い上げの販売店またはお近くのパイオニアサービスステーションにご連絡ください。所在地、電話番号はナビゲーションに付属の『ご相談窓口・修理窓口のご案内』をご覧ください。

保証期間経過後の修理について

お買い上げの販売店またはお近くのパイオニアサービスステーションにご相談ください。修理すれば使用できる製品については、ご希望により有料で修理いたします。

補修用性能部品の最低保有期間

当社は、本機の補修用性能部品を、製造打ち切り後最低6年間保有しています。(性能部品とは、その製品の機能を保持するために必要な部品です。)

ご質問・ご相談は

本機に関するご質問、ご相談はパイオニアカスタマーサポートセンターまたはお買い上げの販売店にお問い合わせください。

仕様

◆ETC車載器本体

- 使用温度範囲：-30 ~ +85℃
電源電圧：DC 14.4 V (10.8 ~ 15.1 V 使用可能)
アース式：マイナスアース方式
最大消費電流：400 mA以下
外径寸法：70.0 (W) × 15.0 (H) × 113.0 (D) mm
質量：140 g

◆外部アンテナ

- ケーブル長：3 m
外径寸法：29.0 (W) × 8.8 (H) × 29.0 (D) mm
質量：80 g

◆付属品

- コード類：1式※
取付キット：1式※
取扱説明書：1
取付説明書：1
保証書：1

※『取付説明書』の「接続・取り付け部品を確認する」に接続・取り付け部品の一覧表が記載されています。

メモ

- 上記の仕様および外観は予告なく変更することがあります。また、この説明書の中のイラストと実物が、一部異なる場合があります。
- 本機は日本国内専用です。規格の違う外国ではご使用になれません。

用語集

ETC

「Electronic Toll Collection」の略で、有料道路自動料金収受システムのことです。有料高速道路の料金所で行われている料金の受け渡し手段を、現在の現金や回数券の手渡しによる手段から、料金所に設置した道路側アンテナと車両に搭載したETC車載器の間での無線通信による料金情報のやり取りに変更することにより、係員とやり取りすることなく料金の支払いが行われます。これにより、料金所をノンストップで通過することが可能になります。

ETCカード (ETCクレジットカード)

ICチップを搭載し、料金支払いに必要なデータを格納するクレジット会社が発行するカードのことです。以下の2種類のカードが発行される予定です。

専用カード方式

料金決済に必要な情報を記録した専用のICカードを発行する方式です。専用カードはETC車載器に挿入して利用します（クレジットカードとして一般の店舗などでは使えません）。料金の精算は、あらかじめ指定した銀行口座からの引き落としやクレジットカードで行われます。

一体型カード方式

料金決済に必要な情報を記録した専用ICチップを搭載したクレジットカードを発行する方式です。一体型カードは、ETC車載器に挿入したときはETCカードとして機能します。一般の店舗ではクレジットカードとして利用できます。料金の精算は、一般店舗の利用分も含め、通常のクレジットカードと同様に行われます。

ETC別納カード

ICチップを搭載し、料金支払いに必要なデータを格納する有料道路事業者が発行するカードのことです。

本書ではETCカード（ETCクレジットカード）で説明しています。

ETCカードリーダー

データ交信用アンテナが未整備の料金所に設置する、ETCカードの情報を読み取る機器です。この機器が設置された料金所では、係員にカードを手渡すため、いったん停車していただく必要があります。

ETCゲート

ETC車載器を取り付けた車両を通すための専用ゲートです。このゲートを通過するときに、料金所アンテナとETC車載器の間で料金情報のやり取りが行われます。

ETC車載器

ETCカードに格納されている料金支払いに必要なデータを、道路側のアンテナと交信するための装置です。

ETCレーン (ETC車線)

ETC車載器を取り付けた車両が通過できる専用車線です。

車両センサー

料金所の入口に設置された、車両通過の有無や大きさなどを感知するセンサーのことです。

開閉バー

ETCゲートの先にある、通り抜けを制限する棒のことです。料金支払いの情報が正しくやり取りされると開くしくみになっています。

開閉バーが開かない場合は、インターホンを使用し、料金所の係員の指示に従ってください。

(首都高速道路などで開閉バーが開かない場合は、自動的に料金所の係員に通知されます。)

セットアップ

ETC車載器に車両情報を登録する作業のことです。ETCを利用するには、「財団法人道路システム高度化推進機構 (ORSE)」に利用申し込みを行い、その際に提供される車両情報をETC車載器に登録する必要があります。

認証

ETC車載器とETCカードの間で行われる処理で、ETC車載器の不正利用を防止しています。ETC車載器とETCカードはちょうど錠前と鍵の関係にあります。ETC車載器とETCカードにそれぞれ登録されている認証用の情報が一致しないとETC車載器の利用はできません。

熱線反射ガラス

メタルガラス

メタルガラス

合わせガラスや強化ガラスに、熱線反射膜 (金属膜) をスパッタリング法によりコーティングした省エネルギータイプの高機能ガラスです。この熱線反射膜により太陽エネルギーの流入を遮り、エアコンの冷房負荷を大きく軽減することができます。また、局所的な昇温や眩しさを和らげ、夏期のドライブに、快適な車内空間を作り出します。しかし、電波を反射するためETCなどの無線交信が正常に行われず機能しないことがあります。

有人車線

係員のいる料金所ブースに誘導される車線のことです。ETCが利用できない車両を通過させる場合に使われます。

予告アンテナ

料金所に進入する前に、ETCに関する情報をあらかじめETC車載器を通じて提供するための設備です。

料金所アンテナ

料金所に設置されたアンテナで、ETC車載器との間で料金情報のやり取りが行われます。

路側表示器

車種の区分や通行料金、通行ができるかできないかを表示します。通行できる場合は「↑」または「↑ETC」と表示され、通行できない場合は「STOP 停車」と表示され、開閉バーが閉まります。

車線案内板

ETCゲートの設置された車線を示す案内板です。「ETC」もしくは「ETC専用」の場合は、ETC専用の車線です。「ETC/一般」の場合はETC搭載車両だけでなく、ETCが搭載されていない車両も通行できる車線です。



X740C09701A

パイオニア商品の修理・お取り扱い（取り付け・組み合わせなど）については、お買い求めの販売店様へお問い合わせください。なお、修理をご依頼される場合は、取扱説明書の『故障かな？と思ったら』を一度ご覧になり、故障かどうかご確認ください。それでも正常に動作しない場合は、① 型名、② ご購入日、③ 故障症状を具体的にご連絡ください。

●パイオニアホームページ：お客様サポート <http://www.pioneer.co.jp/support/index.html>
 （商品についてよくあるお問い合わせ・カタログの請求・メールマガジン登録のご案内など）

<下記窓口へのお問い合わせ時のご注意>

市外局番「0070」で始まる ☎ フリーフォン、および「0120」で始まる ☎ フリーダイヤルは、PHS、携帯電話などからはご使用になれません。また、【一般電話】は、携帯電話・PHSなどからご利用可能ですが、通話料がかかります。

商品のご購入や取り扱いについてのご相談窓口

カスタマーサポートセンター（全国共通フリーフォン）

受付 月曜～金曜 9：30～17：00、土曜・日曜・祝日 9：30～12：00、13：00～17：00（弊社休業日は除く）

●カーオーディオ／カーナビゲーション商品のご相談窓口およびカタログのご請求窓口

☎ **0070-800-8181-11**

☎ 【一般電話】 **03-5496-8016**

●ファックス受付 ☎ **03-3490-5718**

部品のご購入についてのご相談窓口

●部品（付属品・リモコン・取扱説明書など）のご購入については、部品受付センターへお問い合わせください。

部品受付センター

受付 月曜～金曜 9：30～18：00、土曜・日曜・祝日 9：30～12：00、13：00～17：00（弊社休業日は除く）

☎ **0120-5-81095**

☎ 【一般電話】 **0538-43-1161**

☎ **0120-5-81096**

修理についてのご相談窓口

●お買い求めの販売店に修理の依頼ができない場合は、修理受付センターへ（沖縄の方は、沖縄サービスステーションへ）

修理受付センター（沖縄県を除く全国）

受付 月曜～金曜 9：30～19：00、土曜・日曜・祝日 9：30～12：00、13：00～18：00（弊社休業日は除く）

☎ **0120-5-81028**

☎ 【一般電話】 **03-5496-2023**

☎ **0120-5-81029**

沖縄サービスステーション（沖縄県のみ）

受付 月曜～金曜 9：30～18：00（土曜・日曜・祝日・弊社休業日は除く）

☎ 【一般電話】 **098-879-1910**

☎ **098-879-1352**

パイオニア株式会社

〒153-8654 東京都目黒区目黒1-4-1

©パイオニア株式会社 2005

< KAMZF > < 05C0000 > < CZR5029-A >