

# TS-F1630

INPUT 160 W MAX.

カーステレオ用埋込型スピーカー  
16 cmコアキシャル2ウェイ

正しくご使用いただくために、必ずこの取扱説明書を最後までお読みください。

お読みになったあとは、保証書と一緒に大切に保管してください。

また、お車への取付けは、販売店様にご相談ください。尚、車種、年式、グレードによって取付情報を確認する必要がありますので、適合車種の詳細については、販売店様にご相談ください。

・本スピーカー取付後、取外した車両部品を逆の手順で取付けてください。  
※本取付例は、運転席側を元にして説明しています。助手席側は、運転席側を参考にしてください。

※この取扱説明書は、平成26年6月現在の調査情報に基づいています。車種によっては、それ以降に車両の追加や変更が行われる場合があります。その際、取付けの仕方が変わっている場合があります。

※ドアや後席側面などは、雨水が回りこむことがあるため、必ず付属のパッキンを取扱説明書にしたがって取付けてください。ウーファー部は防水仕様となっておりますが、車種によっては、別途防水対策の必要な場合があります。特に、純正の防水カバーを外す必要があるときなどは、現車に合わせて万全な防水対策を行ってください。

※スピーカーを取付ける際、取付情報上では取付可能であっても、車両の個体差により、取付けた商品が車両側に干渉する場合があります。その場合は、別途内張り（グリル部の裏側など）の加工を行ってください。

※車種によっては、商品の取付後、内張りなどにビリ音が発生する場合があります。その場合は別途ビリ止め対策を行ってください。

※端子が車両に当たらない方向で取付けてください。

## ●付属品

- ① φ6 mm×16 mm ×6
- ② φ4 mm×14 mm ×8
- ③ M4 mm×6 mm ×6
- ④ φ5 mm×10 mm ×8
- ⑤ φ12 mm×φ4.5 mm ×8
- ⑥ φ13 mm×φ6 mm ×12
- ⑦ 変換コネクタ (灰色カプラー) ×2
- ⑧ 接続アダプター ×2
- ⑨ クッション ×2
- ⑩ 防振パッキン ×1

## ●接続方法

[車両コネクタ形状一覧]

A	B	C	D
主に ホンダ車	主に トヨタ/三菱車	主に 日産車	主に スズキ/ダイハツ車

[車両コネクタ形状がAの場合]  
変換コネクタ⑦と車両コネクタを接続してください。クッション⑨を使ってコードの余長をたばねることもできます。

[車両コネクタ形状がBの場合]  
接続アダプター⑧のツメをはめてください。

[車両コネクタ形状がC、Dの場合]  
接続アダプター⑧のツメを切り取ってください。

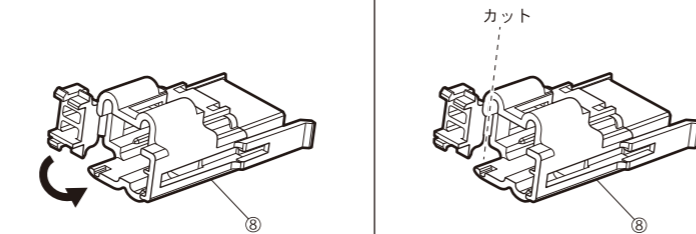

変換コネクタ⑦に接続アダプター⑧をはめて、車両コネクタと接続してください。

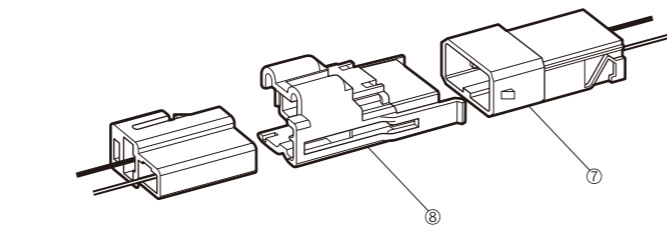

クッション⑨を接続部に巻いてください。

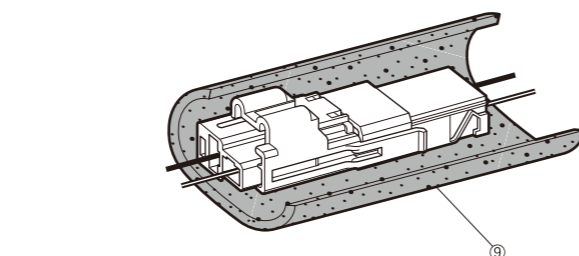

[三菱車で車両コネクタ形状がDの場合]  
接続(変換コネクタ⑦、接続アダプター⑧使用)時に極性が逆になりますので、必要に応じ配線加工を行ってください。

[車両コネクタ形状がA~D以外の場合]  
極性に注意して配線加工を行ってください。

## ●破損防止のためのご注意とお願い

本スピーカーを取扱う際、ツイーター部を持ちたり回転させたりしないでください。破損する恐れがあります。

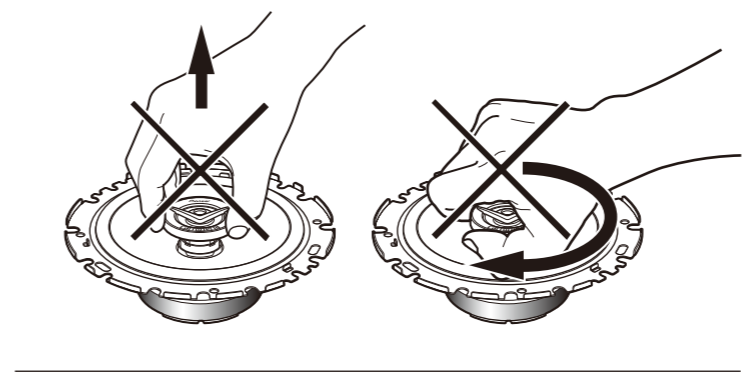

## ●取付前の準備

スピーカーの裏面に付属の防振パッキン⑩を貼付けます。

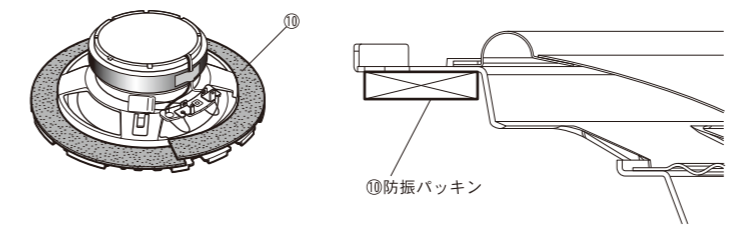

## ●取付手順

1. 内張りの取外し  
●車種別内張り取外し手順を参照してください。

### 2. 純正スピーカーの取外し

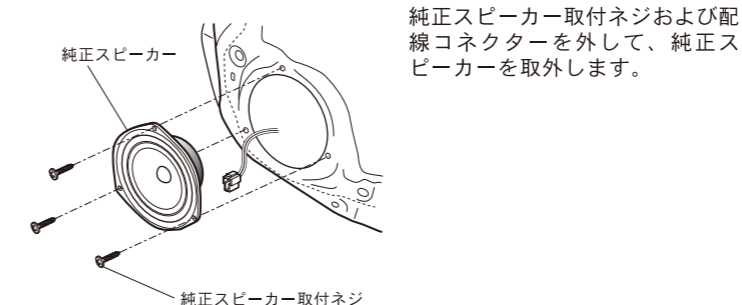

### 3. スピーカーの取付け

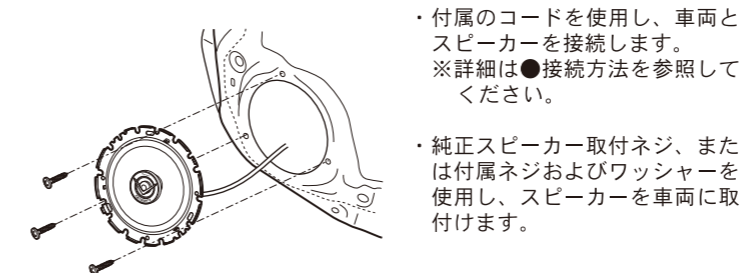

### 4. 内張りを元通りに取付けます。

取付方法は、取外しと逆の手順で行います。

### 5. 取付終了後、スピーカーから音が出ること、およびパワーウィンドウやドアロックなどが正常に動作することを必ず確認してください。

## ●車種別内張り取外し手順

取扱説明書に掲載していない車両の内張り取外し手順については「カロッツェリア車種別 JUST FIT Web 版(PC/スマートフォン用)」にて詳細情報をご確認ください。  
URL : <http://pioneer.jp/carrozzeria/support/justfit/>



### トヨタ 86(H24/4~現在)/スバル BRZ(H24/3~現在) ドア

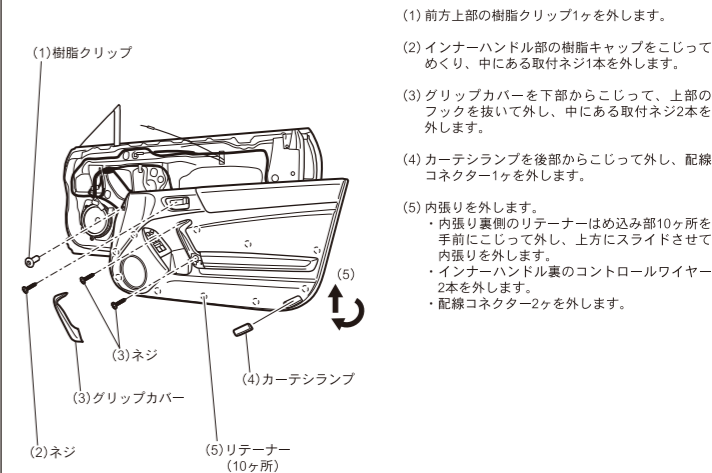

### トヨタ アクア(H23/12~現在) フロントドア

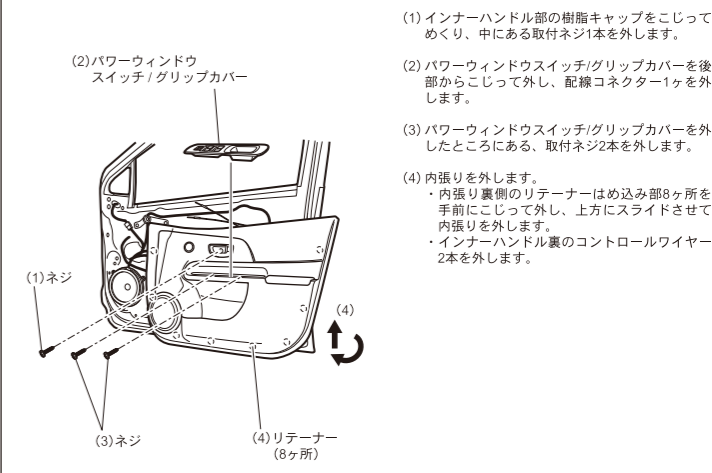

### 日産 エクストレイル(H25/12~現在) フロントドア

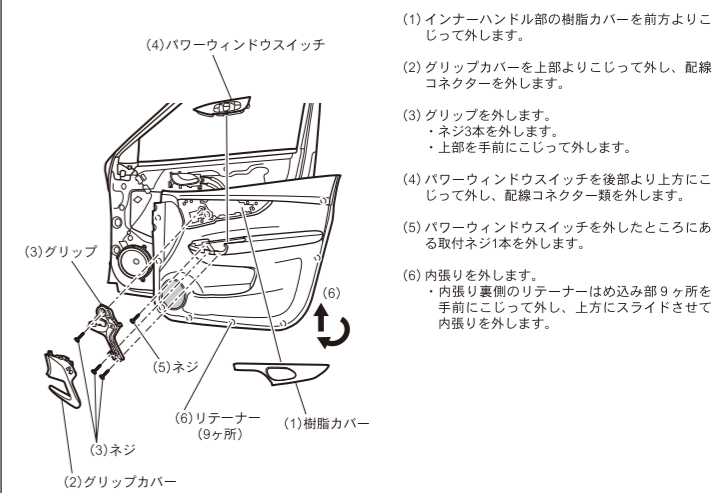

日産 キューブ(H20/11~現在) フロントドア

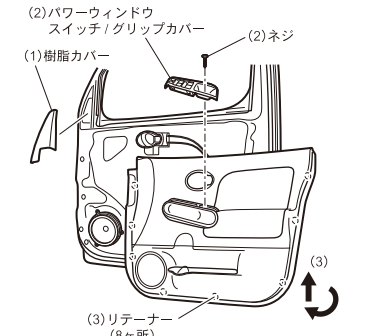

- (1) ドアミラー部内側の樹脂カバーをこじって外します。
- (2) パワーウィンドウスイッチ/グリップカバーを外します。
  - ・グリップ内のネジ1本を外します。
  - ・パワーウィンドウスイッチ/グリップカバーを後部からこじって外し、前部の引っ掛け部を抜いて外します。
  - ・配線コネクタ1ヶを外します。
- (3) 内張りを外します。
  - ・内張り裏側のリテーナーはめ込み部8ヶ所とインナーハンドル下部のスプリングフックはめ込み部2ヶ所を事前にこじって外し、上方にスライドさせて内張りを外します。

マツダ デミオ(H19/7~現在) フロントドア

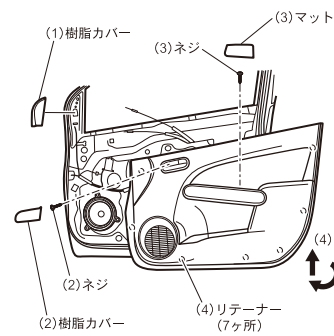

- (1) ドアミラー部内側の樹脂カバーをこじって外します。
- (2) インナーハンドル部の樹脂カバーをこじって外し、中にある取付ネジ1本を外します。
- (3) グリップ部のマットを外し、中にある取付ネジ1本を外します。
- (4) 内張りを外します。
  - ・内張り裏側のリテーナーはめ込み部7ヶ所を事前にこじって外し、上方にスライドさせて内張りを外します。
  - ・インナーハンドル裏のコントロールワイヤー2本を外します。
  - ・配線コネクタ類を外します。

ホンダ フィット(H25/9~現在) フロントドア

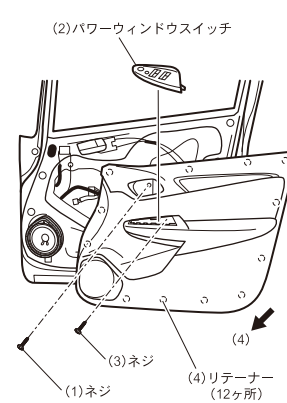

- (1) インナーハンドル部の取付ネジ1本を外します。
- (2) パワーウィンドウスイッチを前方の切欠け部よりこじって外し、配線コネクタ類を外します。
- (3) パワーウィンドウスイッチを外したところにある取付ネジ1本を外します。
- (4) 内張りを外します。
  - ・内張り裏側のリテーナーはめ込み部12ヶ所をこじって外し、内張りを手前水平方向に外します。

ダイハツ ムーヴコンテ(H20/8~現在) トヨタ ピクシススペース(H23/9~現在) フロントドア

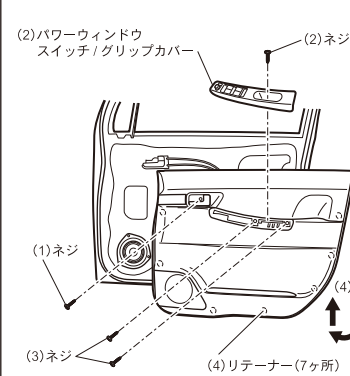

- (1) インナーハンドル部の取付ネジ1本を外します。
- (2) パワーウィンドウスイッチ/グリップカバーを外します。
  - ・グリップ内の取付ネジ1本を外します。
  - ・パワーウィンドウスイッチ/グリップカバーをこじって外し、配線コネクタ2ヶを外します。
- (3) パワーウィンドウスイッチ/グリップカバーを外したところにある取付ネジ2本を外します。
- (4) 内張りを外します。
  - ・内張り裏側のリテーナーはめ込み部7ヶ所を事前にこじって外し、上方にスライドさせて内張りを外します。

日産 セレナ(H22/11~現在)/スズキ ランディ(H22/12~現在) フロントドア

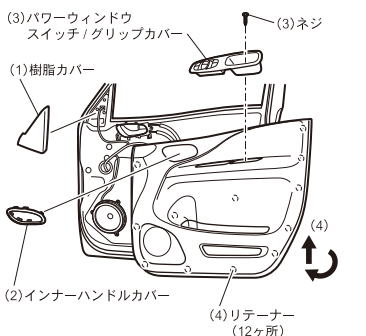

- (1) ドアミラー部内側の樹脂カバーをこじって外します。
- (2) インナーハンドルカバーの全周を外側に押し広げながらこじって外します。
- (3) パワーウィンドウスイッチ/グリップカバーを外します。
  - ・グリップ内の取付ネジ1本を外します。
  - ・パワーウィンドウスイッチ/グリップカバーを後部からこじって外し、前部の引っ掛け部を抜いて外します。
  - ・配線コネクタ2ヶを外します。
- (4) 内張りを外します。
  - ・内張り裏側のリテーナーはめ込み部12ヶ所を事前にこじって外し、上方にスライドさせて内張りを外します。

ホンダ N-BOX(H23/12~現在)/N-BOX+(H24/7~現在) フロントドア

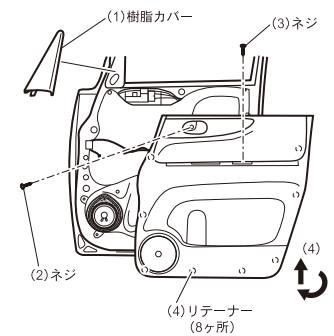

- (1) ドアミラー部内側の樹脂カバーを前方側よりこじって外します。
- (2) インナーハンドル部の取付ネジ1本を外します。
- (3) グリップ部の樹脂カバーをめくり、中にある取付ネジ1本を外します。
- (4) 内張りを外します。
  - ・内張り裏側のリテーナーはめ込み部8ヶ所を事前にこじって外し、上方にスライドさせて内張りを外します。
  - ・配線コネクタ類を外します。

ホンダ フリード(H20/5~現在) フリードスパイク(H22/7~現在) フロントドア

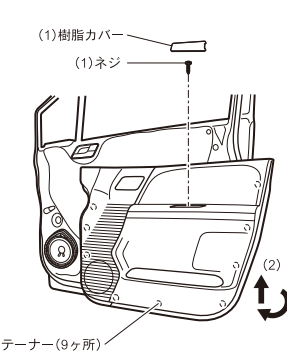

- (1) グリップ内の樹脂カバーをこじって外し、中にある取付ネジ1本を外します。
- (2) 内張りを外します。
  - ・内張り裏側のリテーナーはめ込み部9ヶ所を事前にこじって外し、インナーハンドル部のフックはめ込み部3ヶ所を内張りを手前に開くようにして外します。
  - ・上方にスライドさせて内張りを外します。
  - ・配線コネクタ1ヶを外します。

スズキ MRワゴン(H23/1~現在) 日産 モコ(H23/2~現在) フロントドア

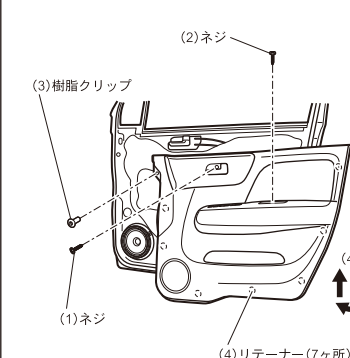

- (1) インナーハンドル部の取付ネジ1本を外します。
- (2) グリップ内の取付ネジ1本を外します。
- (3) 内張り前方上部の樹脂クリップ1ヶを、クリップ中央のピンを押し外します。
- (4) 内張りを外します。
  - ・内張り裏側のリテーナーはめ込み部7ヶ所を事前にこじって外し、上方にスライドさせて内張りを外します。
  - ・配線コネクタ2ヶを外します。

三菱 eK ワゴン/eK カスタム(H25/6~現在) 日産 デイズ(H25/6~現在) フロントドア

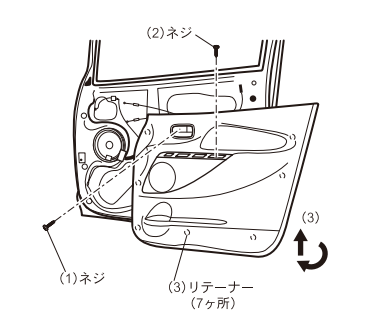

- (1) インナーハンドル部の取付ネジ1本を外します。
- (2) グリップ内の取付ネジ1本を外します。
- (3) 内張りを外します。
  - ・内張り裏側のリテーナーはめ込み部7ヶ所を事前にこじって外し、上方にスライドさせて内張りを外します。
  - ・インナーハンドルコントロールワイヤー2本を外します。
  - ・配線コネクタ類を外します。

ホンダ N-ONE(H24/11~現在) フロントドア

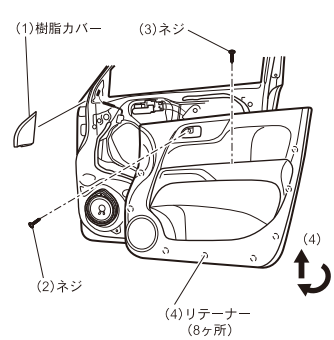

- (1) ドアミラー部内側の樹脂カバーを上部よりこじって外します。
- (2) インナーハンドル部の取付ネジ1本を外します。
- (3) グリップ部の樹脂カバーをめくり、中にある取付ネジ1本を外します。
- (4) 内張りを外します。
  - ・内張り裏側のリテーナーはめ込み部8ヶ所を事前にこじって外し、上方にスライドさせて内張りを外します。
  - ・配線コネクタ類を外します。

ダイハツ タント(H25/10~現在) フロントドア

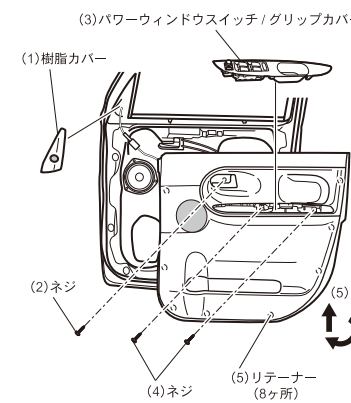

- (1) ドアミラー部内側の樹脂カバーを前方からこじって外します。
- (2) インナーハンドル部の取付ネジ1本を外します。
- (3) パワーウィンドウスイッチ/グリップカバーを後方の切欠き部からこじって外し、配線コネクタ類を外します。
- (4) パワーウィンドウスイッチ/グリップカバーを外したところにある取付ネジ2本を外します。
- (5) 内張りを外します。
  - ・内張り裏側のリテーナーはめ込み部8ヶ所を事前にこじって外し、上方にスライドさせて内張りを外します。
  - ・配線コネクタ類を外します。

スズキ スペーシア(H25/3~現在) フロントドア

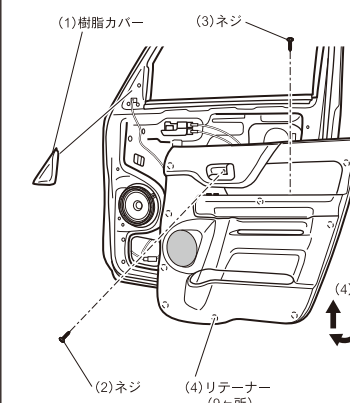

- (1) ドアミラー部内側の樹脂カバーを上方からこじって外します。
- (2) インナーハンドル部の取付ネジ1本を外します。
- (3) グリップ内の取付ネジ1本を外します。
- (4) 内張りを外します。
  - ・内張り裏側のリテーナーはめ込み部9ヶ所を事前にこじって外し、上方にスライドさせて内張りを外します。
  - ・配線コネクタ類を外します。

三菱 ミラージュ(H24/8~現在) フロントドア

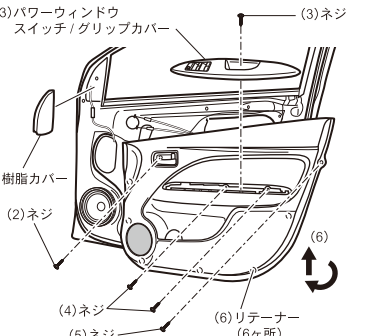

- (1) ドアミラー部内側の樹脂カバーを上部からこじって外します。
- (2) インナーハンドル部の取付ネジ1本を外します。
- (3) パワーウィンドウスイッチ/グリップカバーを外します。
  - ・グリップ内の取付ネジ1本を外します。
  - ・カバー全体を上方にこじって外します。
  - ・配線コネクタ類を外します。
- (4) パワーウィンドウスイッチ/グリップカバーを外したところにある取付ネジ2本を外します。
- (5) 内張り後方上部の取付ネジ1本を外します。
- (6) 内張りを外します。
  - ・内張り裏側のリテーナーはめ込み部6ヶ所を事前にこじって外し、上方にスライドさせて内張りを外します。
  - ・インナーハンドルコントロールワイヤー2本を外します。

ホンダ ヴェゼル/ヴェゼルハイブリッド(H25/12~現在) フロントドア

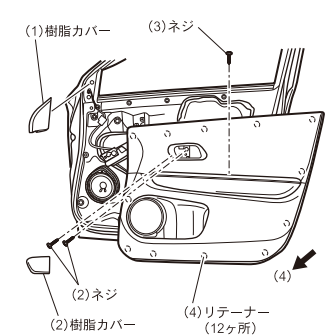

- (1) ドアミラー部内側の樹脂カバーを前方側よりこじって外します。
- (2) インナーハンドル部の樹脂カバーをこじって外し、中にある取付ネジ2本を外します。
- (3) グリップ部の樹脂カバーをめくり、中にある取付ネジ1本を外します。
- (4) 内張りを外します。
  - ・内張り裏側のリテーナーはめ込み部12ヶ所を事前にこじって外し、内張りを手前水平方向に外します。
  - ・内張り裏側にはめ込まれている、インナーハンドルをこじって外し、内張りから外します。
  - ・配線コネクタ類を外します。

ダイハツ ムーヴ(H22/12~現在) スバル ステラ(H23/5~現在) フロントドア

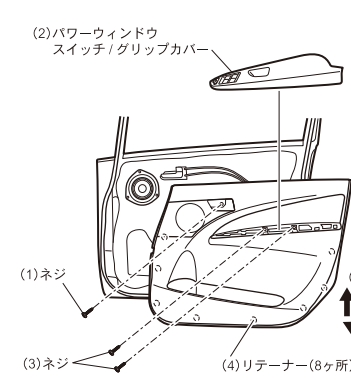

- (1) インナーハンドル部の取付ネジ1本を外します。
- (2) パワーウィンドウスイッチ/グリップカバーを前方の切欠き部からこじって外し、配線コネクタ2ヶを外します。
- (3) パワーウィンドウスイッチ/グリップカバーを外したところにある取付ネジ2本を外します。
- (4) 内張りを外します。
  - ・内張り裏側のリテーナーはめ込み部8ヶ所を事前にこじって外し、上方にスライドさせて内張りを外します。

スズキ ワゴンR(H24/9~現在) フロントドア

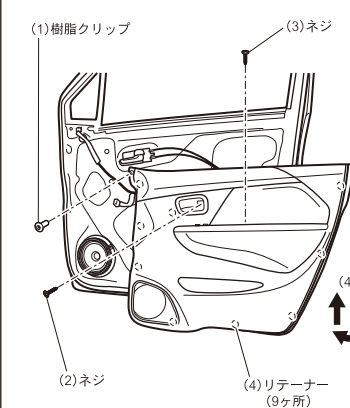

- (1) 前方上部の樹脂クリップ1ヶを外します。
- (2) インナーハンドル部の取付ネジ1本を外します。
- (3) アームレストグリップ内の取付ネジ1本を外します。
- (4) 内張りを外します。
  - ・内張り裏側のリテーナーはめ込み部9ヶ所を事前にこじって外し、上方にスライドさせて内張りを外します。
  - ・配線コネクタ2ヶを外します。

マツダ アクセラ(H25/11~現在) リアドア

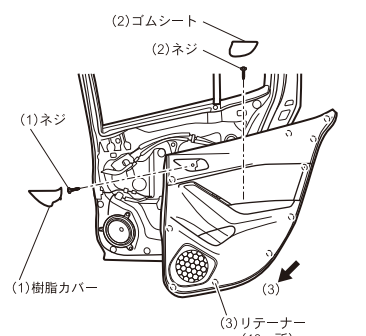

- (1) インナーハンドル部の樹脂カバーを後方上部よりこじって外し、中にある取付ネジ1本を外します。
- (2) グリップ内のゴムシートを外し、中にある取付ネジ1本を外します。
- (3) 内張りを外します。
  - ・内張り裏側のリテーナーはめ込み部10ヶ所をこじって外し、内張りを手前水平方向に外します。
  - ・インナーハンドルを後部から引っ張って内張りから外します。
  - ・配線コネクタ類を外します。

ホンダ オデッセイ(H25/11~現在) フロントドア

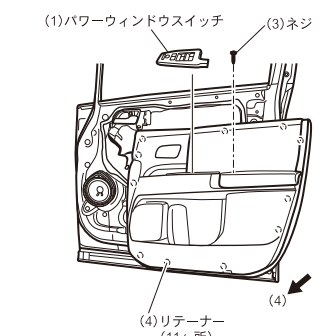

- (1) パワーウィンドウスイッチを後部内側からこじって外し、配線コネクタ類を外します。
- (2) (1)で外したコネクタのケーブル部分が内張り側に固定されているので、クランプ止め部を内張りから外します。
- (3) グリップ内の樹脂キャップをめくり、中にある取付ネジ1本を外します。
- (4) 内張りを外します。
  - ・内張り裏側のリテーナーはめ込み部11ヶ所をこじって外し、インナーハンドル周囲のスプリングフックはめ込み部3ヶ所を引っ張って外します。
  - ・内張りを手前水平方向に外します。
  - ・配線コネクタ類を外します。