

APS-WF01J (ワイヤレスドック)

セットアップガイド

このたびは、パイオニア製品をお買い上げいただきまして誠にありがとうございます。本セットアップガイドは、本製品をネットワーク環境でお使いいただくための手順を説明しています。本機仕様などの説明は、取扱説明書をお読みください。また、設定を始める前に、必ず取扱説明書の2ページの記載内容、「安全上のご注意」、「使用上のご注意」および本セットアップガイドP.6の「電源に関するご注意」をお読みになったうえで、正しく設定作業を行ってください。

同梱物を確認する		
● ワイヤレスドック	● セットアップ CD-ROM (1 枚)	● スペーサー (2 個)
● AC アダプター	● ドライブ横置き用シール (4 枚)	● 取扱説明書 (保証書含む)
● セットアップガイド (本書)		

* 同梱されていない付属品がありましたら、お買い上げの販売店にご連絡ください。



各部名称

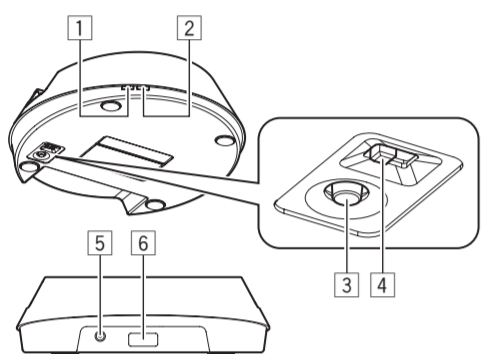

- ステータス LED
- ワイヤレス LED
- かんたん接続ボタン
- モード切替スイッチ
- DC 電源コネクタ
- USB コネクタ

●ステーションモード時		
ステータス LED	ワイヤレス LED	状態
点滅	点滅	電源 ON 後に一瞬両方の LED が点滅します。ネットワークに接続していません。
点滅	点滅	かんたん接続で接続しています。
点滅	点滅	2.4 GHz で無線 LAN ルーターに接続しています。
点滅	点滅	5 GHz で無線 LAN ルーターに接続しています。
点滅	点滅	かんたん接続に失敗しました。

●アクセスポイントモード時		
ステータス LED	ワイヤレス LED	状態
点滅	点滅	電源 ON 後に一瞬両方の LED が点滅します。
点滅	点滅	2.4 GHz のアクセスポイントとして動作中です。
点滅	点滅	5 GHz のアクセスポイントとして動作中です。

起動時間について
AC アダプターをコンセントに差し込んで、本機に電源供給後、使えていく状態になるまでおよそ 20 秒間がかかります。

AC アダプターについて
本機には電源 ON/OFF スイッチがついていません。しばらくお使いにならない場合は、AC アダプターをコンセントから抜いてください。

STEP1 設置前の準備

セットアップ CD-ROM からインストールを実行する場合は、コンピュータ内蔵のドライブ、または USB 接続による外付けドライブから行ってください。

- 付属のセットアップ CD-ROM をインストールします。

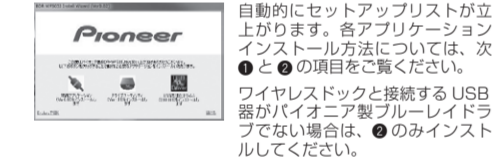

自動的にセットアップリストが立ち上がり、各アプリケーションのインストール方法については、次の項目をご覧ください。

- と●の項目をご覧ください。
- の項目をご覧ください。

1. ワイヤレス対応高速 USB ドライバーのインストール

- 本ドライバーをインストールすることにより、ワイヤレスでブルーレイディスクや DVD を安定して再生できるようになります。ブルーレイディスクの再生など、データレートが高い場合に必要となりますので、必ずインストールしてください。
- また、本ドライバーはドライブごとにインストールする必要があります。必ずご使用のドライブをコンピュータと接続したうえでインストールしてください。すでに別のパイオニア製高速 USB ドライバーをインストールしている場合は、アンインストールしてからコンピュータを再起動し、本ドライバーをインストールしてください。



コンピュータによっては、「不明なプログラムにこのコンピュータへの変更を許可しますか?」と表示されます。その場合、「はい (Y)」を選択してください。

●メモ
動作確認済みのパイオニアブルーレイドライブ (BDR-XD04/BDR-XS05/BDR-XU02) のみ高速動作が可能です。それ以外のドライブでもワイヤレスドックに接続できますが、本高速ドライバーは機能しません。最新の動作確認済みブルーレイドライブについては、パイオニアホームページ (http://pioneer.jp/bdd/products/) でご確認ください。

2. PioneerWirelessConnect(ネットワーク接続用アプリケーション)のインストール

お持ちの USB デバイスを USB ワイヤレス接続で使用するのに必要なアプリケーションです。次の手順に従ってインストールしてください。

1. 接続アプリケーションを選択します。

コンピュータによっては、「不明なプログラムにこのコンピュータへの変更を許可しますか?」と表示されます。その場合、「はい (Y)」を選択してください。

●メモ
お使いのコンピュータのデスクトップにある [PioneerWirelessConnect] をダブルクリックすると、ワイヤレス接続アプリケーションが立ち上がります。

インストール完了後は、セットアップ CD-ROM を取り出してからコンピュータを再起動してください。

STEP2 ワイヤレスドックの設置

1. USB ドライブと接続する

縦型設置	横型設置	横置き用シールの貼りかた
BDR-XS05 の場合	BDR-XS05 や BDR-XD04 などを横置きする場合	
	ワイヤレスドックの上面に、横置き用シールを 4 が所貼ってください。	

12 mm 幅ドライブ縦型設置時のスペーサーの取り付けかた	19 mm 幅ドライブ縦型設置時のスペーサーの取り付けかた
BDR-XU02 の場合	その他 19 mm 幅スロットインドライブの場合
両面テープの剥離紙をはがして、ドック溝の底面に貼り付けます。	両面テープの剥離紙をはがして、ドック溝の後面に貼り付けます。

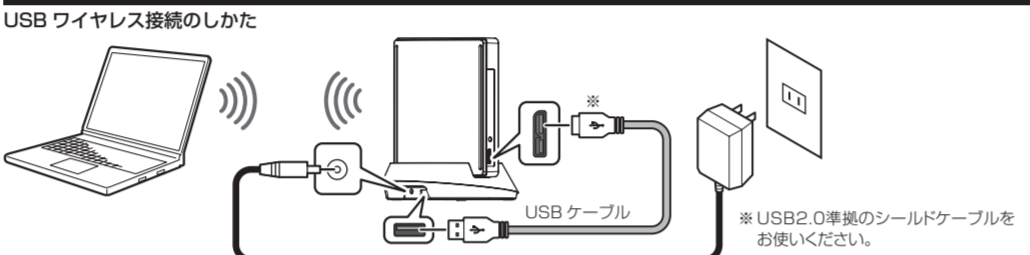

注意
ワイヤレスドックを持ち運んだり移動したりする場合は、ブルーレイドライブの部分を持たないでください。ブルーレイドライブがワイヤレスドックから抜けて落下し、故障の原因になります。ワイヤレスドックの部分を持って移動してください。

- ブルーレイドライブに AC アダプターを接続する必要はありません。
- AC アダプターをコンセントに差し込むと、ワイヤレスドックが自動的に起動します。

2. その他の USB 機器と接続する

本機ワイヤレスドックと USB ケーブルで接続するだけで、次のような USB 機器がワイヤレスで使用できます。

- すべての USB 機器との接続動作を保証するわけではありません。
- 次の USB 機器であってもすべての製品の動作保証するわけではありません。
- 動作確認済み機器については、パイオニアホームページ (http://pioneer.jp/bdd/products/) をご確認ください。

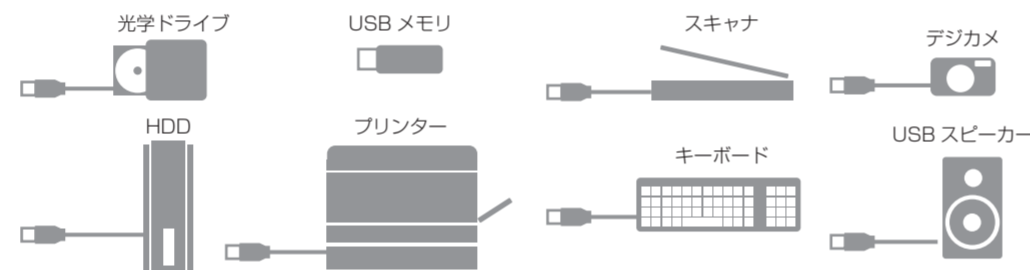

アクセスポイントモードとステーションモードについて

本機は、無線ネットワークにより無線 LAN ルーターやコンピュータと接続することができます。お使いの環境により接続方法をお選びください。

- 電波干渉や他のネットワーク機器の影響もあるため、必ず高速転送できるとは限りません。
- ワイヤレスドック、無線 LAN ルーター、コンピュータの距離が近すぎても、通信性能が落ちる場合があります。それぞれの距離を 1 m くらいにすることで改善することがあります。

アクセスポイントモードでの接続

- 本モードで接続中、コンピュータでは無線 LAN インターネット接続ができません。
- インターネット接続をしたい場合は、ブロードバンドルーターなどと無線 LAN 接続するかコンピュータにワイヤレス LAN モジュールを 2 基搭載する必要があります。
- コンピュータにワイヤレス LAN モジュールを 2 基搭載する場合は、「トラブと対策」(P.5) の関連事項をお読みください。

ステーションモードでの接続 1

- 転送速度が 1/2 になります。
- 無線 LAN ルーターがインターネットに接続されている場合は、無線 LAN でのインターネット接続が可能です。
- 転送速度が制限されるため、ブルーレイディスクがうまく再生できないことがあります。使用用途に合わせて接続方法を選択してください。

ステーションモードでの接続 2

- 無線 LAN ルーターがインターネット接続できれば、インターネットを使用できます。
- 高速転送のため、ブルーレイディスクも再生できます。
- 電波干渉や他のネットワーク機器の影響もあるため、必ず高速転送できるとは限りません。

無線 LAN で接続する (アクセスポイントモード)

ワイヤレスドックを無線 LAN の親機として設定し、コンピュータと直接接続します。コンピュータと直接接続するため、転送速度が速くなります。

- ワイヤレスドック底面にあるスイッチをアクセスポイントモードに入れます。
- AC アダプターをコンセントに差し込んで、本機の電源を入れます。約 20 秒後、ワイヤレス接続できる状態になると、ワイヤレス LED が緑色に点灯します。ネットワーク接続の方法は、Windows OS のバージョンにより異なりますので、各 OS での接続の方法を確認してください (P.3)。初期状態では 2.4 GHz に設定されていますので、ステータス LED は緑色に点灯します。

●メモ
本機の電源を切ったあとに、モード切替スイッチをアクセスポイントモードに変更してください。
アクセスポイントモードに変更したあと、本機の電源を入れてください。モードの認識は電源供給後に行います。

Windows XP の場合

- [スタート] → [設定] → [ネットワーク接続] → [ワイヤレスネットワーク接続] → [ワイヤレスネットワークの表示] の順にクリックします。
- 本機の底面ラベルに記載されている SSID (WBD-xxx) を選んでダブルクリックします。
- ラベルに記載されている KEY を入力します。
- KEY を再入力 → [接続] をクリックします。
- [接続] と表示されれば完了です。

●メモ
コンピュータによっては、設定手順が異なる場合があります。詳しくは、コンピュータの取扱説明書をご確認ください。
[スタート] → [コントロールパネル] → [ネットワークとインターネット接続] → [ネットワーク接続] → [ワイヤレス接続] → [ワイヤレスネットワークの表示] または、[スタート] → [接続] → [ワイヤレスネットワーク接続] → [ワイヤレスネットワーク接続の表示]

Windows Vista の場合

- [スタート] → [コントロールパネル] → [ネットワーク共有センター] → [ネットワークに接続] の順にクリックします。
- 本機の底面ラベルに記載されている SSID (WBD-xxx) を選んでダブルクリックします。
- ラベルに記載されている KEY を入力 → [OK] をクリックします。
- [(SSID 文字列) に正しく接続しました] と表示されれば完了です。[このネットワークを保存します] および [この接続を自動的に開始します] にチェックを入れておく、次回からの接続が簡単に行われます。

Windows 7 の場合

- [スタート] → [コントロールパネル] → [ネットワーク共有センター] → [ネットワークに接続] の順にクリックします。
- 本機の底面ラベルに記載されている SSID (WBD-xxx) を選んでダブルクリックします。
- [接続] をクリックします。
- ラベルに記載されている KEY を入力 → [OK] をクリックします。
- [接続] と表示されれば完了です。

Windows 8 の場合

- デスクトップのネットワークアイコンをクリックします。
- 本機の底面ラベルに記載されている SSID (WBD-xxx) を選んでダブルクリックします。
- ラベルに記載されている KEY を入力 → [次へ] をクリックします。
- [PC の共有を ON にしてこのネットワークのデバイスに接続しますか] と表示されたら、[はい、共有を ON にしてデバイスに接続します] をクリックします。
- [接続] と表示されれば完了です。

無線 LAN で接続する (ステーションモード)

無線 LAN ルーターをお持ちの場合、本機をステーションモード (無線 LAN の子機) として使用することができます。アクセスポイントモードに比べると転送速度は低下します。

- ワイヤレスドック底面にあるスイッチをステーションモードに入れます。
- AC アダプターをコンセントに差し込んで、本機の電源を入れます。電源が入ると、ステータス LED とワイヤレス LED が緑色に点滅します。
- かんたん接続ボタンを押します。本機が無線 LAN 親機 (無線 LAN ルーター) に認識されます。
- かんたん接続ボタンを 3 ~ 5 秒間押し続けます。ステータス LED とワイヤレス LED の両方が緑色に点滅します。

●メモ
本機のかんたん接続ボタンを押したあと、無線 LAN 親機のかんたん接続に相当するボタン (無線 LAN 親機メーカーにより名称が異なる場合があります) を押します。約 30 ~ 60 秒後にステータス LED とワイヤレス LED の両方が緑 (2.4 GHz 接続) または緑と橙 (5 GHz 接続) になったら、接続完了です。
ワイヤレス LED が赤で点滅している場合は、かんたん接続失敗です。再度、本機と無線 LAN ルーターのかんたん接続ボタンを押して接続を行ってください。
電波干渉や電波状態により、接続に失敗することがあります。数回接続を確認しても接続できない場合は、お使いの無線 LAN ルーターをいったん初期化してから、再度本機と無線 LAN ルーターのかんたん接続ボタンを押して接続してください。
無線 LAN ルーターの初期化の方法については、無線 LAN ルーターの取扱説明書をご覧ください。

●本機の電源を切ったあとに、モード切替スイッチをステーションモードに変更してください。
ステーションモードに変更したあと、本機の電源を入れてください。モードの認識は電源供給後に行います。

PioneerWirelessConnect の使いかた

PioneerWirelessConnect を使って、コンピュータとワイヤレスドックを接続する

無線 LAN の接続が完了したら、お手持ちのコンピュータで PioneerWirelessConnect の設定をします。

- PioneerWirelessConnect を立ち上げます。お使いのコンピュータのタスクバーにある PioneerWirelessConnect のアイコンをクリックします。
- 接続可能な機器 (本機) をダブルクリックして接続します。接続可能な機器 (本機) が表示されていない場合は [更新ボタン] をクリックしてください。それでも表示されない場合は、ネットワーク接続に問題がないか確認してください。
- [接続可能です] の表示が消え、[あなたが使用中です] の表示が現れれば接続完了です。接続が完了しました。[あなたが使用中です] の表示が現れば接続完了です。
- ネットワークを元の状態に戻すには解除ボタンを押してください。

●メモ
接続が失敗した場合は、通信チャンネルの変更を行うと安定することがあります。通信チャンネルの変更については、「無線 LAN の設定を変更する (5 GHz 帯を使用する)」(P.5) をご覧ください。
手順 2 で接続可能な機器 (本機) が認識されない場合は、接続/切断のダブルクリックを数回繰り返すことで、認識されることがあります。

●メモ
接続が失敗した場合は、通信チャンネルの変更を行うと安定することがあります。通信チャンネルの変更については、「無線 LAN の設定を変更する (5 GHz 帯を使用する)」(P.5) をご覧ください。
手順 2 で接続可能な機器 (本機) が認識されない場合は、接続/切断のダブルクリックを数回繰り返すことで、認識されることがあります。

無線 LAN の設定を変更する (5 GHz 帯を使用する)

本機では、802.11a/b/g/n がお使いになります。より高速な通信を行いたい場合、5 GHz 帯での 802.11n をお使いください。

- 工場出荷時は、2.4 GHz 帯に設定されています。
- お使いのコンピュータが 5 GHz 帯に対応していない場合は、設定を変更しないでください。
- 誤って 5 GHz 帯に変更してしまった場合は、「すべての設定をお買い上げ時の設定に戻す」(P.5) をお読みいただき、ワイヤレスドックの初期化を行ってください。

- コンピュータで PioneerWirelessConnect を立ち上げます。
- USB デバイス表示部分を選択して右クリック → [プロパティ] をクリック、または USB デバイス表示部分を選択し、i マークをクリックします。
- [設定ページを開く] をクリックします。
- [▼アクセスポイント設定] → [無線 LAN] をクリックします。
- ユーザーに [root] と半角小文字で入力 → [OK] をクリックします。パスワードは空白のままにしてください。
- [通信チャンネル] に変更チャンネルを入力 → [設定更新] をクリックします。通信チャンネルには [48] を入力することを勧めます。
- [OK] をクリックします。

通信チャンネルは 1 ch ~ 13 ch までが 2.4 GHz 帯、36 ch ~ 48 ch までが 5 GHz 帯です。

無線 LAN 接続を手動で設定する

かんたん接続ボタンを押しても接続できない場合、またはかんたん接続ボタンのない無線 LAN ルーターをお使いの場合は、次のように操作してください。

- 本機をアクセスポイントモードに変更して、コンピュータと接続します (P.2)。
- コンピュータで PioneerWirelessConnect を立ち上げます。
- [▼アクセスポイント設定] → [無線 LAN] をクリックします。
- ユーザーに [root] と半角小文字で入力 → [OK] をクリックします。パスワードは空白のままにしてください。
- 無線 LAN ルーターの [SSID] と [KEY] を入力します。[KEY] はお使いのルーターによって、[パスワード] または [PSK] と記載されている場合があります。
・暗号化方式などは、お使いの無線 LAN ルーターのネットワーク設定と同じものを選択してください。
- [設定更新] をクリックします。設定が完了しました。
- 本機の AC アダプターをコンセントから抜き、ワイヤレスドック底面にあるモード切替スイッチをステーションモードに入れます。
- AC アダプターをコンセントに差し込みます。

無線 LAN 接続の詳細を変更する

通常 2.4 GHz から 5 GHz への変更には、設定を変更する必要はありません。お使いのホームネットワーク環境により、変更が必要な場合は [ヘルプ] をご覧ください。

- コンピュータで PioneerWirelessConnect を立ち上げます。
- 変更したい項目を選択します。

変更可能な項目は次のとおりです。

- SSID
- 他の機器と重複した場合、変更できます。
- 共有
- ワイヤレスドック底面ラベルに記載されている KEY を変更できます。
- IP アドレス
- 他の機器と重複した場合、変更できます。
- デフォルトゲートウェイ
- 無線 LAN ルーターと統合して、インターネットに接続できなかった場合は、[0.0.0.0] に変更してください。
- DNS サーバー
- [0.0.0.0] でお使いください。
- ステーション設定
- 通常、かんたん接続により自動的に設定されますが、手動で設定する場合のみ変更してください。

ワイヤレスドックのファームウェアをアップデートする

●注意
ファームウェアのアップデート中は、絶対に電源を切らないでください。ワイヤレスドックが起動できなくなることがあります。

- パイオニアのホームページ (http://pioneer.jp/support/download/) から最新のファームウェアをコンピュータにダウンロードします。
- コンピュータで PioneerWirelessConnect を立ち上げます。
- [新しいファームウェア] → [参照] をクリックして、ダウンロードしたファームウェアを選択します。
- [アップデート] をクリックします。正常に終了すれば、アップデートの完了です。

すべての設定をお買い上げ時の設定に戻す

設定をお買い上げ時の状態に戻す場合は、次のように操作してください。
モーター換流スイッチは、初期状態ではアクセスポイントモード側です。アクセスポイントモード側スイッチを切り換えてください。

- 本機のかんたん接続ボタンを押しながら、ACアダプターをコンセントに差し込みます。

- 初期化**
 - 注意：途中で電源を切らないでください。操作を誤った場合は、ACアダプターをいったんコンセントから抜き、手順1から操作を直してください。

2. 本機の電源が入り、ワイヤレスLEDが赤色に点灯したら（2秒〜3秒かかります）。かんたん接続ボタンから指を抜きます。
2. 4GHz帯が正常に初期化完了すると、ワイヤレス接続が可能状態となり、ワイヤレスLEDが緑色に点灯します。また、初期状態では2.4GHzに設定されているので、ステータスLEDは青色に点灯します。
- 初期化が完了しました。

トラブルと対策

トラブルと対策については、取扱説明書にも記載があります。あわせてご確認ください。

- 動画再生中に絵がカクカクすることがある。**
 - 電波干渉を受けている可能性があります。他の無線LAN機器が近くにあり、同じ周波数を使用しているようなときは、チャンネル（周波数帯）を変えることで改善する場合があります。
- 【対応方法】**「無線LANの設定を変更する（5GHz帯を使用する）」(P4)に書かれている「通信チャンネル」の設定を現在の、2.4GHz帯を使用の場合、現在の設定を1ch〜6chから7ch〜12chへ、5GHz帯を使用の場合、現在の設定を36ch〜40chから44ch〜48chへ変更してみてください。（ステーションモード時はアクセスポイントモードである無線LANルーター側の設定を変える必要があります。変更方法は、無線LANルーターの取扱説明書をご覧ください。）
- 一部最先端アプリケーションには、アクセスポイントを定期的に検索するような機能を持ったものがあります。その機能は優先されていると、本機との接続を一時的に中断したり、絵がカクカクすることがあります。影響を与えているアプリケーションを終了させると改善する場合があります。

- ブルーレイ3Dディスクの再生は、データ転送量が非常に多くなるため、USB有線接続を推奨してください。
- 本機は、アクセスポイントモードとステーションモードの両方の機能を持っています。ステーションモード（本機と無線LANルーターとを接続することにより、同一ネットワークのコンピュータで本機を使用する環境）を使用している場合は、最大転送速度がアクセスポイントモード（本機とコンピュータを直接接続して使用する環境）の場合の1/2になります。ブルーレイディスクを再生する場合は、アクセスポイントモードを使用してください。
- ブルーレイディスク（2D）の最大データ転送量は54Mbpsです。無線LANアダプターの仕様としては、最大300Mbpsの802.11a/n/MIMO（2x2）をご使用ください。内蔵無線LANモジュールの性能によりブルーレイディスクの動画再生が安定しない場合は、300Mbps規格のUSBタイプの無線LANモジュールを使用したいことにより、安定した動画の再生ができる場合があります。
- コンピュータ、無線LANルーター、ワイヤレスLANの距離が近すぎて通信機能が落ちる場合があります。距離を1mくらゐずらすことで改善することがあります。
- また、本機は、無線LAN関連機器以外にもいろいろな機器で使用されており、電波干渉を受け可能性があります。また、電子レンジなどの機器からの影響により電波障害が発生することがあります。2.4GHz帯をご使用の場合は、5GHz帯のチャンネルに変更することで改善することがあります。

ワイヤレスと接続したあと、インターネットに接続できない。

アクセスポイントモードでワイヤレスLANに接続しているとき、別のネットワークに接続しないインターネットは切れます。別のネットワークに接続できない場合は、ワイヤレスのご使用后、インターネット接続に切り替えする必要があります。

【対応方法】ネットワーク接続よりSSIDを切り換えてください。または、「PioneerWirelessConnectの使いかた」(P4)の「かんたん切替を使う」をご覧ください。設定後に切り替えてください。

アクセスポイントモードで周波数を変更したら、SSIDリストに本機のSSID（WBD-xxx）が表示されない。

お使いのコンピュータが5GHz帯に対応していない可能性があります。

【対応方法】すべての設定をお買い上げ時の設定に戻す（上記）をご覧ください。

- ワイヤレスの802.11ac対応状況**
- 本機は802.11acに対応していません。

- ブルーレイディスクを視聴しているときに、SSIDリストを表示させると、動画がカクカクする。
- SSIDリスト（ネットワークのアクセスポイント接続先一覧のことです。コンピュータ画面右下のショートカットアイコンやネットワーク接続により表示されます）を表示するとコンピュータがネットワークスキャン動作を行うため、動画のデータ転送が一時的に中断するためです。

- USB-DACで音楽を聴いているときに、SSIDリストを表示させると、音楽にノイズが出る。**
- SSIDリストを表示するとコンピュータがネットワークスキャン動作を行うため、音声のデータ転送が一時的に中断するためです。

- BD Liveを利用したいのですが、ワイヤレスに接続していると、利用できない。**
- BD Liveを利用する場合は、インターネットに接続した無線LANルーターをアクセスポイントとして、ステーションモードでお使いいただくか、またはコンピュータで複数のネットワークを同時に使用する環境が必要です。動作に問題がある場合は、USB有線接続をご使用ください。

- コンピュータからACアダプターを外すと、動画がカクカクする。**
- お使いのコンピュータの省電力機能により、コンピュータのパフォーマンスが下がっている可能性があります。（コントロールパネル）→[電源の設定]で[バッテリー駆動時のパフォーマンスを下げる]による設定してください。設定してもスムーズにならない場合は、お使いのコンピュータの仕様により、バッテリー駆動時の省電力機能をオフする場合があります。コンピュータの取扱説明書をご覧ください。動作改善しない場合は、コンピュータにACアダプターを接続しお使いください。

- ワイヤレスとネットワーク接続ができない。**
- アクセスポイントモード時は、SSIDまたはネットワークKEYを間違えて設定した可能性があります。ワイヤレスの両面の底面を確認のうえ、再度設定してみてください。

- ワイヤレスとネットワーク接続できないのに、ブルーレイドライブが認識できない。**
- ウイルス対策ソフトとの相性が悪いことがあります。ウイルス対策ソフトを最新バージョンで更新する改善場合があります。
- ウイルス対策ソフトの中には「ファイアウォール」の設定により、ネットワーク機能を認識できない場合があります。強迫設定を変更することでよく認識する場合があります。また、ワイヤレスブルーレイドライブを「公共」[パブリック]のネットワークにしていると認識しない場合があります。「ホーム」[プライベート]にすることと認識する場合があります。
- コンピュータ起動後は、PioneerWirelessConnectでコンピュータとワイヤレスに接続しているブルーレイドライブを接続する必要があります。P.4の「PioneerWirelessConnectの使いかた」をご覧ください。

- マルチホーム環境のご注意**
- 内蔵無線LANの他にUSBタイプの無線LANを増設しているコンピュータ環境の場合、接続アプリケーションが複数無線LANの環境を制御する必要があります。必ず、無線LAN子機をコンピュータに接続したから、本接続アプリケーションをインストールする必要はありません。あとで接続する場合は、いったん本接続アプリケーションをアンインストールしてから、無線LAN子機をコンピュータに接続し、その後再度インストールするようしてください。

データ記録中または再生中にエラーメッセージが表示されたり、データ記録や再生に失敗したりする。または、データ記録や再生に非常に時間がかかる。

- 電波干渉を受けている可能性があります。他の無線LAN機器が近くにあり、同じ周波数を使用しているようなときは、チャンネル（周波数帯）を変えることで改善する場合があります。
- 【対応方法】**「無線LANの設定を変更する（5GHz帯を使用）」(P4)に書かれている「通信チャンネル」の設定を現在の、2.4GHz帯をお使いの場合、現在の設定を1ch〜6chから7ch〜12chへ、5GHz帯をお使いの場合、現在の設定を36ch〜40chから44ch〜48chへ変更してください。ステーションモード時はアクセスポイントである無線LANルーター側の設定を変更する必要があります。変更方法については、お使いの無線LANルーターの取扱説明書をご覧ください。それでご改善しない場合は、USB有線接続に変更して、データ記録や再生を行ってください。

- 本機とブルーレイドライブ以外のUSB機器を接続したい。**
- 一般的なUSBデバイスなら認識し使用することができます。ただし、使用する場合の電圧は500mAです。定格を守るようにしてください。
- USB接続のスピーカーをお使いの場合、ノイズが出たり音が出なかったりすることがあります。その場合は、コンピュータに直接接続してお使いください。
- USBハブを経由して本機にUSB機器を接続することもできますが、USBハブ経由の接続については動作保証および動作検証しておりません。USBハブのバス（電力）供給能力が足りない場合があります。本機が認識できない場合もあります。

- ネットワークKEYを変更したらネットワーク接続できなくなった。**
- WindowsOSが変更前のネットワークKEYを記憶している場合があります。ネットワーク接続のプロパティでネットワークKEYを変更した内容に書き換えてください。また、ネットワークKEYがわからなくなった場合は、本機を初期化してお買い上げいただいた状態に戻してからご使用ください。
- アクセスポイント/ステーションモード切替スイッチが効かない。**
- アクセスポイントモードとステーションモードの切り換えは、ACアダプター接続時の起動時のみです。スイッチを切り換え、ACアダプターをコンセントから抜いて、モーター差し込んでください。

- 家族みんなで共有したい。**
- アクセスポイントモード時、ステーションとして5台のコンピュータと同時接続が可能です。ただし、本機ワイヤレスドックに接続する機器はUSB機器として認識されるため、同時に複数のコンピュータからはご使用できません。

- コンピュータに無線LANモジュールが2つあるのに、無線LANルーターに接続している方でインターネットに接続できない。**
- デフォルトゲートウェイは、初期状態で「192.168.17.10」になっています。1台のコンピュータでデフォルトゲートウェイが2つ競合し、インターネットに接続できなくなる場合があります。その場合は、デフォルトゲートウェイを「0.0.0.0」に変更することで改善することがあります。

- 無線LANルーターとかんたん接続ができない。**
- 一部の無線LANルーターは、無線LANの距離が近すぎて通信機能が落ちる場合があります。距離を1mくらゐずらすことで改善することがあります。
- また、本機は、無線LAN関連機器以外にもいろいろな機器で使用されており、電波干渉を受け可能性があります。また、電子レンジなどの機器からの影響により電波障害が発生することがあります。2.4GHz帯をご使用の場合は、5GHz帯のチャンネルに変更することで改善することがあります。

電波に関するご注意

- この装置は、クラスB情報技術装置です。この装置は、家庭環境で使用することを目的としていますが、この装置がラジオやテレビジョン受信機に近接して使用されると、受信障害を引き起こすことがあります。**
- 取扱説明書に従って正しい取り扱いをしてください。

- 電波に関するご注意**
- この機器を使用する前に、近くで移動体識別用の構内無線局1局および特定小電力無線局およびアマチュア無線局（免許を要する無線局）が運用されています。
 - 1 局および特定小電力無線局およびアマチュア無線局が運用されていることを確認してください。
 - 2 万一、この機器から移動体識別用の構内無線局に対して有害周波数干渉の事例が発生した場合には、すみやかに使用周波数を変更するか、または電波の発射を停止したうえで、下記ご相談窓口にご連絡ください。混信回避のための処置など（たとえは、パーティションの設置など）についてご相談ください。
 - 3 その他、この機器から移動体識別用の特定小電力無線局あるいはアマチュア無線局に対して有害な電波干渉の事例が発生した場合など、何かお困りのことが起きたときは、エスティレード テクノカルサポートセンター（取扱明書記載）にお問い合わせください。

注意

- 本機の使用によって発生した損害については、法令上賠償責任が認められる場合を除き、当社は一切の責任を負いません。あらかじめご了承ください。
- 本機は、すべての無線LAN機器との接続動作を保証するものではありません。
- 弊社ではお客様のネットワーク接続環境、接続機器に関する通信マニュアルを共有しており、一切の責任を負いません。あらかじめご了承ください。ソフトウェアまたは接続機器のメーカーにお問い合わせください。

- お使いのコンピュータの省電力機能により、コンピュータのパフォーマンスが下がっている可能性があります。（コントロールパネル）→[電源の設定]で[バッテリー駆動時のパフォーマンスを下げる]による設定してください。設定してもスムーズにならない場合は、お使いのコンピュータの仕様により、バッテリー駆動時の省電力機能をオフする場合があります。コンピュータの取扱説明書をご覧ください。動作改善しない場合は、コンピュータにACアダプターを接続しお使いください。

- ワイヤレスとネットワーク接続ができない。**
- アクセスポイントモード時は、SSIDまたはネットワークKEYを間違えて設定した可能性があります。ワイヤレスの両面の底面を確認のうえ、再度設定してみてください。

- ワイヤレスとネットワーク接続できないのに、ブルーレイドライブが認識できない。**
- ウイルス対策ソフトとの相性が悪いことがあります。ウイルス対策ソフトを最新バージョンで更新する改善場合があります。
- ウイルス対策ソフトの中には「ファイアウォール」の設定により、ネットワーク機能を認識できない場合があります。強迫設定を変更することでよく認識する場合があります。また、ワイヤレスブルーレイドライブを「公共」[パブリック]のネットワークにしていると認識しない場合があります。「ホーム」[プライベート]にすることと認識する場合があります。
- コンピュータ起動後は、PioneerWirelessConnectでコンピュータとワイヤレスに接続しているブルーレイドライブを接続する必要があります。P.4の「PioneerWirelessConnectの使いかた」をご覧ください。

- ご注意いただきたい電子機器の例**
- 補聴器、ペースメーカー、その他医療用電気機器、火災報知器、自動ドア、その他制御機器など
- ペースメーカー、その他医療用電気機器をご使用される方は、該当の各医療用電気機器メーカーまたは販売業者に電波による影響についてご確認ください。

- 電波法に基づく認証について**
- 本機は電波法に基づく小電力データ通信の無線設備として認証を受けています。したがって、本機を使用するときに電波法に基づき、無線LAN子機をコンピュータに接続し、その後再度インストールするようしてください。

- 商標・登録商標**
- Microsoft、Windows 8、Windows 7、Windows Vista、Windows XPは、米国Microsoft Corporationの米国およびその他の国における登録商標または特許です。
- ※ 商標・登録商標については取扱説明書内にも記載があります。あわせてご確認ください。

ソフトウェアのライセンスに関するお知らせ

ご英語は、本機に使用しているソフトウェアの利用許諾（ライセンス）について記載しています。正確な内容を確認するために、原文（英語）を記述しています。

- ❖ thttpd v2.25b**
- Copyright © 1995, 1998, 1999, 2000, 2001 by Jef Poskanzer <jef@FreeBSD.org>. All rights reserved. Redistribution and use in source and binary forms, with or without modification, are permitted provided that the conditions and the following disclaimer are met:
 1. Redistributions of source code must retain the above copyright notice, in the most ordinary way, to provide or display an announcement in appropriate places that you provide a warranty, and that users may redistribute the program under these conditions, and telling the user how to view a copy of this license. (Version: If the Program itself is interactive but does not normally print such an announcement, your source code must be distributed under the terms of this license.)
 2. Redistributions in binary form must reproduce the above copyright notice, this list of conditions and the following disclaimer in the documentation and/or other materials provided with the distribution.
- THIS SOFTWARE IS PROVIDED BY THE AUTHOR AND CONTRIBUTORS "AS IS" AND WITHOUT ANY EXPRESS OR IMPLIED WARRANTIES, INCLUDING, BUT NOT LIMITED TO, THE IMPLIED WARRANTIES OF MERCHANTABILITY AND FITNESS FOR A PARTICULAR PURPOSE. ALL SUCH WARRANTIES ARE DISCLAIMED. IN NO EVENT SHALL THE AUTHOR OR CONTRIBUTORS BE LIABLE FOR ANY DIRECT, INDIRECT, INCIDENTAL, SPECIAL, EXEMPLARY, OR CONSEQUENTIAL DAMAGES OF ANY KIND, ARISING OUT OF OR IN CONNECTION WITH THIS SOFTWARE, EVEN IF ADVISED OF THE POSSIBILITY OF SUCH DAMAGE. Some parts of this software are derived from the following copyright notices with license noted below:
 - Copyright © 1989, 2000 by Jef Poskanzer <jef@mail.acme.com>
 - Copyright © 1999, by Jef Poskanzer <jef@mail.acme.com>
 - Copyright © 1995, 2000 by Jef Poskanzer <jef@mail.acme.com>
 - Copyright © 1999, by Jef Poskanzer <jef@mail.acme.com>
 - Copyright © 1995, 2001 by Poskanzer <jef@mail.acme.com>
 - Copyright © 1999, by Jef Poskanzer <jef@mail.acme.com>
 - Copyright © 1995, 1999, 2000 by Jef Poskanzer <jef@mail.acme.com>
 - Copyright © 1996 by Jef Poskanzer with the following copyright notices with license noted below:
 - 1. Redistributions of source code must retain the above copyright notice, this list of conditions and the following disclaimer in the documentation and/or other materials provided with the distribution.
 - 2. Redistributions in binary form must reproduce the above copyright notice, this list of conditions and the following disclaimer in the documentation and/or other materials provided with the distribution.
- HOWEVER CAUSED AND ON ANY THEORY OF LIABILITY, WHETHER IN CONTRACT, STRICT LIABILITY, OR TORT (INCLUDING NEGLIGENCE OR OTHERWISE) ARISING IN ANY WAY OUT OF THE USE OF THIS SOFTWARE, EVEN IF ADVISED OF THE POSSIBILITY OF SUCH DAMAGE. Some parts of this software are derived from the following copyright notices with license noted below:
 - Copyright © 1989, 2000 by Jef Poskanzer <jef@mail.acme.com>
 - Copyright © 1999, by Jef Poskanzer <jef@mail.acme.com>
 - Copyright © 1995, 2000 by Jef Poskanzer <jef@mail.acme.com>
 - Copyright © 1999, by Jef Poskanzer <jef@mail.acme.com>
 - Copyright © 1995, 2001 by Poskanzer <jef@mail.acme.com>
 - Copyright © 1999, by Jef Poskanzer <jef@mail.acme.com>
 - Copyright © 1995, 1999, 2000 by Jef Poskanzer <jef@mail.acme.com>
 - Copyright © 1996 by Jef Poskanzer with the following copyright notices with license noted below:
 - 1. Redistributions of source code must retain the above copyright notice, this list of conditions and the following disclaimer in the documentation and/or other materials provided with the distribution.
 - 2. Redistributions in binary form must reproduce the above copyright notice, this list of conditions and the following disclaimer in the documentation and/or other materials provided with the distribution.
- Accompany it with a written offer, valid for at least three years, to give any third party, for a charge no more than your cost of providing the complete machine-readable copy of the corresponding source code, to be distributed under the terms of sections 1 and 2 above on a medium customarily used for software interchange.
- Accompany it with the information you received as to the offer to distribute the source code, in order that third parties are able to reach you for noncommercial distribution and only if you received the program in object code form, you must accompany it with a written offer, valid for at least three years, to give any third party, for a charge no more than your cost of providing the complete machine-readable copy of the corresponding source code, to be distributed under the terms of sections 1 and 2 above on a medium customarily used for software interchange.
- Accompany it with the information you received as to the offer to distribute the source code, in order that third parties are able to reach you for noncommercial distribution and only if you received the program in object code form, you must accompany it with a written offer, valid for at least three years, to give any third party, for a charge no more than your cost of providing the complete machine-readable copy of the corresponding source code, to be distributed under the terms of sections 1 and 2 above on a medium customarily used for software interchange.
- Accompany it with the information you received as to the offer to distribute the source code, in order that third parties are able to reach you for noncommercial distribution and only if you received the program in object code form, you must accompany it with a written offer, valid for at least three years, to give any third party, for a charge no more than your cost of providing the complete machine-readable copy of the corresponding source code, to be distributed under the terms of sections 1 and 2 above on a medium customarily used for software interchange.
- Accompany it with the information you received as to the offer to distribute the source code, in order that third parties are able to reach you for noncommercial distribution and only if you received the program in object code form, you must accompany it with a written offer, valid for at least three years, to give any third party, for a charge no more than your cost of providing the complete machine-readable copy of the corresponding source code, to be distributed under the terms of sections 1 and 2 above on a medium customarily used for software interchange.
- Accompany it with the information you received as to the offer to distribute the source code, in order that third parties are able to reach you for noncommercial distribution and only if you received the program in object code form, you must accompany it with a written offer, valid for at least three years, to give any third party, for a charge no more than your cost of providing the complete machine-readable copy of the corresponding source code, to be distributed under the terms of sections 1 and 2 above on a medium customarily used for software interchange.
- Accompany it with the information you received as to the offer to distribute the source code, in order that third parties are able to reach you for noncommercial distribution and only if you received the program in object code form, you must accompany it with a written offer, valid for at least three years, to give any third party, for a charge no more than your cost of providing the complete machine-readable copy of the corresponding source code, to be distributed under the terms of sections 1 and 2 above on a medium customarily used for software interchange.
- Accompany it with the information you received as to the offer to distribute the source code, in order that third parties are able to reach you for noncommercial distribution and only if you received the program in object code form, you must accompany it with a written offer, valid for at least three years, to give any third party, for a charge no more than your cost of providing the complete machine-readable copy of the corresponding source code, to be distributed under the terms of sections 1 and 2 above on a medium customarily used for software interchange.
- Accompany it with the information you received as to the offer to distribute the source code, in order that third parties are able to reach you for noncommercial distribution and only if you received the program in object code form, you must accompany it with a written offer, valid for at least three years, to give any third party, for a charge no more than your cost of providing the complete machine-readable copy of the corresponding source code, to be distributed under the terms of sections 1 and 2 above on a medium customarily used for software interchange.
- Accompany it with the information you received as to the offer to distribute the source code, in order that third parties are able to reach you for noncommercial distribution and only if you received the program in object code form, you must accompany it with a written offer, valid for at least three years, to give any third party, for a charge no more than your cost of providing the complete machine-readable copy of the corresponding source code, to be distributed under the terms of sections 1 and 2 above on a medium customarily used for software interchange.
- Accompany it with the information you received as to the offer to distribute the source code, in order that third parties are able to reach you for noncommercial distribution and only if you received the program in object code form, you must accompany it with a written offer, valid for at least three years, to give any third party, for a charge no more than your cost of providing the complete machine-readable copy of the corresponding source code, to be distributed under the terms of sections 1 and 2 above on a medium customarily used for software interchange.
- Accompany it with the information you received as to the offer to distribute the source code, in order that third parties are able to reach you for noncommercial distribution and only if you received the program in object code form, you must accompany it with a written offer, valid for at least three years, to give any third party, for a charge no more than your cost of providing the complete machine-readable copy of the corresponding source code, to be distributed under the terms of sections 1 and 2 above on a medium customarily used for software interchange.
- Accompany it with the information you received as to the offer to distribute the source code, in order that third parties are able to reach you for noncommercial distribution and only if you received the program in object code form, you must accompany it with a written offer, valid for at least three years, to give any third party, for a charge no more than your cost of providing the complete machine-readable copy of the corresponding source code, to be distributed under the terms of sections 1 and 2 above on a medium customarily used for software interchange.
- Accompany it with the information you received as to the offer to distribute the source code, in order that third parties are able to reach you for noncommercial distribution and only if you received the program in object code form, you must accompany it with a written offer, valid for at least three years, to give any third party, for a charge no more than your cost of providing the complete machine-readable copy of the corresponding source code, to be distributed under the terms of sections 1 and 2 above on a medium customarily used for software interchange.
- Accompany it with the information you received as to the offer to distribute the source code, in order that third parties are able to reach you for noncommercial distribution and only if you received the program in object code form, you must accompany it with a written offer, valid for at least three years, to give any third party, for a charge no more than your cost of providing the complete machine-readable copy of the corresponding source code, to be distributed under the terms of sections 1 and 2 above on a medium customarily used for software interchange.
- Accompany it with the information you received as to the offer to distribute the source code, in order that third parties are able to reach you for noncommercial distribution and only if you received the program in object code form, you must accompany it with a written offer, valid for at least three years, to give any third party, for a charge no more than your cost of providing the complete machine-readable copy of the corresponding source code, to be distributed under the terms of sections 1 and 2 above on a medium customarily used for software interchange.
- Accompany it with the information you received as to the offer to distribute the source code, in order that third parties are able to reach you for noncommercial distribution and only if you received the program in object code form, you must accompany it with a written offer, valid for at least three years, to give any third party, for a charge no more than your cost of providing the complete machine-readable copy of the corresponding source code, to be distributed under the terms of sections 1 and 2 above on a medium customarily used for software interchange.
- Accompany it with the information you received as to the offer to distribute the source code, in order that third parties are able to reach you for noncommercial distribution and only if you received the program in object code form, you must accompany it with a written offer, valid for at least three years, to give any third party, for a charge no more than your cost of providing the complete machine-readable copy of the corresponding source code, to be distributed under the terms of sections 1 and 2 above on a medium customarily used for software interchange.
- Accompany it with the information you received as to the offer to distribute the source code, in order that third parties are able to reach you for noncommercial distribution and only if you received the program in object code form, you must accompany it with a written offer, valid for at least three years, to give any third party, for a charge no more than your cost of providing the complete machine-readable copy of the corresponding source code, to be distributed under the terms of sections 1 and 2 above on a medium customarily used for software interchange.
- Accompany it with the information you received as to the offer to distribute the source code, in order that third parties are able to reach you for noncommercial distribution and only if you received the program in object code form, you must accompany it with a written offer, valid for at least three years, to give any third party, for a charge no more than your cost of providing the complete machine-readable copy of the corresponding source code, to be distributed under the terms of sections 1 and 2 above on a medium customarily used for software interchange.
- Accompany it with the information you received as to the offer to distribute the source code, in order that third parties are able to reach you for noncommercial distribution and only if you received the program in object code form, you must accompany it with a written offer, valid for at least three years, to give any third party, for a charge no more than your cost of providing the complete machine-readable copy of the corresponding source code, to be distributed under the terms of sections 1 and 2 above on a medium customarily used for software interchange.
- Accompany it with the information you received as to the offer to distribute the source code, in order that third parties are able to reach you for noncommercial distribution and only if you received the program in object code form, you must accompany it with a written offer, valid for at least three years, to give any third party, for a charge no more than your cost of providing the complete machine-readable copy of the corresponding source code, to be distributed under the terms of sections 1 and 2 above on a medium customarily used for software interchange.
- Accompany it with the information you received as to the offer to distribute the source code, in order that third parties are able to reach you for noncommercial distribution and only if you received the program in object code form, you must accompany it with a written offer, valid for at least three years, to give any third party, for a charge no more than your cost of providing the complete machine-readable copy of the corresponding source code, to be distributed under the terms of sections 1 and 2 above on a medium customarily used for software interchange.
- Accompany it with the information you received as to the offer to distribute the source code, in order that third parties are able to reach you for noncommercial distribution and only if you received the program in object code form, you must accompany it with a written offer, valid for at least three years, to give any third party, for a charge no more than your cost of providing the complete machine-readable copy of the corresponding source code, to be distributed under the terms of sections 1 and 2 above on a medium customarily used for software interchange.
- Accompany it with the information you received as to the offer to distribute the source code, in order that third parties are able to reach you for noncommercial distribution and only if you received the program in object code form, you must accompany it with a written offer, valid for at least three years, to give any third party, for a charge no more than your cost of providing the complete machine-readable copy of the corresponding source code, to be distributed under the terms of sections 1 and 2 above on a medium customarily used for software interchange.
- Accompany it with the information you received as to the offer to distribute the source code, in order that third parties are able to reach you for noncommercial distribution and only if you received the program in object code form, you must accompany it with a written offer, valid for at least three years, to give any third party, for a charge no more than your cost of providing the complete machine-readable copy of the corresponding source code, to be distributed under the terms of sections 1 and 2 above on a medium customarily used for software interchange.
- Accompany it with the information you received as to the offer to distribute the source code, in order that third parties are able to reach you for noncommercial distribution and only if you received the program in object code form, you must accompany it with a written offer, valid for at least three years, to give any third party, for a charge no more than your cost of providing the complete machine-readable copy of the corresponding source code, to be distributed under the terms of sections 1 and 2 above on a medium customarily used for software interchange.
- Accompany it with the information you received as to the offer to distribute the source code, in order that third parties are able to reach you for noncommercial distribution and only if you received the program in object code form, you must accompany it with a written offer, valid for at least three years, to give any third party, for a charge no more than your cost of providing the complete machine-readable copy of the corresponding source code, to be distributed under the terms of sections 1 and 2 above on a medium customarily used for software interchange.
- Accompany it with the information you received as to the offer to distribute the source code, in order that third parties are able to reach you for noncommercial distribution and only if you received the program in object code form, you must accompany it with a written offer, valid for at least three years, to give any third party, for a charge no more than your cost of providing the complete machine-readable copy of the corresponding source code, to be distributed under the terms of sections 1 and 2 above on a medium customarily used for software interchange.
- Accompany it with the information you received as to the offer to distribute the source code, in order that third parties are able to reach you for noncommercial distribution and only if you received the program in object code form, you must accompany it with a written offer, valid for at least three years, to give any third party, for a charge no more than your cost of providing the complete machine-readable copy of the corresponding source code, to be distributed under the terms of sections 1 and 2 above on a medium customarily used for software interchange.
- Accompany it with the information you received as to the offer to distribute the source code, in order that third parties are able to reach you for noncommercial distribution and only if you received the program in object code form, you must accompany it with a written offer, valid for at least three years, to give any third party, for a charge no more than your cost of providing the complete machine-readable copy of the corresponding source code, to be distributed under the terms of sections 1 and 2 above on a medium customarily used for software interchange.
- Accompany it with the information you received as to the offer to distribute the source code, in order that third parties are able to reach you for noncommercial distribution and only if you received the program in object code form, you must accompany it with a written offer, valid for at least three years, to give any third party, for a charge no more than your cost of providing the complete machine-readable copy of the corresponding source code, to be distributed under the terms of sections 1 and 2 above on a medium customarily used for software interchange.
- Accompany it with the information you received as to the offer to distribute the source code, in order that third parties are able to reach you for noncommercial distribution and only if you received the program in object code form, you must accompany it with a written offer, valid for at least three years, to give any third party, for a charge no more than your cost of providing the complete machine-readable copy of the corresponding source code, to be distributed under the terms of sections 1 and 2 above on a medium customarily used for software interchange.
- Accompany it with the information you received as to the offer to distribute the source code, in order that third parties are able to reach you for noncommercial distribution and only if you received the program in object code form, you must accompany it with a written offer, valid for at least three years, to give any third party, for a charge no more than your cost of providing the complete machine-readable copy of the corresponding source code, to be distributed under the terms of sections 1 and 2 above on a medium customarily used for software interchange.
- Accompany it with the information you received as to the offer to distribute the source code, in order that third parties are able to reach you for noncommercial distribution and only if you received the program in object code form, you must accompany it with a written offer, valid for at least three years, to give any third party, for a charge no more than your cost of providing the complete machine-readable copy of the corresponding source code, to be distributed under the terms of sections 1 and 2 above on a medium customarily used for software interchange.
- Accompany it with the information you received as to the offer to distribute the source code, in order that third parties are able to reach you for noncommercial distribution and only if you received the program in object code form, you must accompany it with a written offer, valid for at least three years, to give any third party, for a charge no more than your cost of providing the complete machine-readable copy of the corresponding source code, to be distributed under the terms of sections 1 and 2 above on a medium customarily used for software interchange.
- Accompany it with the information you received as to the offer to distribute the source code, in order that third parties are able to reach you for noncommercial distribution and only if you received the program in object code form, you must accompany it with a written offer, valid for at least three years, to give any third party, for a charge no more than your cost of providing the complete machine-readable copy of the corresponding source code, to be distributed under the terms of sections 1 and 2 above on a medium customarily used for software interchange.
- Accompany it with the information you received as to the offer to distribute the source code, in order that third parties are able to reach you for noncommercial distribution and only if you received the program in object code form, you must accompany it with a written offer, valid for at least three years, to give any third party, for a charge no more than your cost of providing the complete machine-readable copy of the corresponding source code, to be distributed under the terms of sections 1 and 2 above on a medium customarily used for software interchange.
- Accompany it with the information you received as to the offer to distribute the source code, in order that third parties are able to reach you for noncommercial distribution and only if you received the program in object code form, you must accompany it with a written offer, valid for at least three years, to give any third party, for a charge no more than your cost of providing the complete machine-readable copy of the corresponding source code, to be distributed under the terms of sections 1 and 2 above on a medium customarily used for software interchange.
- Accompany it with the information you received as to the offer to distribute the source code, in order that third parties are able to reach you for noncommercial distribution and only if you received the program in object code form, you must accompany it with a written offer, valid for at least three years, to give any third party, for a charge no more than your cost of providing the complete machine-readable copy of the corresponding source code, to be distributed under the terms of sections 1 and 2 above on a medium customarily used for software interchange.
- Accompany it with the information you received as to the offer to distribute the source code, in order that third parties are able to reach you for noncommercial distribution and only if you received the program in object code form, you must accompany it with a written offer, valid for at least three years, to give any third party, for a charge no more than your cost of providing the complete machine-readable copy of the corresponding source code, to be distributed under the terms of sections 1 and 2 above on a medium customarily used for software interchange.
- Accompany it with the information you received as to the offer to distribute the source code, in order that third parties are able to reach you for noncommercial distribution and only if you received the program in object code form, you must accompany it with a written offer, valid for at least three years, to give any third party, for a charge no more than your cost of providing the complete machine-readable copy of the corresponding source code, to be distributed under the terms of sections 1 and 2 above on a medium customarily used for software interchange.
- Accompany it with the information you received as to the offer to distribute the source code, in order that third parties are able to reach you for noncommercial distribution and only if you received the program in object code form, you must accompany it with a written offer, valid for at least three years, to give any third party, for a charge no more than your cost of providing the complete machine-readable copy of the corresponding source code, to be distributed under the terms of sections 1 and 2 above on a medium customarily used for software interchange.
- Accompany it with the information you received as to the offer to distribute the source code, in order that third parties are able to reach you for noncommercial distribution and only if you received the program in object code form, you must accompany it with a written offer, valid for at least three years, to give any third party, for a charge no more than your cost of providing the complete machine-readable copy of the corresponding source code, to be distributed under the terms of sections 1 and 2 above on a medium customarily used for software interchange.
- Accompany it with the information you received as to the offer to distribute the source code, in order that third parties are able to reach you for noncommercial distribution and only if you received the program in object code form, you must accompany it with a written offer, valid for at least three years, to give any third party, for a charge no more than your cost of providing the complete machine-readable copy of the corresponding source code, to be distributed under the terms of sections 1 and 2 above on a medium customarily used for software interchange.
- Accompany it with the information you received as to the offer to distribute the source code, in order that third parties are able to reach you for noncommercial distribution and only if you received the program in object code form, you must accompany it with a written offer, valid for at least three years, to give any third party, for a charge no more than your cost of providing the complete machine-readable copy of the corresponding source code, to be distributed under the terms of sections 1 and 2 above on a medium customarily used for software interchange.
- Accompany it with the information you received as to the offer to distribute the source code, in order that third parties are able to reach you for noncommercial distribution and only if you received the program in object code form, you must accompany it with a written offer, valid for at least three years, to give any third party, for a charge no more than your cost of providing the complete machine-readable copy of the corresponding source code, to be distributed under the terms of sections 1 and 2 above on a medium customarily used for software interchange.
- Accompany it with the information you received as to the offer to distribute the source code, in order that third parties are able to reach you for noncommercial distribution and only if you received the program in object code form, you must accompany it with a written offer, valid for at least three years, to give any third party, for a charge no more than your cost of providing the complete machine-readable copy of the corresponding source code, to be distributed under the terms of sections 1 and 2 above on a medium customarily used for software interchange.
- Accompany it with the information you received as to the offer to distribute the source code, in order that third parties are able to reach you for noncommercial distribution and only if you received the program in object code form, you must accompany it with a written offer, valid for at least three years, to give any third party, for a charge no more than your cost of providing the complete machine-readable copy of the corresponding source code, to be distributed under the terms of sections 1 and 2 above on a medium customarily used for software interchange.
- Accompany it with the information you received as to the offer to distribute the source code, in order that third parties are able to reach you for noncommercial distribution and only if you received the program in object code form, you must accompany it with a written offer, valid for at least three years, to give any third party, for a charge no more than your cost of providing the complete machine-readable copy of the corresponding source code, to be distributed under the terms of sections 1 and 2 above on a medium customarily used for software interchange.
- Accompany it with the information you received as to the offer to distribute the source code, in order that third parties are able to reach you for noncommercial distribution and only if you received the program in object code form, you must accompany it with a written offer, valid for at least three years, to give any third party, for a charge no more than your cost of providing the complete machine-readable copy of the corresponding source code, to be distributed under the terms of sections 1 and 2 above on a medium customarily used for software interchange.
- Accompany it with the information you received as to the offer to distribute the source code, in order that third parties are able to reach you for noncommercial distribution and only if you received the program in object code form, you must accompany it with a written offer, valid for at least three years, to give any third party, for a charge no more than your cost of providing the complete machine-readable copy of the corresponding source code, to be distributed under the terms of sections 1 and 2 above on a medium customarily used for software interchange.
- Accompany it with the information you received as to the offer to distribute the source code, in order that third parties are able to reach you for noncommercial distribution and only if you received the program in object code form, you must accompany it with a written offer, valid for at least three years, to give any third party, for a charge no more than your cost of providing the complete machine-readable copy of the corresponding source code, to be distributed under the terms of sections 1 and 2 above on a medium customarily used for