

取付作業者用



カーオーディオ取付説明書

このたびは、スズキ純正用品をお買いあげいただきまして、まことにありがとうございました。
 本書はカーオーディオの取付方法について記載しています。
 取付け前には本書を必ずお読みいただき、正しい取付けを行ってください。
 本書に記載の取付位置以外の場所、または取付方法以外の方法で取り付けられたものについては、
 取付作業者の責任となります。取付け後は、本書および「取扱説明書」を必ずお客様にお渡しください。

安全に関する表示

この取付説明書の中で使用されている記号は、次のようになっています。

警告、**注意**、**注記**、**アドバイス** のところは、とくにしっかりお読みください。

 警告	取付け、取扱方法を誤った、または守らなかった場合、死亡または重大な傷害につながるおそれがある内容です。
 注意	取付け、取扱方法を誤った、または守らなかった場合、傷害につながるおそれがある内容です。
注記	取付け、取扱方法を誤った、または守らなかった場合、物的損害につながるおそれがある内容です。
 アドバイス	この用品のために守っていただきたいこと、および、知っておくと便利なことを示しています。

・ イラストの中で使用されている「×」の記号は、図示されている行為の禁止を示しています。

品番および適用車種

品 番	適 用 車 種	適 用 年 式
99000-79A R0	MH35S、MH55S	2017年 2月～
	MK53S	2017年 12月～
	HE33S	2015年 6月～
	MR31S、MR41S	2013年 12月～
	HA36S、HA36V	2014年 12月～
	JB23W	1998年 10月～
	DA17W、DA17V	2015年 2月～
	DA16T	2013年 7月～
	JB43W	2000年 4月～
	FF21S	2016年 2月～
	ZC13S、ZC33S、ZC43S、ZC53S、 ZD53S、ZC83S、ZD83S	2016年 12月～
	MN71S	2017年 12月～
	WB32S、WB42S	2016年 3月～
	MA26S、MA36S、MA46S	2015年 8月～
	YD21S、YE21S	2015年 10月～
	YA22S、YB22S	2015年 2月～

■本書の取扱いについて

作業完了後、巻末に記載されている注意事項をご案内すると共に、ご使用になるお客様にお渡しください。

構成部品

・取付作業前に、本構成部品表にて構成部品の有無および付属数量の確認を行ってください。

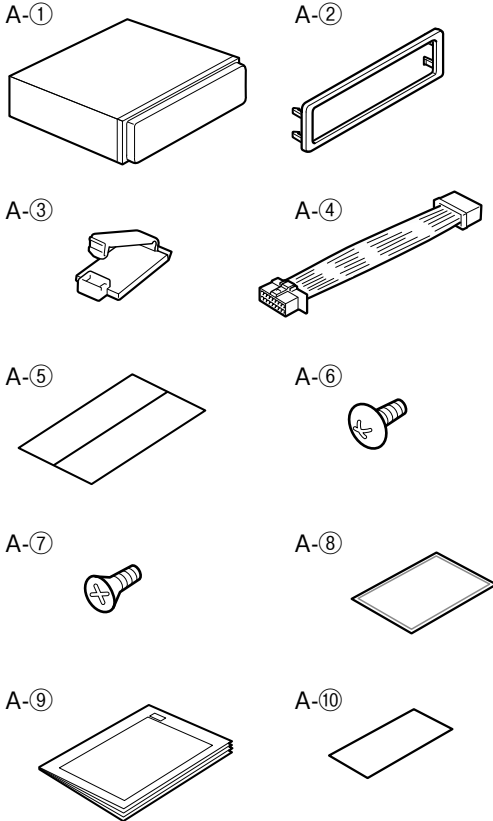

NO.	部品名称	数量	チェック
A-①	オーディオ本体	1	
A-②	パネル	1	
A-③	クランパー	2	【注】
A-④	配線コード	1	
A-⑤	シート (50×8mm 2枚)	1	
A-⑥	φ5×8トラスタッピングスクリュー	4	
A-⑦	φ5×9皿タッピングスクリュー	4	【注】
A-⑧	取扱説明書	1	
A-⑨	取付説明書 (本書)	1	【注】○
A-⑩	保証書	1	【注】

【注】 部品A-③、A-⑦～A-⑩はお客様にお渡しください。

■ アンテナ変換ケーブル [99000-79X52] ⇒ イグニス、スイフト、パレーノ、エスクード、SX4専用

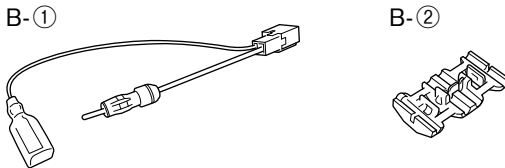

NO.	部品名称	数量	チェック
B-①	アンテナ変換ケーブル	1	
B-②	エレクトロタップ	1	

取付けに必要な工具類

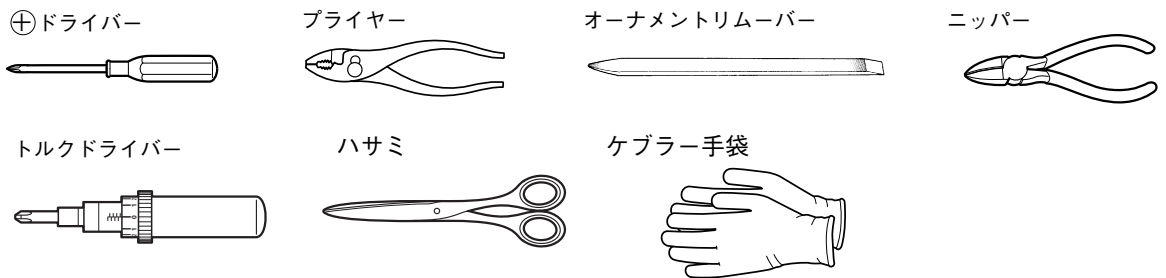

※ニッパーはアンテナ変換ケーブルをカットする際に使用します。

取付け上の留意事項

⚠ 警告

- 取付けにはステアリング／ブレーキ系統やタンクなどのボルトやナットは、絶対に使用しないでください。使用すると、制御不能や火災の原因となります。
- コード類は、運転操作の妨げとならないように配線し、付属のウレタンシートなどで固定してください。ステアリングやシフトレバー・ブレーキペダルなどに巻き付く可能性があります。
- コード類の配線時に金属部と接触する所は、必ず絶縁テープを巻き被覆を保護してください。火災や感電の原因となります。
- ヒューズを交換する時は、必ず表示された規定容量のヒューズをご使用ください。規定容量以上のヒューズを使用すると、火災の原因となります。
- センターコンソール内などのエアバック用ハーネスに損傷を与えないようにしてください。動作不良の原因となります。

⚠ 注意

- 取付け作業のまえに、必ずバッテリーの⊖側コードを外してください。また⊖側コードは⊕側コードと接触しないようにしてください。ショート事故による感電やケガの原因となります。
- 設置後は、幼児のいたずらに注意してください。思わぬケガの原因となる場合があります。

注記

- 車両部品の取り外しおよび取り付けは、サービスマニュアルを参照して行ってください。また、ハーネス類の噛み込み等は十分注意してください。
- 車両部品の脱着時や配線作業時はシャープエッジ等による怪我防止のため、長袖の作業着およびケブラー手袋を着用して肌を露出せずに作業してください。
- エレクトロタップでの接続を行う場合は確実にしない、脱落防止のためエレクトロタップを絶縁テープで巻いてください。
- インパネシフト車の車両部品を取り外す際は、シフトノブを操作して最下段に固定してください。
- 必ず付属の部品を指定通りに使用してください。指定以外の部品を使用すると、機器内部の部品をいためたり、しっかりと固定できずに外れる可能性があります。
- スクリュー／ボルトなど締付けの際は、ワイヤーハーネスなどを噛み込んで締め付けないよう注意してください。
- コネクター類は確実に接続してください。
- 車両より取り外したネジ類は、部品別に整理して、なくさないように十分注意してください。

※ 上記注意事項の他、本取付説明書本文中および別刷の取扱説明書に記載されている注意事項も必ずお守りください。

取付準備作業

1. 取付け作業は、安全な場所に車を駐車させパーキングブレーキを確実に操作してください。
2. 取付け作業中の車は、エンジンを停止しエンジンキーを取り外してください。
 - ※ キーレススタートシステム付車およびプッシュスタートシステム付車についてはリモコンを車外で保管してください。
3. 取付作業中に車両部品に傷を付けぬよう、周辺をウエスまたはシートで覆ってください。
4. 構成部品および部品点数が取付説明書どおりになっているか、また不良部品の混在等はないかを確認してください。

本項目では各車種に共通する基本的な取り付けかたを記載しています。
取付け上の補足事項ならびに取付場所は別項の“車種別取付要領”をご覧ください。

オーディオ本体の取付要領

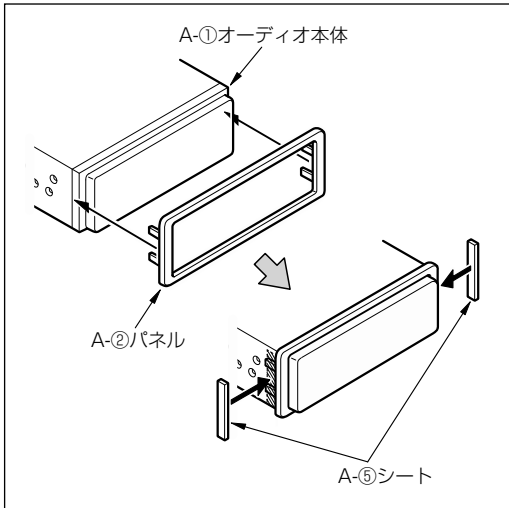

- (1) “車種別取付要領”を参照して、車両部品を取り外します。
- (2) A-②パネルをA-①オーディオ本体の前面に当て、A-⑤シートで貼り付けます。

注記

- インパネボックスには、A-②パネルは取り付けません。
- A-⑤シートを貼る面は、汚れや油分などをよく拭き取ってください。
- 拭取り直後は拭いた水分などが残っており、はがれやすいです。良く乾燥させてから貼り付けてください。
- 貼り付け後はA-⑤シートの上からこすりつけて密着させ、確実に固定してください。

※図はラパンの例です。

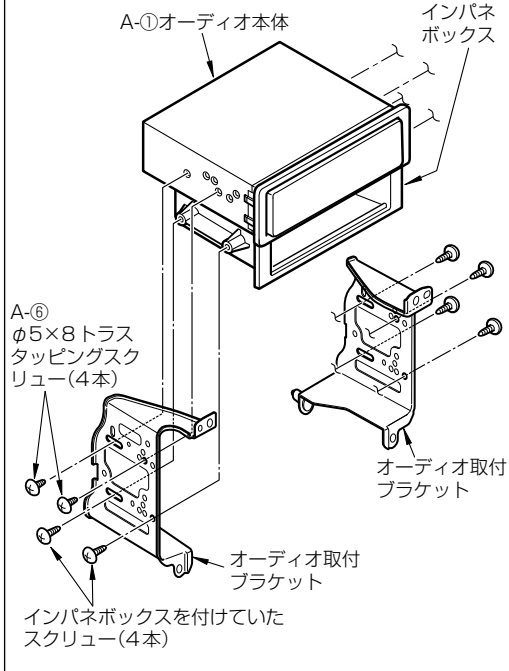

- (3) A-①オーディオ本体を上側に、インパネボックスを下側にして組み付け、オーディオ取付ブラケットに取り付けます。

※ A-①オーディオ本体は同梱の A-⑥φ5×8トラスタップングスクリューで、インパネボックスはインパネボックスを取り付けていたスクリューで、オーディオ取付ブラケットに取り付けます。

アドバイス

- ワイドタイプのインパネガーニッシュが標準装備されている車両に取り付ける場合は、アタッチメント【別売】を取り付けてください。
- オーディオ取付ブラケットへの取付方法は車種により異なります。取付作業は、車種別取付要領の“オーディオ本体の取付要領”を参照して行ってください。

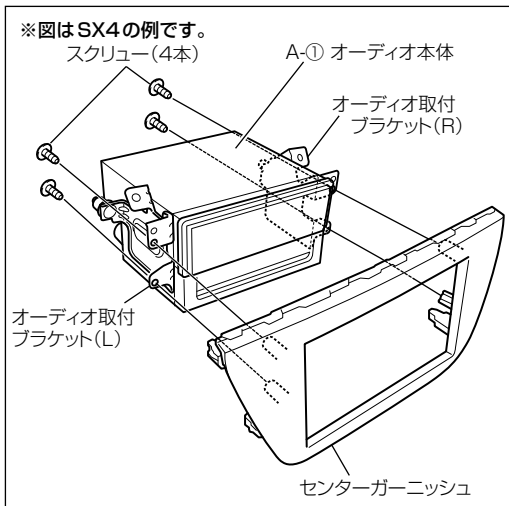

- (4) A-①オーディオ本体をセンターガーニッシュに組み付けてから、インストルメントパネルに取り付ける車種の場合、A-①オーディオ本体をセンターガーニッシュに取り付けます。

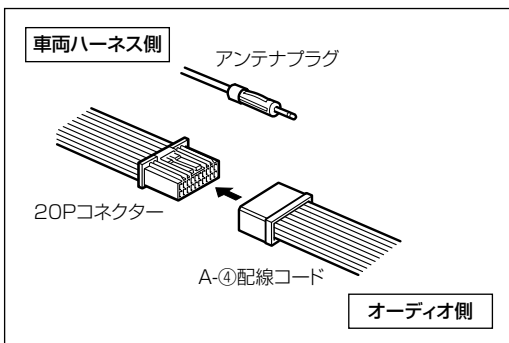

- (5) 配線作業を行い、A-①オーディオ本体にコードを接続します。

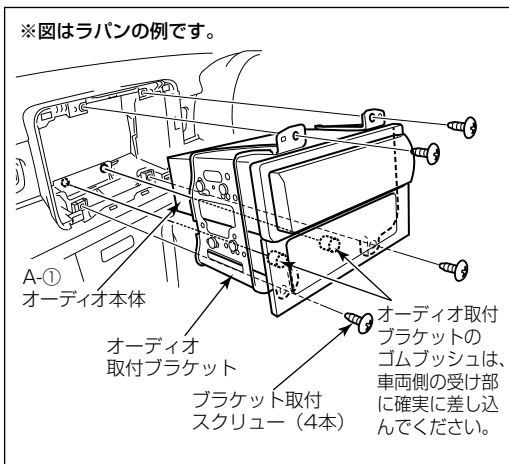

- (6) ブラケット取付スクリューで、A-①オーディオ本体をインストルメントパネルに取り付けます。

※ 取付け部の奥行きが充分にない場合は、グローブボックスを取り外し、グローブボックス側から手を差し入れて、コード類を整理しながら取り付けてください。

- (7) 取り外した車両の部品を元通りに取り付けます。

エレクトロタップの使用方法

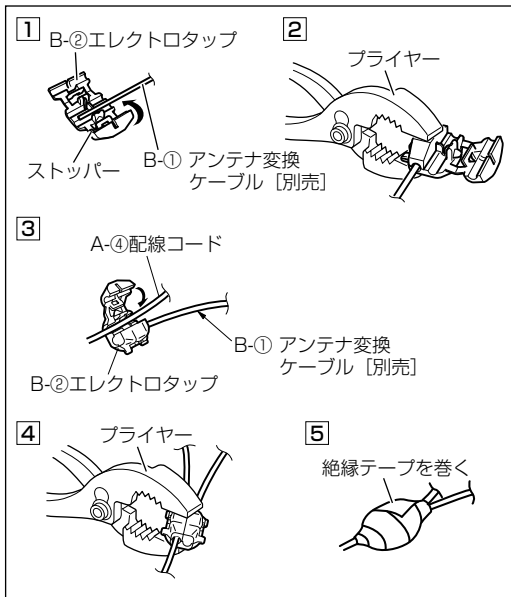

- (1) B-②エレクトロタップに、B-①アンテナ変換ケーブル [別売] を図のようにセットします。
- (2) プライヤーで強くはさんで圧着し、接続します。
- (3) B-②エレクトロタップに、A-④配線コードを図のようにセットします。
- (4) プライヤーで強くはさんで圧着し、接続します。
- (5) 周囲に絶縁テープを巻きます。

取り付けに際しての注意事項

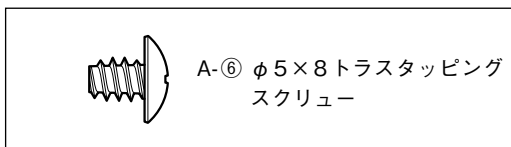

- A-①オーディオ本体への取付けには、必ずオーディオに同梱されている A-⑥φ5×8 トラスタッピングスクリューを使用してください。
- A-①オーディオ本体をオーディオ取付ブラケットに固定するネジを紛失した場合は、必ず本機に付属している A-⑥φ5×8 トラスタッピングスクリューと同形状のネジを使用してください。
※ 他のネジを使用すると A-①オーディオ本体を破損する恐れがあります。

接続・結線に際しての注意事項

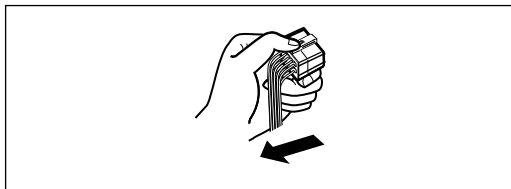

- コネクターは、“カチッ”と音がするまで押し込んで、確実に接続してください。スムーズに入らない場合は、色が間違っている可能性がありますので、コネクターどうしの色を確認してください。また、無理に挿入しないでください。故障の原因となる場合があります。
- コネクターを外すときは、図のようにコネクター部分を持ってロックを押しながら引っ張ってください。コードを引っ張るとコードが抜けてしまうことがあります。
- 各製品の結線と取り付けが終了後、車両の外した部品を取り付ける前に、必ず動作確認を行ない、正常に動作することを確認してください。

結線図

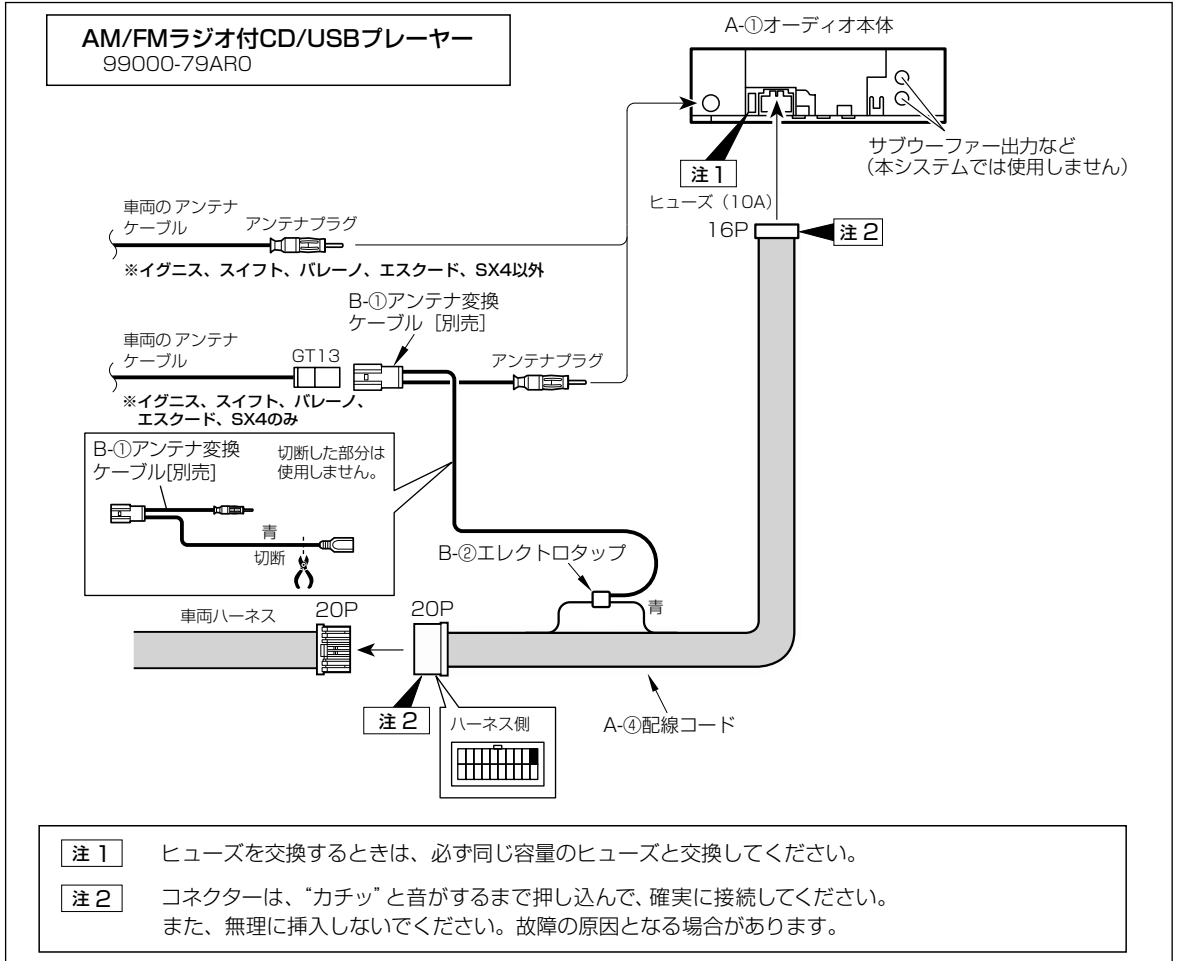

車両取り外し部品の復元と動作確認

1. 取扱説明書を参照してオーディオのリセットボタンを押してください。
2. 車両電装品（ランプ、スイッチ、計器類等）および、A-①オーディオ本体が正常に動作するか、必ず確認してください。

警告

部品の締め忘れ（緩み）がないか、再度点検してください。また、車両ハーネスおよび配線したコードの無理な押し込みや、かみ込みがないか点検してください。断線、切断などで火災、感電の原因となります。

取り付け完了後の確認事項

1. オーディオの動作確認を終えたら、取り外した車両部品を元通りに取り付けます。
※ コード類がかみ込んでいないことを必ず確認してください。ショート事故による火災・感電の原因となります。
2. 最後に、ヘッドランプ、ブレーキランプ、警告灯などに異常がないか確認を行ってください。

取扱説明書、取付説明書、保証書等は全てお客様にお渡しください。

ワゴンR

取付概要

※ オーディオ本体の取付の詳細は、“共通取付要領”を参照してください。

オーディオ本体の取付要領

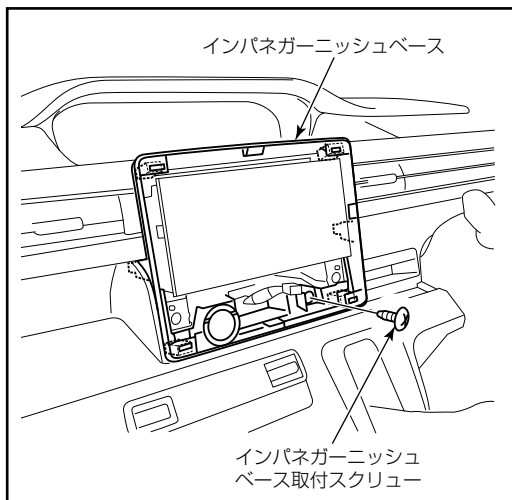
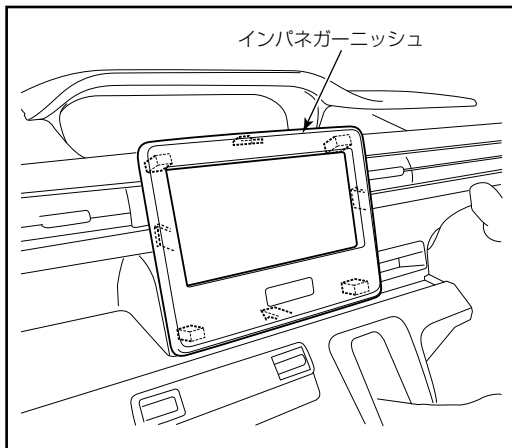

取付作業

- 別売の1DINポケットとスクリューおよびアタッチメントを使用して取り付けます。

注記

シフトノブを操作して最下段の位置に固定してから作業を行ってください。

- (1) インパネガーニッシュを取り外します。
- (2) インパネガーニッシュベース取付スクリュー 1本を外し、インパネガーニッシュベースを取り外します。

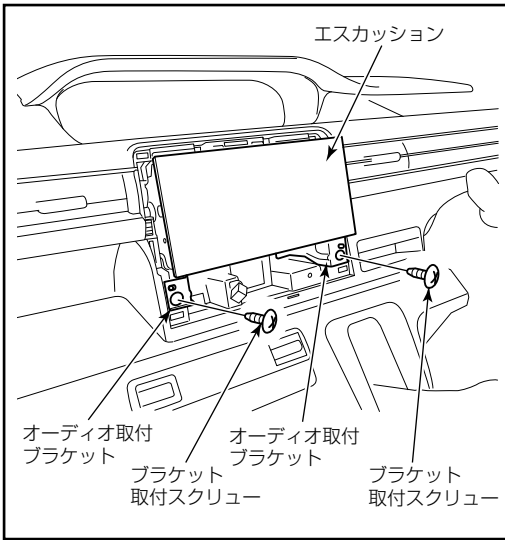

- (3) ブラケット取付スクリュー2本を外し、インストールメントパネルからオーディオ取付ブラケットを取り外します。
- (4) エスカッションからオーディオ用配線を外します。
- (5) エスカッションからオーディオ取付ブラケット (L)、(R) を取り外します。

ブラケットの使用穴位置

※L/Rは対称となります。

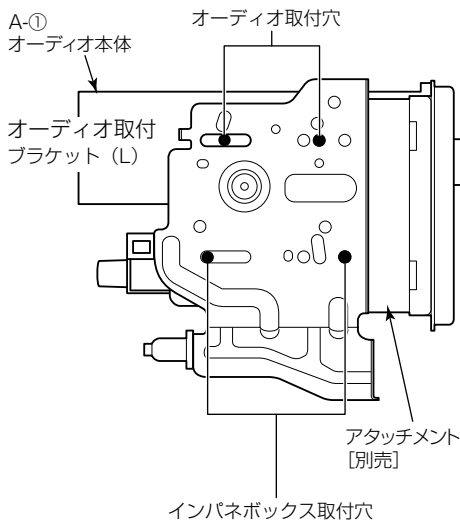

- (6) A-①オーディオ本体に A-②パネルを取り付けます。
- (7) A-①オーディオ本体を上側に、インパネボックス [別売] を下側にして組み付け、アタッチメント [別売] およびオーディオ取付ブラケット (L)、(R) を取り付けます。

※ A-①オーディオ本体は同梱の A-⑥φ5×8 トラス タッピングスクリューで、インパネボックス [別売] はスクリュー [別売] で、オーディオ取付ブラケット (L)、(R) に取り付けます。

注記

A-①オーディオ本体およびインパネボックス [別売] とオーディオ取付ブラケット (L)、(R) の間に必ずアタッチメント [別売] をはさんでください。

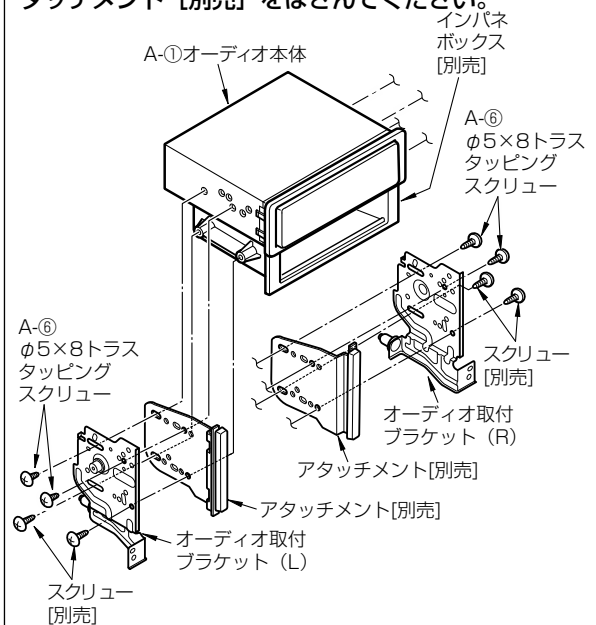

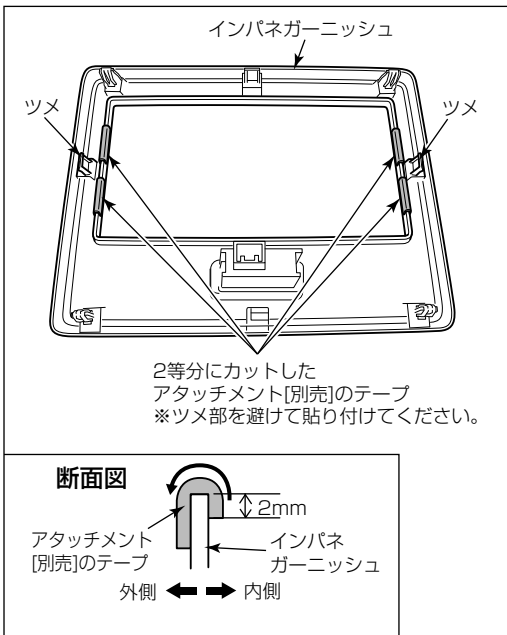

- (8) A-①オーディオ本体に各結線を行い、インストルメントパネルに取り付けます。
- (9) インパネガーニッシュベースをインストルメントパネルに取り付けます。
- (10) インパネガーニッシュにアタッチメント [別売] のテープを内側から外側へと図の寸法で貼り付けてください。
- (11) ハザードスイッチ用配線を接続し、インパネガーニッシュをインストルメントパネルに取り付けます。

警告

部品の締め忘れ(緩み)がないか、再度確認してください。また、車両ハーネスおよび配線したコードの無理な押し込みや、噛み込みがないか点検してください。断線、切断などで火災、感電の原因となります。

注記

電源や信号のハーネスは、車両ブラケット等に挟み込んだり、保護していないシャープエッジと接触しないように処理してください。断線やショート等で車両の動作に不具合が発生する原因となります。

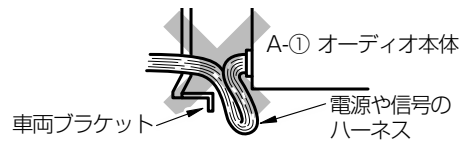

スペーシア

取付概要

※ オーディオ本体の取付の詳細は、“共通取付要領”を参照してください。

オーディオ本体の取付要領

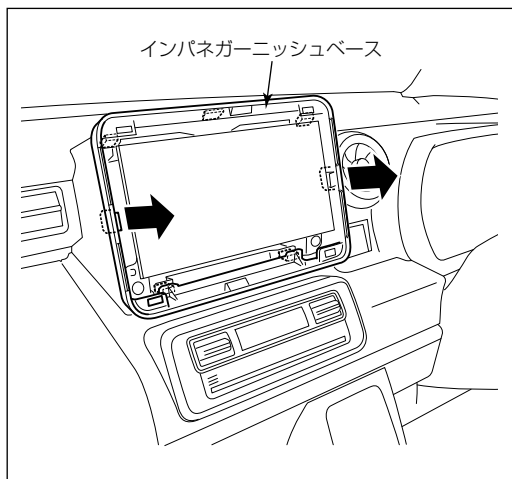
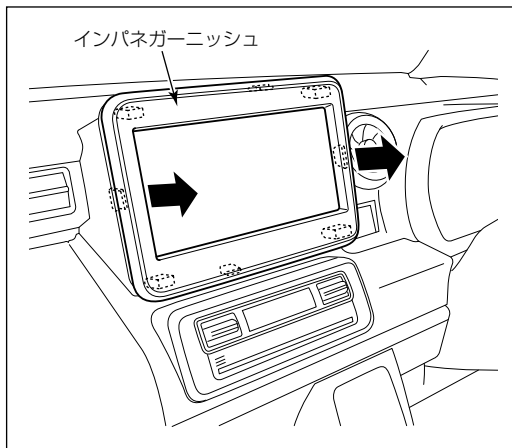

取付作業

- 別売の1DINポケットとスクリューおよびアタッチメントを使用して取り付けます。

注記

シフトノブを操作して最下段の位置に固定してから作業を行ってください。

- (1) インパネガーニッシュを取り外します。

- (2) インパネガーニッシュベースを取り外します。

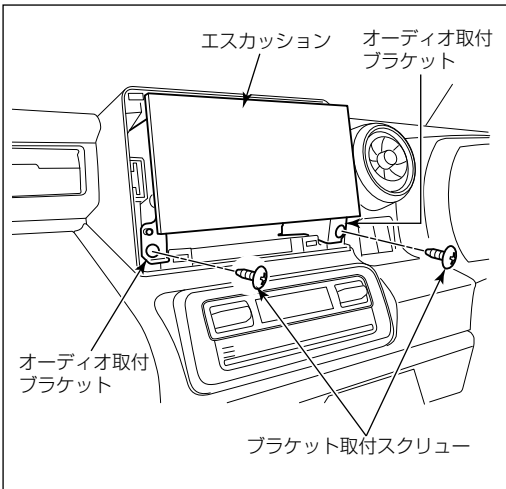

- (3) ブラケット取付スクリュー 2本を外し、インストールメントパネルからオーディオ取付ブラケットを取り外します。
- (4) エスカッションからオーディオ用配線を外します。
- (5) エスカッションからオーディオ取付ブラケット (L)、(R) を取り外します。

ブラケットの使用穴位置

※L/Rは対称となります。

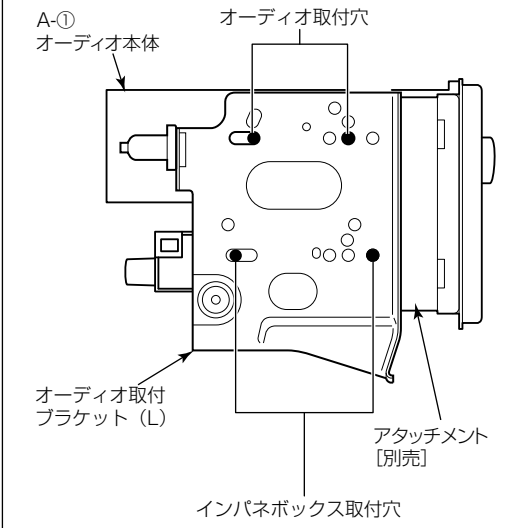

- (6) A-①オーディオ本体に A-②パネルを取り付けます。
- (7) A-①オーディオ本体を上側に、インパネボックス [別売] を下側にして組み付け、アタッチメント [別売] およびオーディオ取付ブラケット (L)、(R) を取り付けます。

※ A-①オーディオ本体は同梱の A-⑥φ5×8トラス タッピングスクリューで、インパネボックス [別売] はスクリュー [別売] で、オーディオ取付ブラケット (L)、(R) に取り付けます。

注記

A-①オーディオ本体およびインパネボックス [別売] とオーディオ取付ブラケット (L)、(R) の間に必ずアタッチメント [別売] をはさんでください。

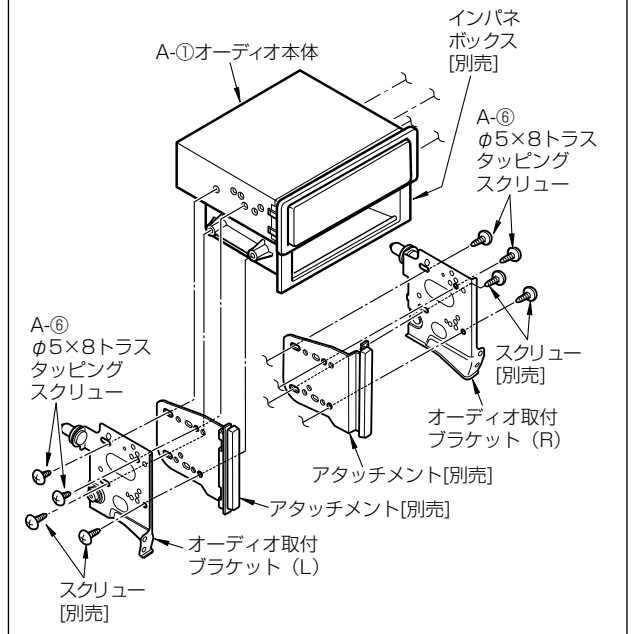

- (8) オーディオ取付開口部からインパネ内部が確認できる状態で、インパネ中央部のエアコンダクト（オーディオ取付開口部を挟んで左右にあります）がエアコンルーバーから外れていないことを確認します。

注記

A-①オーディオ本体を取り付ける際、配線などによってエアコンダクトが車両前側方向に押されると、エアコンルーバーから外れるおそれがあります。このため(8)～(17)の作業をしてください。

アドバイス

エアコンダクトを触ると前後方向に動きますが、エアコンルーバーに挿入されていれば異常ではありません。

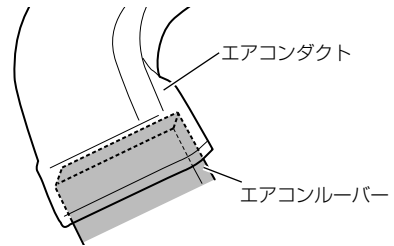
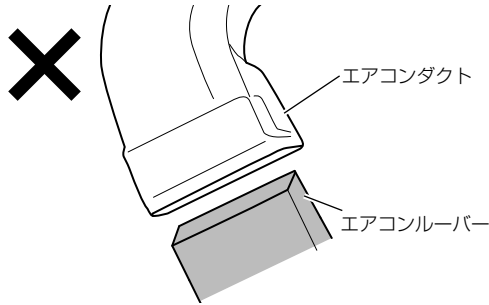
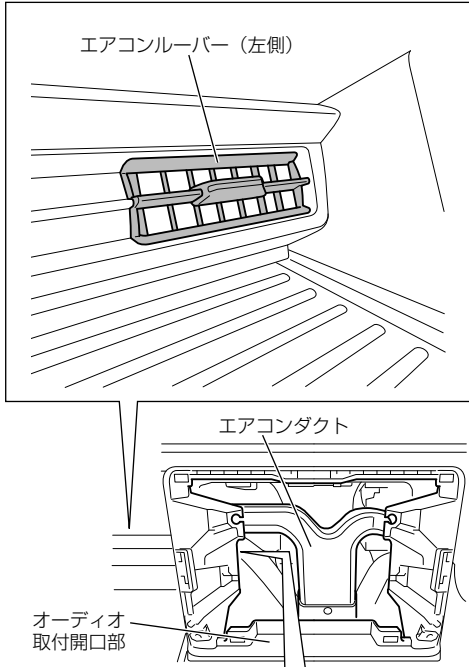

※差し込まれていることを確認してください。

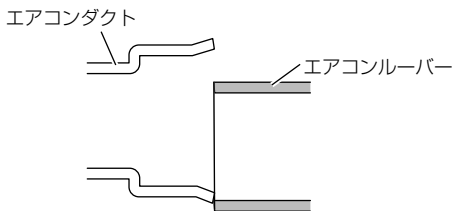

断面図

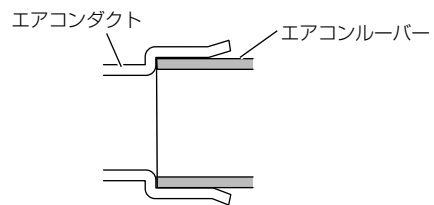

断面図

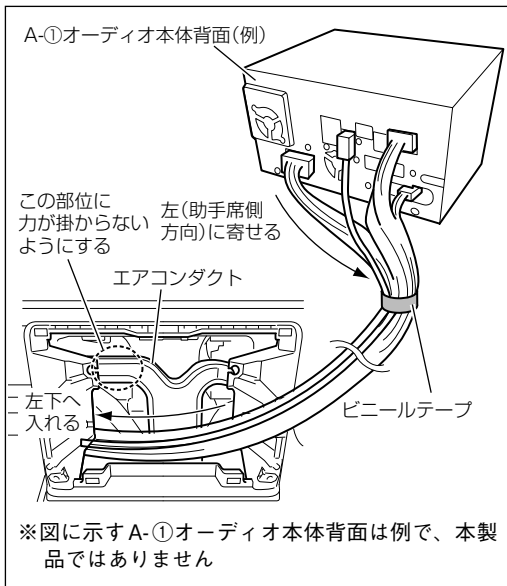

- (9) A-①オーディオ本体に各結線を行います。
- (10) A-①オーディオ本体のハーネスを車両左側（助手席側）下方へ逃がす形に整えビニールテープで固定します。

注記

- 本手順は作業例です。取り付けるオーディオ等によりコネクターのレイアウトが異なりますので、取り付ける製品に応じて対策をしてください。
- A-①オーディオ本体を取り付ける際はグローブボックス取付部から手を入れ、ハーネスを車両左下側へ引き込んでください。

- (11) 結束したハーネスを車両左下へ入れるように、A-①オーディオ本体をインストルメントパネルに入れ込みます。
- (12) グローブボックス取付部から手を入れ、ハーネスを左下へ引き込み、エアコンダクトに車両後方から前方方向の力が掛かってないようにします。

⚠ 注意

怪我防止のため、ケブラー手袋を着用してください。

- (13) エアコンダクトを車両前方から後方に押し込みながら、エアコンダクトがエアコンルーバーから外れていないことを確認します。
- (14) エアコンダクトがエアコンルーバーから外れている場合は、エアコンダクトを車両前方から後方に手で差し込みます。
- (15) ブラケット取付スクリューを締め付け、A-①オーディオ本体を固定します。
- (16) A-①オーディオ本体を取り付けた後にグローブボックス取付部などからインパネ内部に照明を入れながら、エアコンルーバー部を覗いてエアコンダクトがエアコンルーバーから抜けていないことを確認します。

👉 アドバイス

エアコンダクトがエアコンルーバーから抜けているとエアコンダクト内に漏れた明かりが見えます。

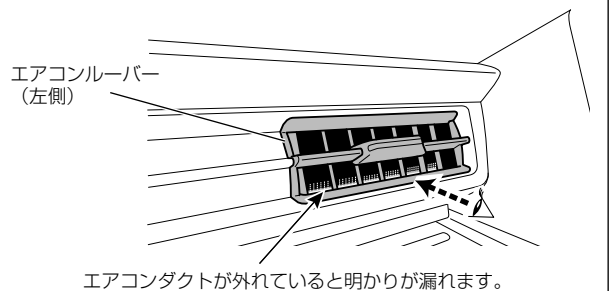

- (17) エアコンダクトがエアコンルーバーから抜けている場合は、グローブボックス取付部などから手を入れてエアコンダクトを車両前方から後方のエアコンルーバーに挿入します。

▲ 注意

怪我防止のため、ケブラー手袋を着用してください。

注記

エアコンダクトがエアコンルーバーにささらない場合は、A-①オーディオ本体に接続したハーネスがエアコンダクトを押ししています。ハーネスの形を変えたり、引き込み位置を変えたりしてください。

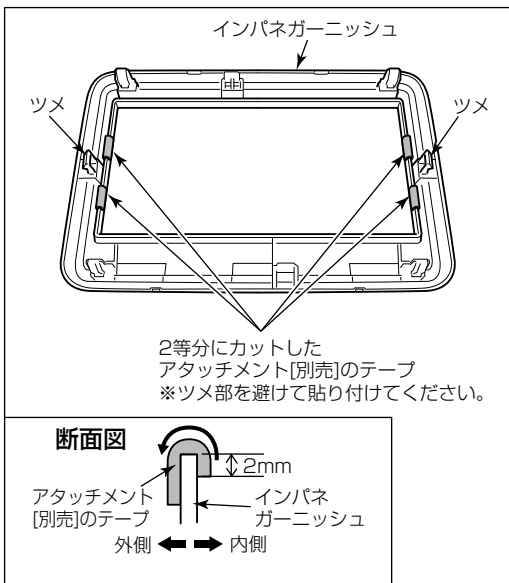

- (18) インパネガーニッシュベースをインストルメントパネルに取り付けます。
- (19) インパネガーニッシュにアタッチメント [別売] のテープを内側から外側へと図の寸法で貼り付けてください。
- (20) インパネガーニッシュをインストルメントパネルに取り付けます。

▲ 警告

部品の締め忘れ (緩み) がないか、再度確認してください。また、車両ハーネスおよび配線したコードの無理な押し込みや、噛み込みがないか点検してください。断線、切断などで火災、感電の原因となります。

注記

電源や信号のハーネスは、車両ブラケット等に挟み込んだり、保護していないシャープエッジと接触しないように処理してください。断線やショート等で車両の動作に不具合が発生する原因となります。

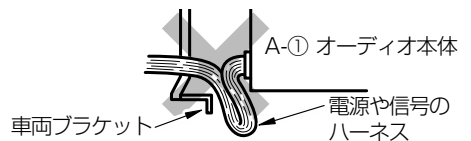

オーディオを取り付けた車両の確認作業について

A-①オーディオ本体を取り付けた際、配線などによってエアコンダクトが車両前側方向に押され、エアコンルーバーから外れているおそれがあります。このため以下のように確認作業をします。

- (1) グローブボックスを取り外し、グローブボックス取付部などからインパネ内部に照明を入れながら、エアコンルーバー部を覗いてエアコンダクトがエアコンルーバーから抜けていないことを確認します。

👉 アドバイス

エアコンダクトがエアコンルーバーから抜けているとエアコンダクト内に漏れた明かりが見えます。

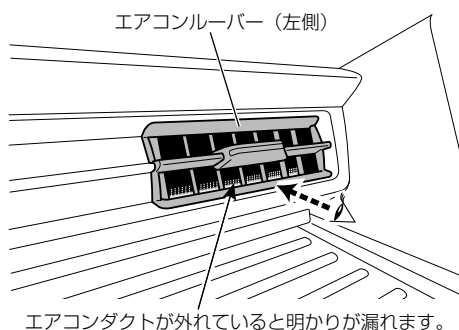

- (2) エアコンダクトがエアコンルーバーから抜けている場合は、グローブボックス取付部などから手を入れてエアコンダクトを車両前方から後方のエアコンルーバーに挿入します。

⚠ 注意

怪我防止のため、ケブラー手袋を着用してください。

注記

エアコンダクトがエアコンルーバーにささらない場合は、オーディオ等のハーネスがエアコンダクトを押ししています。ハーネスの形を変えたり、引き込み位置を変えたりする必要があります。A-①オーディオ本体を取り外し、13ページの手順(8)～15ページの手順(17)を再度行ってください。

ラパン

取付概要

※ オーディオ本体の取付の詳細は、“共通取付要領”を参照してください。

オーディオ本体の取付要領

取付作業

※ 標準CDオーディオ装着車の場合、インパネセンターガーニッシュベース（取付スクリューは再使用）およびチューナーブラケットR・L（ゴムブッシュは再使用）の交換が必要となります。詳細はアクセサリカタログを参照願います。

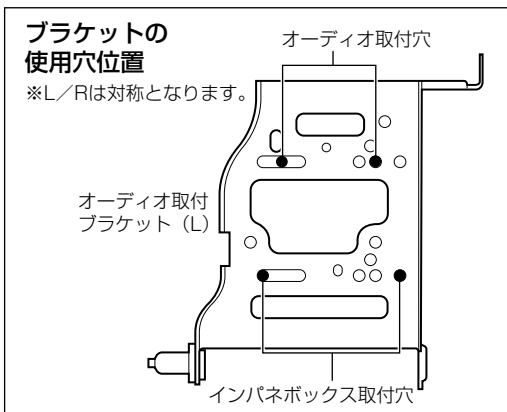
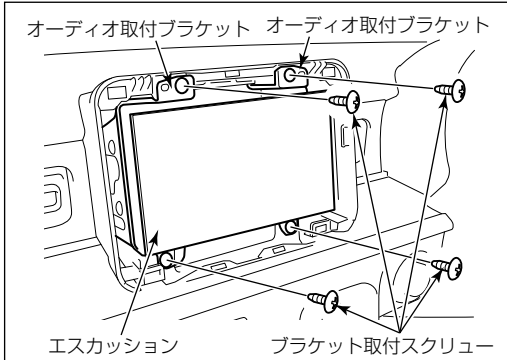
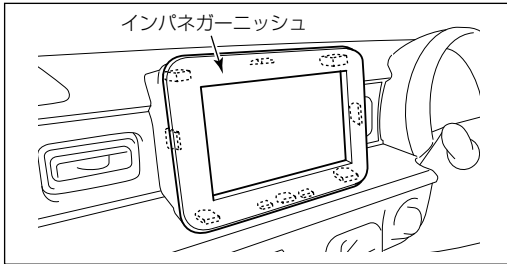

注記

シフトノブを操作して最下段の位置に固定してから作業を行ってください。

- (1) インパネガーニッシュを取り外します。
- (2) ブラケット取付スクリュー 4 本を外し、インストールメントパネルからオーディオ取付ブラケットを取り外します。
- (3) エスカッションからオーディオ用配線を取り外します。
- (4) エスカッションからオーディオ取付ブラケット (L)、(R) を取り外します。
- (5) A-①オーディオ本体に A-②パネルを取り付けます。
- (6) A-①オーディオ本体を上側に、インパネボックス [別売] を下側にして組み付け、オーディオ取付ブラケット (L)、(R) を取り付けます。
 ※ A-①オーディオ本体は同梱の A-⑥φ5×8 トラストッピングスクリューで、インパネボックス [別売] はスクリュー [別売] で、オーディオ取付ブラケット (L)、(R) に取り付けます。
- (7) A-①オーディオ本体に各結線を行い、インストールメントパネルに取り付けます。
- (8) インパネガーニッシュをインストールメントパネルに取り付けます。

警告

部品の締め忘れ（緩み）がないか、再度確認してください。また、車両ハーネスおよび配線したコードの無理な押し込みや、噛み込みがないか点検してください。断線、切断などで火災、感電の原因となります。

注記

電源や信号のハーネスは、車両ブラケット等に挟み込んだり、保護していないシャープエッジと接触しないように処理してください。断線やショート等で車両の動作に不具合が発生する原因となります。

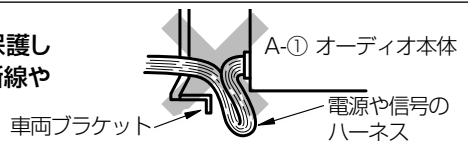

ハスラー

取付概要

※ オーディオ本体の取付の詳細は、“共通取付要領”を参照してください。

オーディオ本体の取付要領

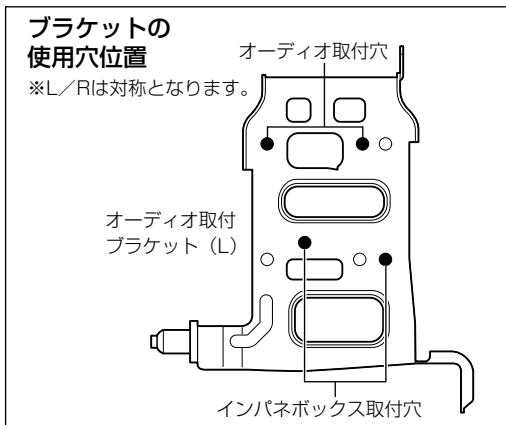
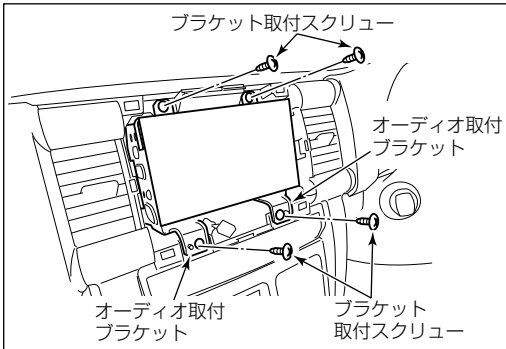
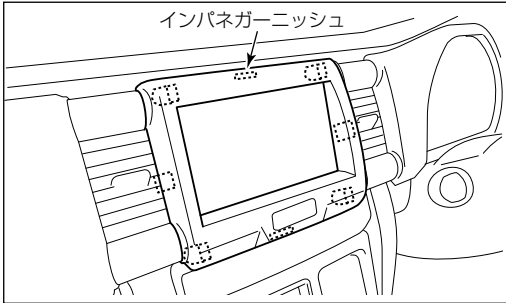

取付作業

注記

CVT車は、シフトノブを操作して最下段の位置に固定してから作業を行ってください。

- (1) インパネガーニッシュを取り外します。
- (2) インパネガーニッシュからハザードスイッチ用配線を外します。
- (3) ブラケット取付スクリュー 4本を外し、インストールメントパネルからオーディオ取付ブラケットを取り外します。
- (4) エスカッションからオーディオ用配線を取り外します。
- (5) エスカッションからオーディオ取付ブラケット (L)、(R) を取り外します。
- (6) A-①オーディオ本体に A-②パネルを取り付けます。
- (7) A-①オーディオ本体を上側に、インパネボックス [別売] を下側にして組み付け、オーディオ取付ブラケット (L)、(R) を取り付けます。
 ※ A-①オーディオ本体は同梱の A-⑥φ5×8 トラストッピングスクリューで、インパネボックス [別売] はスクリュー [別売] で、オーディオ取付ブラケット(L)、(R) に取り付けます。
- (8) A-①オーディオ本体に各結線を行い、インストールメントパネルに取り付けます。
- (9) ハザードスイッチ用配線を接続し、インパネガーニッシュをインストールメントパネルに取り付けます。

警告

部品の締め忘れ(緩み)がないか、再度確認してください。また、車両ハーネスおよび配線したコードの無理な押し込みや、噛み込みがないか点検してください。断線、切断などで火災、感電の原因となります。

注記

電源や信号のハーネスは、車両ブラケット等に挟み込んだり、保護していないシャープエッジと接触しないように処理してください。断線やショート等で車両の動作に不具合が発生する原因となります。

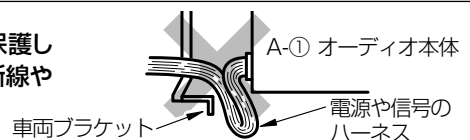

アルト

取付概要

※ オーディオ本体の取付の詳細は、“共通取付要領”を参照してください。

オーディオ本体の取付要領

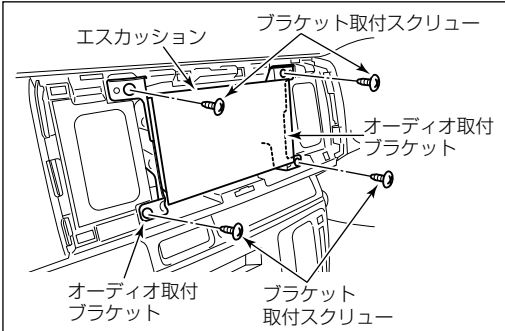
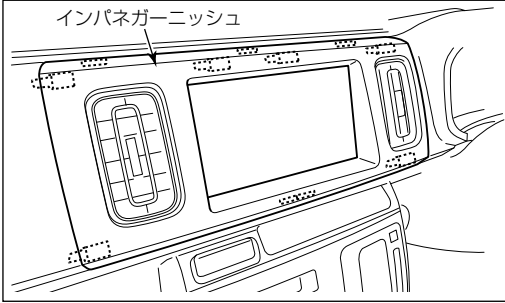

ブラケットの使用穴位置

※L/Rは対称となります。

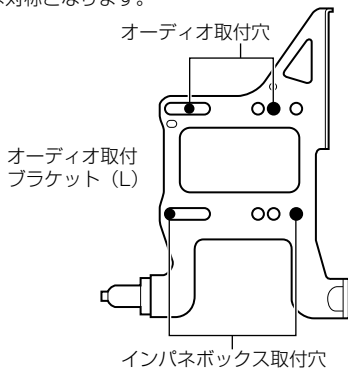

取付作業

注記

シフトノブを操作して最下段の位置に固定してから作業を行ってください。

- (1) インパネガーニッシュを取り外します。
- (2) ブラケット取付スクリュー 4 本を外し、インストールメントパネルからオーディオ取付ブラケットを取り外します。
- (3) エスカッションからオーディオ用配線を取り外します。
- (4) エスカッションからオーディオ取付ブラケット (L)、(R) を取り外します。
- (5) A-①オーディオ本体に A-②パネルを取り付けます。
- (6) A-①オーディオ本体を上側に、インパネボックス [別売] を下側にして組み付け、オーディオ取付ブラケット (L)、(R) を取り付けます。
 ※ A-①オーディオ本体は同梱の A-⑥φ 5 × 8 トラスタップングスクリューで、インパネボックス [別売] はスクリュー [別売] で、オーディオ取付ブラケット (L)、(R) に取り付けます。
- (7) A-①オーディオ本体に各結線を行い、インストールメントパネルに取り付けます。
- (8) インパネガーニッシュをインストールメントパネルに取り付けます。

警告

部品の締め忘れ (緩み) がないか、再度確認してください。また、車両ハーネスおよび配線したコードの無理な押し込みや、噛み込みがないか点検してください。断線、切断などで火災、感電の原因となります。

注記

電源や信号のハーネスは、車両ブラケット等に挟み込んだり、保護していないシャープエッジと接触しないように処理してください。断線やショート等で車両の動作に不具合が発生する原因となります。

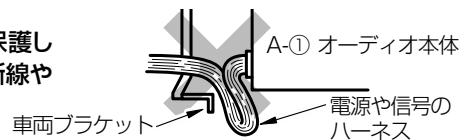

ジムニー／ジムニーシエラ

取付概要

※ オーディオ本体の取付の詳細は、“共通取付要領”を参照してください。

オーディオ本体の取付要領

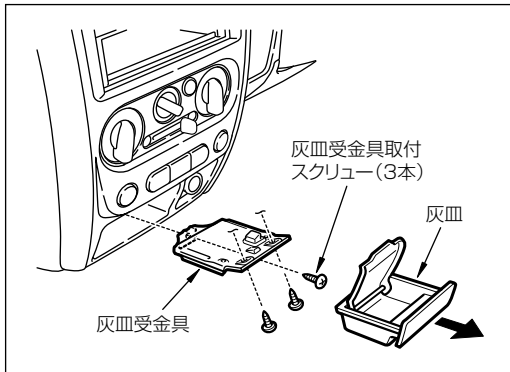

- (1) インストルメントパネルから灰皿を外します。
- (2) 灰皿受金具取付スクリュー 3 本を外し、灰皿受金具を取り外します。

取付作業

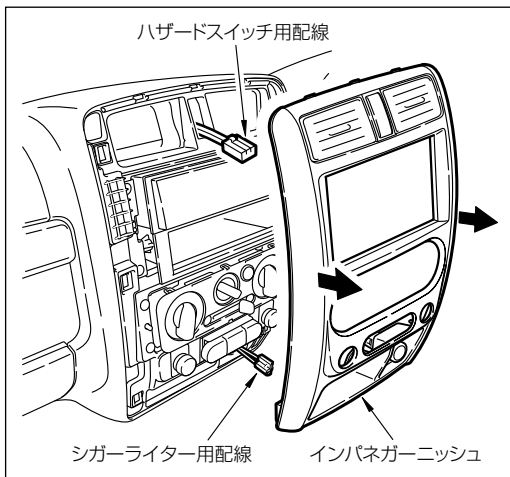

- (3) インパネガーニッシュを取り外します。
- (4) インパネガーニッシュからハザードスイッチ用配線とシガーライター用配線を外します。

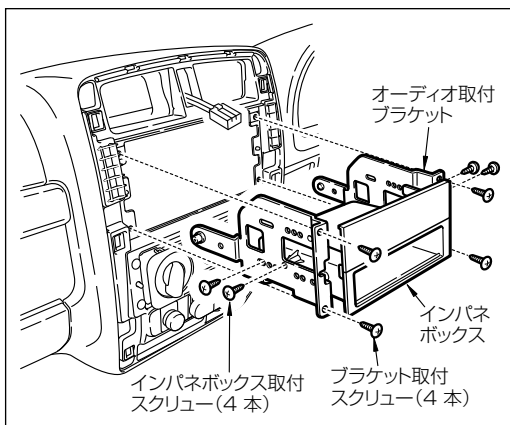

- (5) ブラケット取付スクリュー 4 本を外し、インストルメントパネルからオーディオ取付ブラケットを取り外します。
- (6) オーディオ取付ブラケットからエスカッション（または標準装備オーディオ）とインパネボックスを取り外します。

👉 アドバイス

オーディオレス車のアンテナフィーダー線とコネクターは、ステアリングサポートメンバーの後下側にあります。

ブラケットの使用穴位置

※L/Rは対称となります。

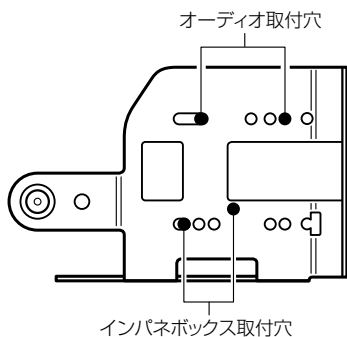

- (7) A-①オーディオ本体に A-②パネルを取り付けます。
- (8) A-①オーディオ本体を上側に、インパネボックスを下側にして組み付け、オーディオ取付ブラケット (L)、(R) に取り付けます。
 ※ A-①オーディオ本体は同梱の A-⑥φ5×8 トラストッピングスクリューで、インパネボックスはインパネボックスを取り付けていたスクリューで、オーディオ取付ブラケット (L)、(R) に取り付けます。
- (9) A-①オーディオ本体に各結線を行い、インストルメントパネルに組み付けます。

警告

部品の締め忘れ(緩み)がないか、再度確認してください。また、車両ハーネスおよび配線したコードの無理な押し込みや、噛み込みがないか点検してください。断線、切断などで火災、感電の原因となります。

注記

電源や信号のハーネスは、車両ブラケット等に挟み込んだり、保護していないシャープエッジと接触しないように処理してください。断線やショート等で車両の動作に不具合が発生する原因となります。

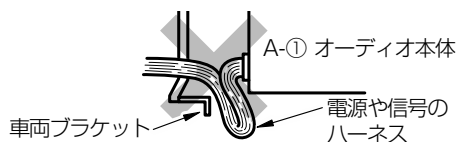

エブリイワゴン/エブリイ

取付概要

※ オーディオ本体の取付の詳細は、“共通取付要領”を参照してください。

オーディオ本体の取付要領

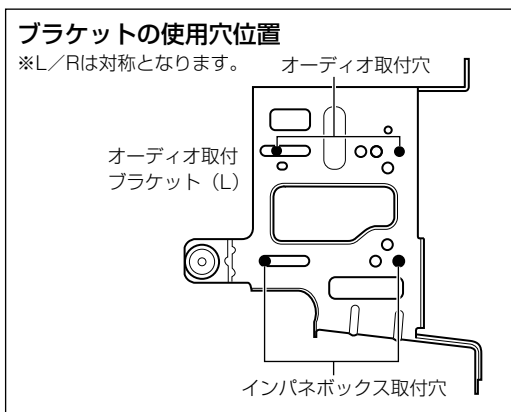
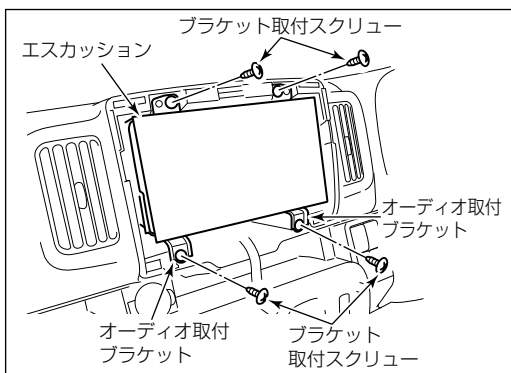
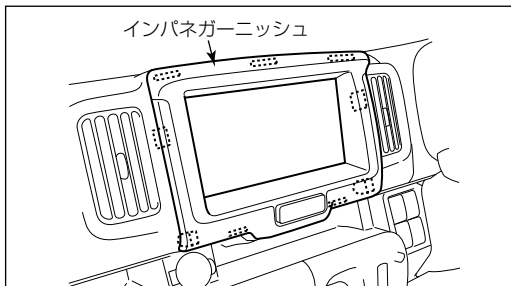

取付作業

注記

シフトノブを操作して最下段の位置に固定してから作業を行ってください。

- (1) インパネガーニッシュを取り外します。
 - (2) インパネガーニッシュからハザードスイッチ用配線を外します。
 - (3) ブラケット取付スクリュー 4本を外し、インストールメントパネルからオーディオ取付ブラケットを取り外します。
 - (4) エスカッションからオーディオ用配線を取り外します。
 - (5) エスカッションからオーディオ取付ブラケット (L)、(R) を取り外します。
 - (6) A-①オーディオ本体に A-②パネルを取り付けます。
 - (7) A-①オーディオ本体を上側に、インパネボックス [別売] を下側にして組み付け、オーディオ取付ブラケット (L)、(R) を取り付けます。
- ※ A-①オーディオ本体は同梱の A-⑥φ5×8 トラスタップングスクリューで、インパネボックス [別売] はスクリュー [別売] で、オーディオ取付ブラケット(L)、(R) に取り付けます。
- (8) A-①オーディオ本体に各結線を行い、インストールメントパネルに取り付けます。
 - (9) ハザードスイッチ用配線を接続し、インパネガーニッシュをインストールメントパネルに取り付けます。

警告

部品の締め忘れ(緩み)がないか、再度確認してください。また、車両ハーネスおよび配線したコードの無理な押し込みや、噛み込みがないか点検してください。断線、切断などで火災、感電の原因となります。

注記

電源や信号のハーネスは、車両ブラケット等に挟み込んだり、保護していないシャープエッジと接触しないように処理してください。断線やショート等で車両の動作に不具合が発生する原因となります。

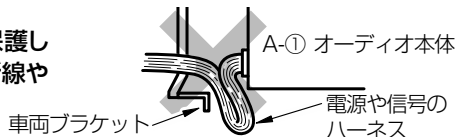

キャリイ

取付概要

※ オーディオ本体の取付の詳細は、“共通取付要領”を参照してください。

オーディオ本体の取付要領

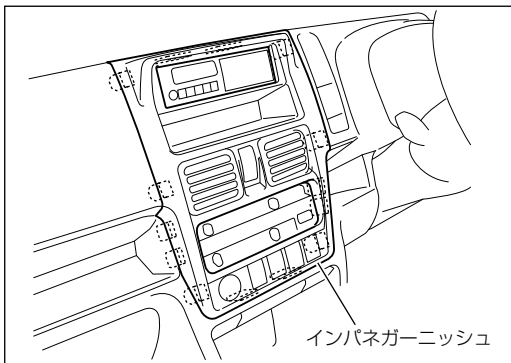

※図は1DINサイズ標準装備オーディオの例です。

オーディオ取付ブラケット

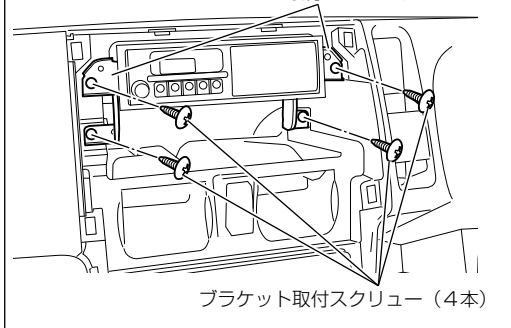

取付作業

• 1DINサイズの標準装備オーディオ装備車を除く車両は、別売のオーディオ交換ガーニッシュを使用して取り付けます。
車両によっては別売のオーディオ取付ブラケットが必要です。

- (1) インパネガーニッシュを取り外します。
- (2) インパネガーニッシュからヘッドランプレベリングスイッチ用などの配線を外します。
- (3) ブラケット取付スクリュー 4 本を外し、インストールメントパネルからオーディオ取付ブラケットを取り外します。
- (4) 標準装備オーディオまたはエスカッションからオーディオ用配線を取り外します。
- (5) 標準装備オーディオまたはエスカッションからオーディオ取付ブラケット (L)、(R) を取り外します。

ブラケットの使用穴位置

※L/Rは対称となります。

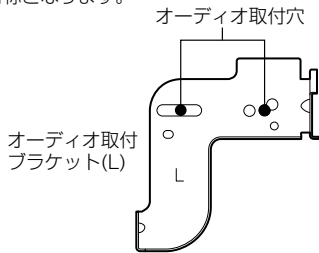

- (6) A-①オーディオ本体にA-②パネルを取り付けます。
- (7) A-①オーディオ本体にオーディオ取付ブラケット (L)、(R) を取り付けます。

👉 アドバイス

車両によっては別売のオーディオ取付ブラケットを使用します。

※ A-①オーディオ本体は同梱のA-⑥φ5×8トラスタッピングスクリューで、オーディオ取付ブラケット(L)、(R) に取り付けます。

- (8) A-①オーディオ本体に各結線を行い、インストルメントパネルに取り付けます。

注記

インストルメントパネルに固定するスクリューは、下図①～④の順序にて締め付けてください。

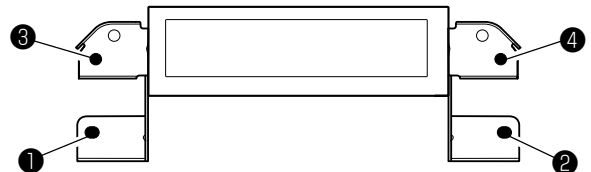

- (9) 1DIN サイズの標準装備オーディオ装備車を除く車両は、インパネガーニッシュからオーディオ交換ガーニッシュ [別売] ヘアコンルーバーやスイッチ、キャップ等を付け替えます。

注記

- ツメを折らないようにしてください。
- スwitchの取付順序を間違えないように慎重に作業してください。

- (10) ヘッドランプレベリングスイッチ用などの配線を接続し、インパネガーニッシュまたはオーディオ交換ガーニッシュ [別売] をインストルメントパネルに取り付けます。

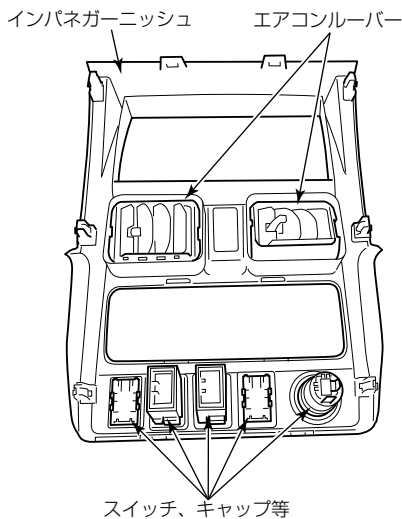

⚠ 警告

部品の締め忘れ (緩み) がないか、再度確認してください。また、車両ハーネスおよび配線したコードの無理な押し込みや、噛み込みがないか点検してください。断線、切断などで火災、感電の原因となります。

注記

電源や信号のハーネスは、車両ブラケット等に挟み込んだり、保護していないシャープエッジと接触しないように処理してください。断線やショート等で車両の動作に不具合が発生する原因となります。

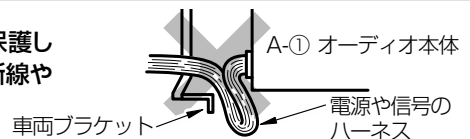

イグニス

取付概要

※ オーディオ本体の取付の詳細は、“共通取付要領”を参照してください。

オーディオ本体の取付要領

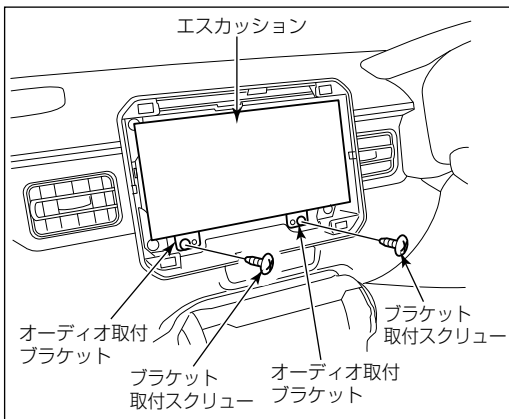
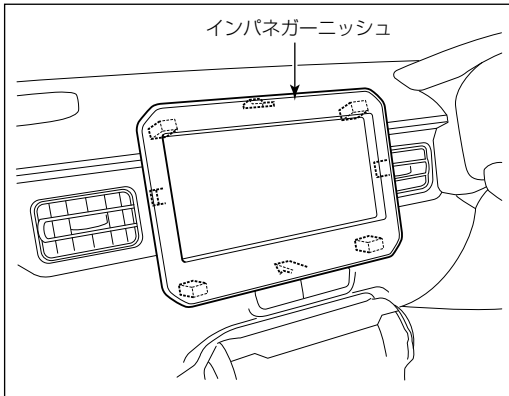

取付作業

• 別売の1DINポケットとスクリューおよびアタッチメントを使用して取り付けます。

- (1) インパネガーニッシュを取り外します。
- (2) ブラケット取付スクリュー 2本を外し、インストールメントパネルからオーディオ取付ブラケットを取り外します。
- (3) エスカッションからオーディオ用配線を取り外します。
- (4) エスカッションからオーディオ取付ブラケット (L)、(R) を取り外します。

ブラケットの使用穴位置

※L/Rは対称となります。

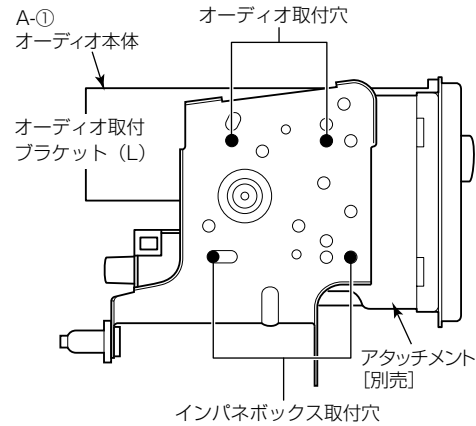

- (5) A-①オーディオ本体にA-②パネルを取り付けます。
- (6) A-①オーディオ本体を上側に、インパネボックス〔別売〕を下側にして組み付け、アタッチメント〔別売〕およびオーディオ取付ブラケット (L)、(R) を取り付けます。

※ A-①オーディオ本体は同梱の A-⑥φ5×8 トラス タッピングスクリューで、インパネボックス〔別売〕はスクリュー〔別売〕で、オーディオ取付ブラケット (L)、(R) に取り付けます。

注 記

A-①オーディオ本体およびインパネボックス〔別売〕とオーディオ取付ブラケット (L)、(R) の間に必ずアタッチメント〔別売〕をはさんでください。

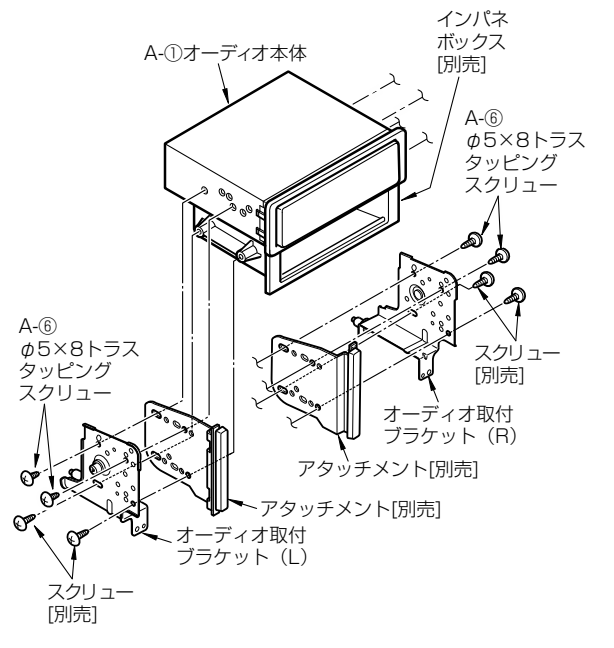

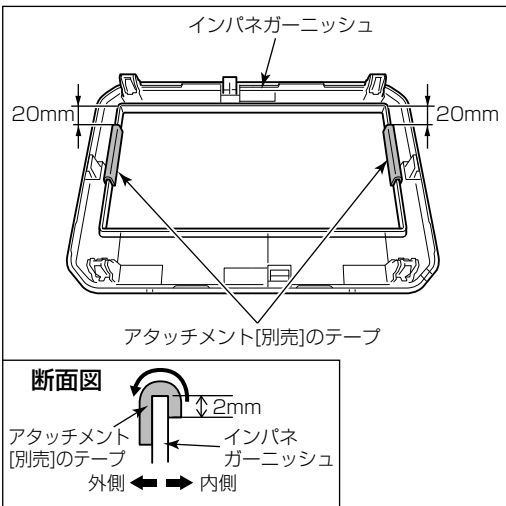

- (7) A-①オーディオ本体に各結線を行い、インストルメントパネルに取り付けます。
- (8) インパネガーニッシュにアタッチメント [別売] のテープを内側から外側へと図の寸法で貼り付けてください。
- (9) インパネガーニッシュをインストルメントパネルに取り付けます。

警告

部品の締め忘れ(緩み)がないか、再度確認してください。また、車両ハーネスおよび配線したコードの無理な押し込みや、噛み込みがないか点検してください。断線、切断などで火災、感電の原因となります。

注記

電源や信号のハーネスは、車両ブラケット等に挟み込んだり、保護していないシャープエッジと接触しないように処理してください。断線やショート等で車両の動作に不具合が発生する原因となります。

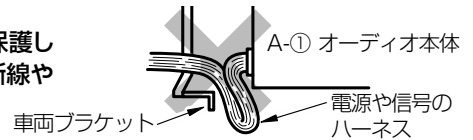

スイフト

取付概要

※ オーディオ本体の取付の詳細は、“共通取付要領”を参照してください。

オーディオ本体の取付要領

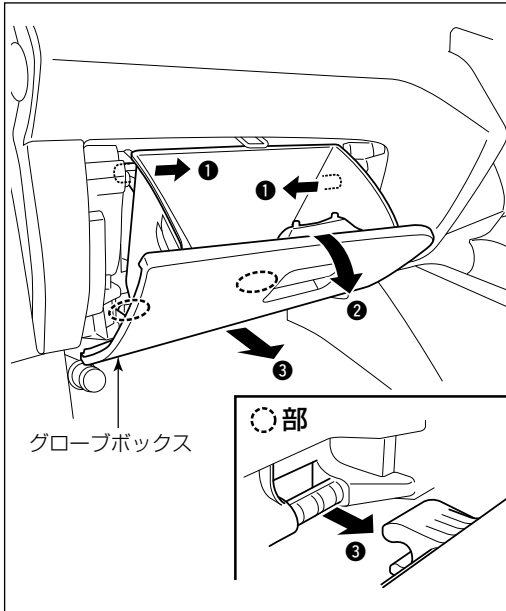

取付作業

• 別売の1DINポケットとスクリューおよびアタッチメントを使用して取り付けます。

(1) グローブボックスを取り外します。

(2) インパネサイドガーニッシュを取り外します。

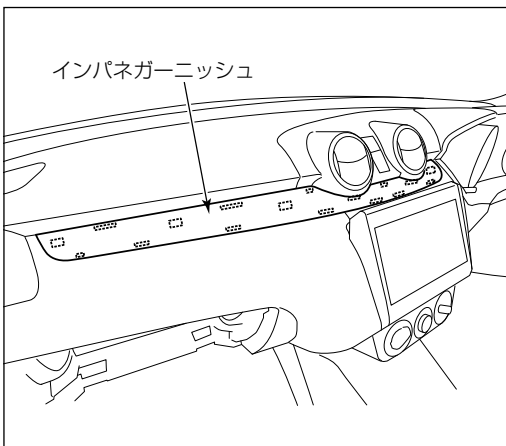

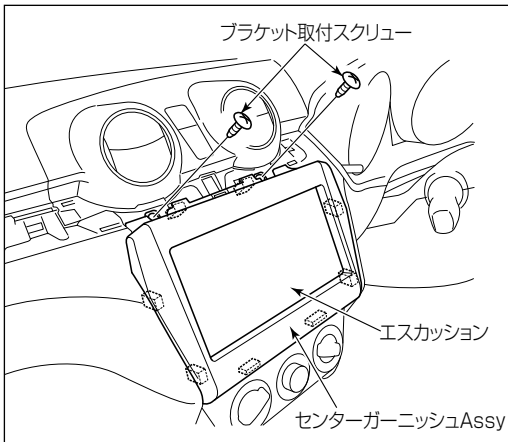

- (3) センターガーニッシュ Assy からブラケット取付スクリュー 2本を取り外します。
- (4) センターガーニッシュ Assy を引き出し、オーディオ用配線を取り外します。
- (5) スクリュー 4本を外し、センターガーニッシュからオーディオ取付ブラケット (L)、(R) を取り外します。
- (6) オーディオ取付ブラケット (L)、(R) からエスカッションを取り外します。

ブラケットの使用穴位置

※L/Rは対称となります。

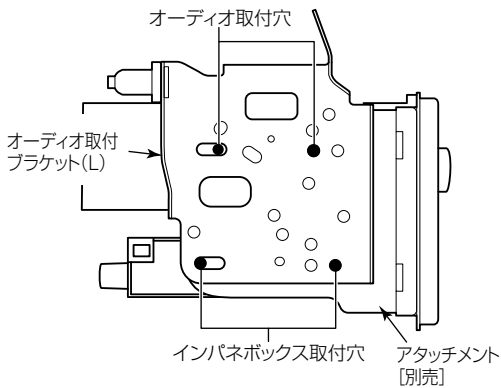

- (7) A-①オーディオ本体に A-②パネルを取り付けます。
- (8) A-①オーディオ本体を上側に、インパネボックス [別売] を下側にして組み付け、アタッチメント [別売] およびオーディオ取付ブラケット (L)、(R) を取り付けます。

※ A-①オーディオ本体は同梱の A-⑥φ5×8トラス タッピングスクリューで、インパネボックス [別売] はスクリュー [別売] で、オーディオ取付ブラケット (L)、(R) に取り付けます。

注記

A-①オーディオ本体およびインパネボックス [別売] とオーディオ取付ブラケット (L)、(R) の間に必ずアタッチメント [別売] をはさんでください。

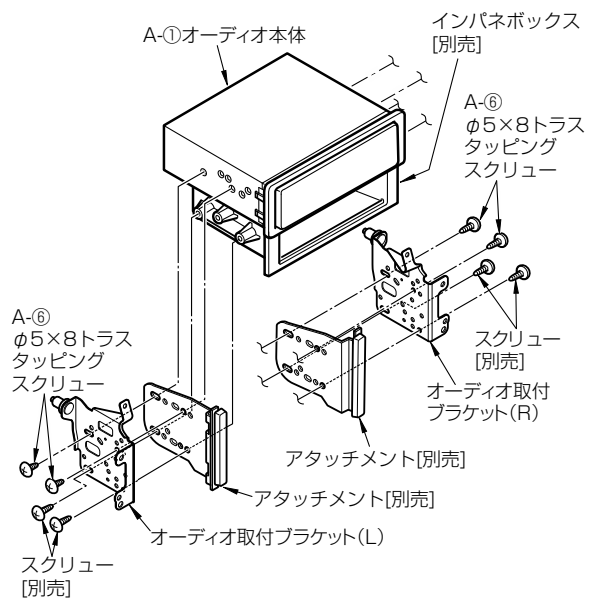

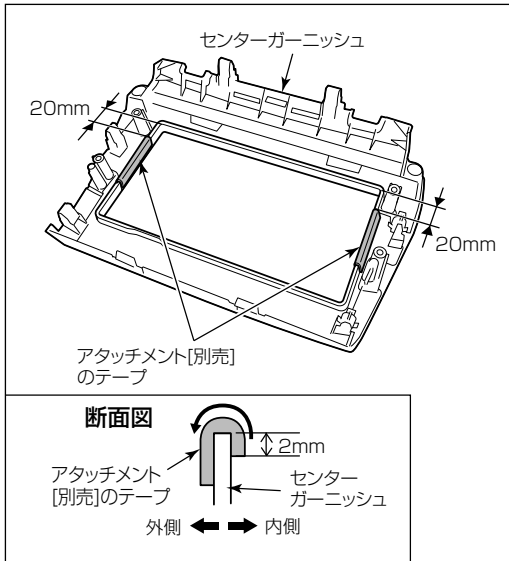

- (9) センターガーニッシュにアタッチメント〔別売〕のテープを内側から外側へと図の寸法で貼り付けてください。

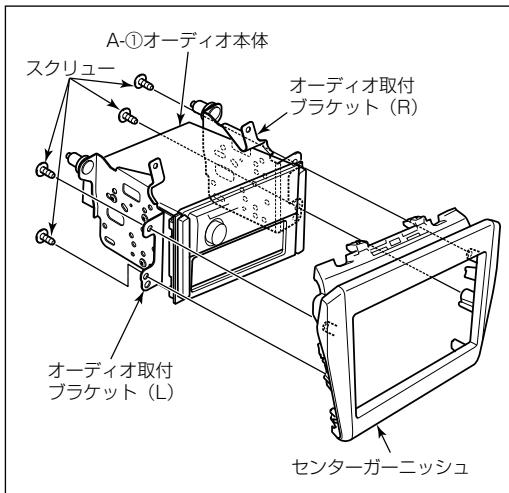

- (10) A-①オーディオ本体を組み付けたオーディオ取付ブラケット (L)、(R) を、センターガーニッシュに取り付けます。

注記

A-①オーディオ本体を正面から見たときのパネル部やアタッチメント〔別売〕と、センターガーニッシュ開口部とのすき間が、上下・左右均等になるように調整してください。

- (11) A-①オーディオ本体に各結線を行います。
 (12) センターガーニッシュ Assy をインストルメントパネルに取り付けます。

警告

部品の締め忘れ(緩み)がないか、再度確認してください。また、車両ハーネスおよび配線したコードの無理な押し込みや、噛み込みがないか点検してください。断線、切断などで火災、感電の原因となります。

注記

電源や信号のハーネスは、車両ブラケット等に挟み込んだり、保護していないシャープエッジと接触しないように処理してください。断線やショート等で車両の動作に不具合が発生する原因となります。

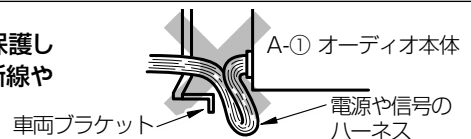

クロスビー

取付概要

※ オーディオ本体の取付の詳細は、“共通取付要領”を参照してください。

オーディオ本体の取付要領

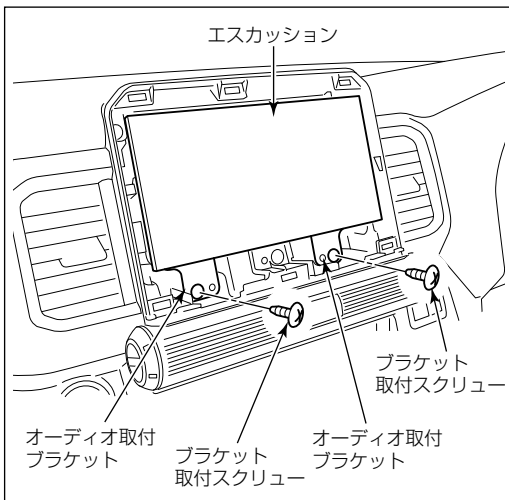
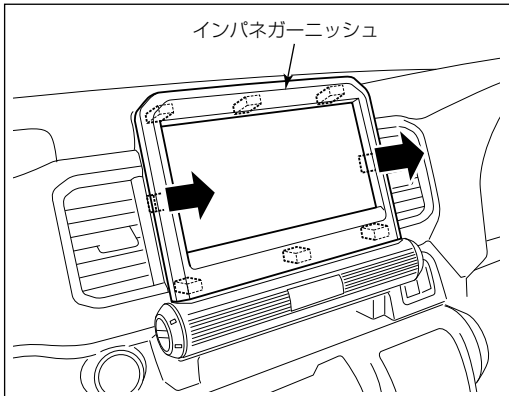

取付作業

• 別売の1DINポケットとスクリューおよびアタッチメントを使用して取り付けます。

- (1) インパネガーニッシュを取り外します。
- (2) ブラケット取付スクリュー 2本を外し、インストールメントパネルからオーディオ取付ブラケットを取り外します。
- (3) エスカッションからオーディオ用配線を取り外します。
- (4) エスカッションからオーディオ取付ブラケット (L)、(R) を取り外します。

ブラケットの使用穴位置

※L/Rは対称となります。

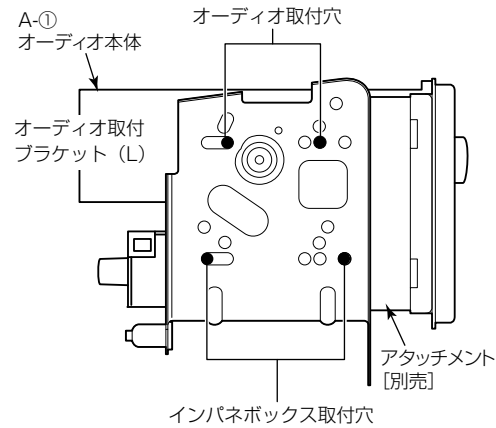

- (5) A-①オーディオ本体に A-②パネルを取り付けます。
- (6) A-①オーディオ本体を上側に、インパネボックス [別売] を下側にして組み付け、アタッチメント [別売] およびオーディオ取付ブラケット (L)、(R) を取り付けます。

※ A-①オーディオ本体は同梱の A-⑥φ5×8 トラス タッピングスクリューで、インパネボックス [別売] はスクリュー [別売] で、オーディオ取付ブラケット (L)、(R) に取り付けます。

注 記

A-①オーディオ本体およびインパネボックス [別売] とオーディオ取付ブラケット (L)、(R) の間に必ずアタッチメント [別売] をはさんでください。

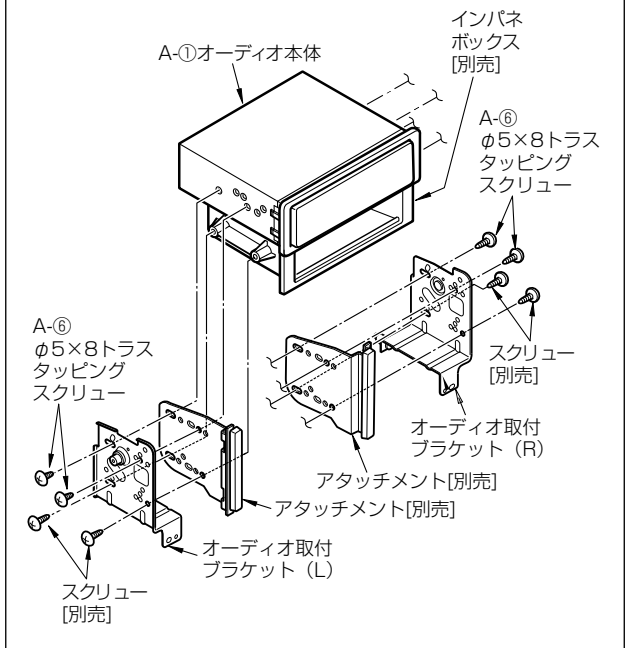

- (7) オーディオ取付開口部からインパネ内部が確認できる状態で、インパネ中央部のエアコンダクト（オーディオ取付開口部を挟んで左右にあります）がエアコンルーバーから外れていないことを確認します。

注記

A-①オーディオ本体を取り付ける際、配線などによってエアコンダクトが車両前側方向に押されると、エアコンルーバーから外れるおそれがあります。このため(7)～(16)の作業をしてください。

アドバイス

エアコンダクトを触ると前後方向に動きますが、エアコンルーバーに挿入されていれば異常ではありません。

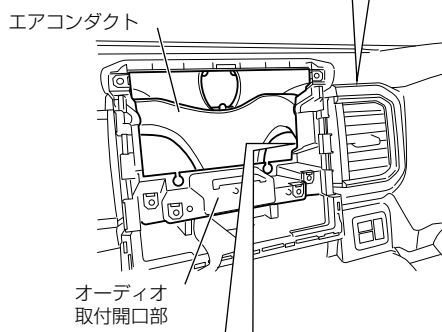
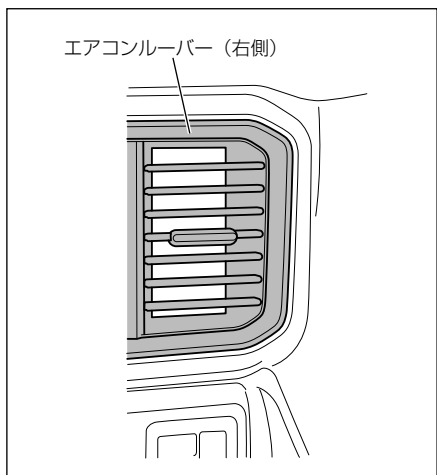

エアコンダクト

エアコンルーバー



エアコンダクト

エアコンルーバー

※差し込まれていることを確認してください。

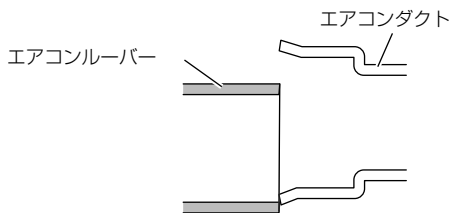

断面図

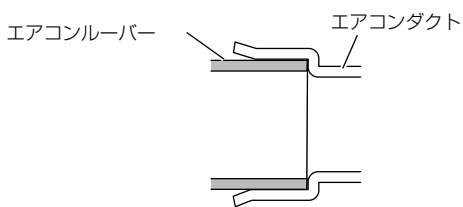

断面図

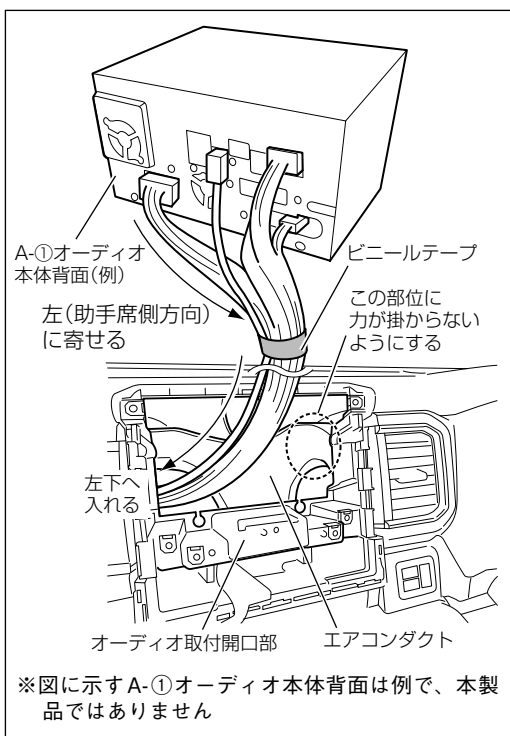

- (8) A-①オーディオ本体に各結線を行います。
- (9) A-①オーディオ本体のハーネスを車両左側(助手席側)下方へ逃がす形に整え、ビニールテープで固定します。

注記

- 本手順は作業例です。取り付けるオーディオによりコネクターのレイアウトが異なりますので、取り付ける製品に応じて対策をしてください。
 - A-①オーディオ本体を取り付ける際はグローブボックス取付部から手を入れ、ハーネスを車両左下側へ引き込んでください。
- (10) 結束したハーネスを車両左下へ入れるようにA-①オーディオを入れ込みます。
 - (11) ブラケット取付スクリューを締め付け、オーディオを固定します。
 - (12) A-①オーディオ本体を取り付けた後にステアリングコラム下部からインパネ内部に照明を入れながら、エアコンルーバー部分を覗いてエアコンダクトがエアコンルーバーから抜けていないことを確認します。

アドバイス

- コラムホールカバーを取り外すと作業性が向上します。
- エアコンダクトがエアコンルーバーから抜けているとエアコンダクト内に漏れた明かりが見えます。

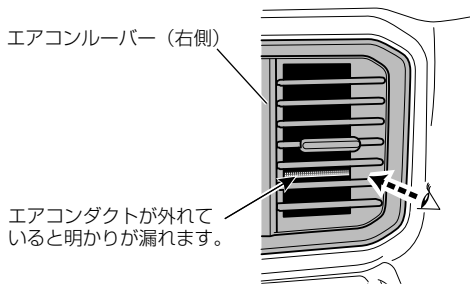

- (13) エアコンダクトがエアコンルーバーから抜けている場合は、A-①オーディオ本体を取り外します。
- (14) エアコンダクトを車両前方から後方のエアコンルーバーに挿入します。
- (15) A-①オーディオ本体のハーネスがエアコンダクトを押さないようにハーネスの固定方法を変更し、再度A-①オーディオ本体を取り付けます。
- (16) エアコンダクトが抜けていないか確認します。

注記

エアコンダクトがエアコンルーバーにささらない場合は、A-①オーディオ本体のハーネスがエアコンダクトを押しています。ハーネスの形を変えたり、引き込み位置を変えたりしてください。

- (17) インパネガーニッシュにアタッチメント [別売] のテープを内側から外側へと図の寸法で貼り付けてください。
- (18) インパネガーニッシュをインストルメントパネルに取り付けます。

2等分にカットしたアタッチメント [別売] のテープ ※ツメ部を避けて貼り付けてください。

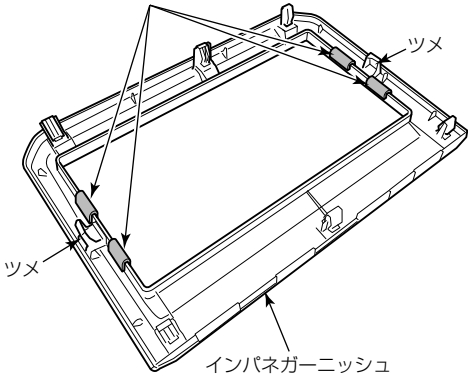

断面図

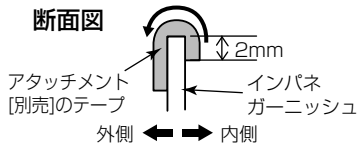

警告

部品の締め忘れ (緩み) がないか、再度確認してください。また、車両ハーネスおよび配線したコードの無理な押し込みや、噛み込みがないか点検してください。断線、切断などで火災、感電の原因となります。

注記

電源や信号のハーネスは、車両ブラケット等に挟み込んだり、保護していないシャープエッジと接触しないように処理してください。断線やショート等で車両の動作に不具合が発生する原因となります。

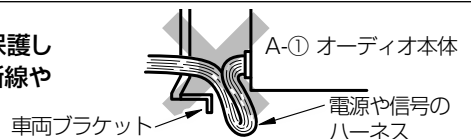

オーディオを取り付けた車両の確認作業について

A-①オーディオ本体を取り付けた際、配線などによってエアコンダクトが車両前側方向に押され、エアコンルーバーから外れているおそれがあります。このため以下のように確認作業をします。

- (1) ステアリングコラム下部からインパネ内部に照明を入れながら、エアコンルーバー部を覗いてエアコンダクトがエアコンルーバーから抜けていないことを確認します。

👉 アドバイス

- コラムホールカバーを取り外すと作業性が向上します。
- エアコンダクトがエアコンルーバーから抜けているとエアコンダクト内に漏れた明かりが見えます。

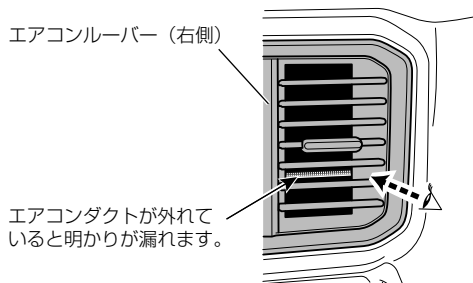

- (2) エアコンダクトがエアコンルーバーから抜けている場合は、A-①オーディオ本体を取り外し、エアコンダクトを車両前方から後方のエアコンルーバーに挿入します。

注記

エアコンダクトがエアコンルーバーから抜けている場合は、オーディオ等のハーネスがエアコンダクトを押しています。ハーネスの形を変えたり、引き込み位置を変えたりする必要があります。A-①オーディオ本体を取り外し、33ページの手順(7)～35ページの手順(16)を再度行ってください。

バレーノ

取付概要

※ オーディオ本体の取付の詳細は、“共通取付要領”を参照してください。

オーディオ本体の取付要領

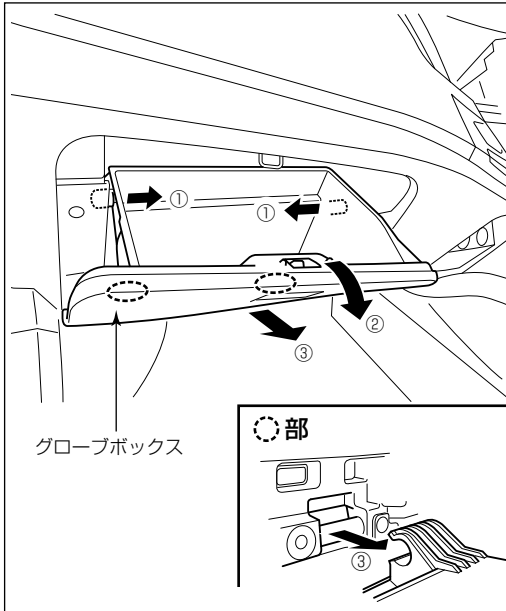

取付作業

- 別売の1DINポケットとスクリュー、アタッチメントおよびオーディオ取付ブラケット〔グローブボックス内に同梱品〕を使用して取り付けます。

(1) グローブボックスを取り外します。

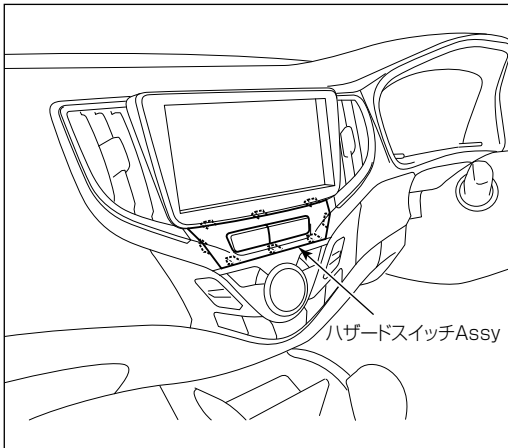

- (2) ハザードスイッチ Assy を取り外します。
- (3) ハザードスイッチ Assy からハザードスイッチ用配線を外します。

(グローブボックス取付部から見た図)

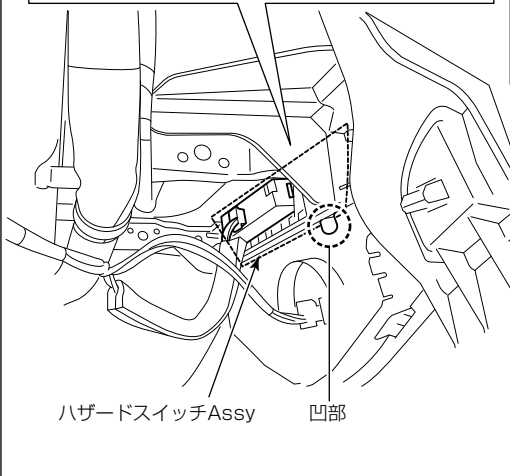
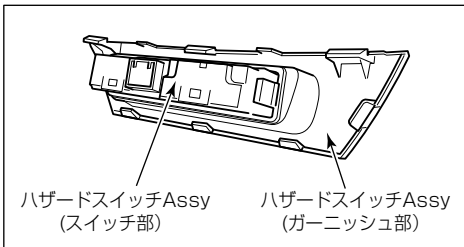

👉 アドバイス

- ハザードスイッチ Assy は、グローブボックス取付部からドライバー等細い棒で押して取り外してください。
- 細い棒で押す際は、図の凹部からハザードスイッチ Assy (ガーニッシュ部) を押してください。
- エアコンパネルの仕様により凹部がない場合がありますが、その場合は周囲のすき間から同様に作業をしてください。

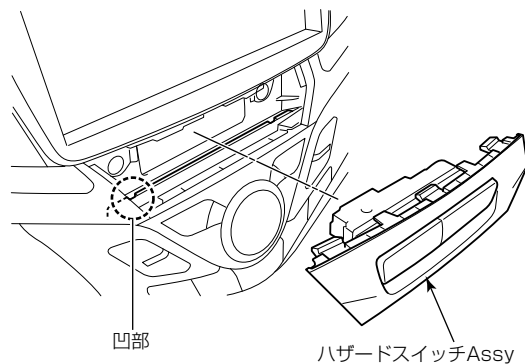

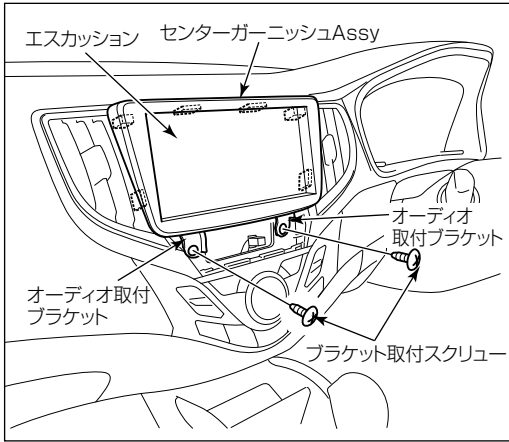

- (4) センターガーニッシュ Assy からブラケット取付スクリュー 2本を取り外します。
- (5) センターガーニッシュ Assy を引き出し、オーディオ専用配線を取り外します。

ブラケットの使用穴位置

※L/Rは対称となります。

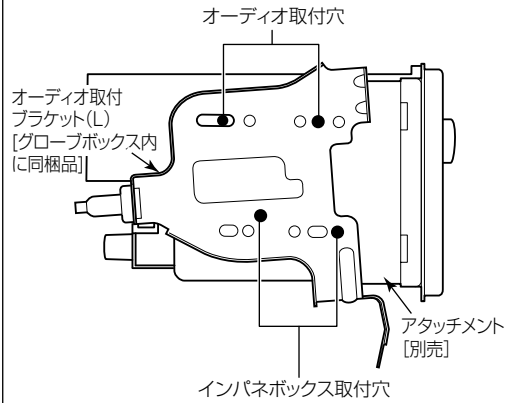

- (7) A-①オーディオ本体に A-②パネルを取り付けます。
- (8) A-①オーディオ本体を上側に、インパネボックス [別売] を下側にして組み付け、アタッチメント [別売] およびオーディオ取付ブラケット (L)、(R) [グローブボックス内に同梱品] を取り付けます。

※ A-①オーディオ本体は同梱の A-⑥φ5×8トラス タッピングスクリューで、インパネボックス [別売] はスクリュー [別売] で、オーディオ取付ブラケット(L)、(R) [グローブボックス内に同梱品] に取り付けます。

注記

- オーディオ取付ブラケットは、グローブボックス内に同梱されていたものを使用してください。
- A-①オーディオ本体およびインパネボックス [別売] とオーディオ取付ブラケット (L)、(R) [グローブボックス内に同梱品] の間に必ずアタッチメント [別売] をはさんでください。

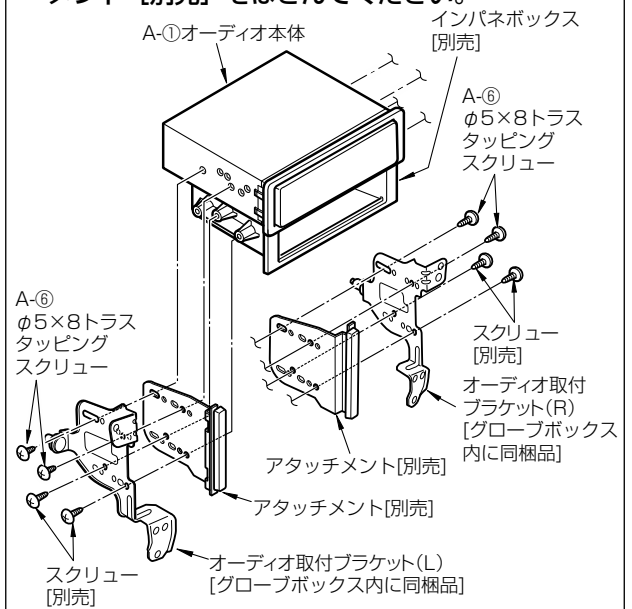

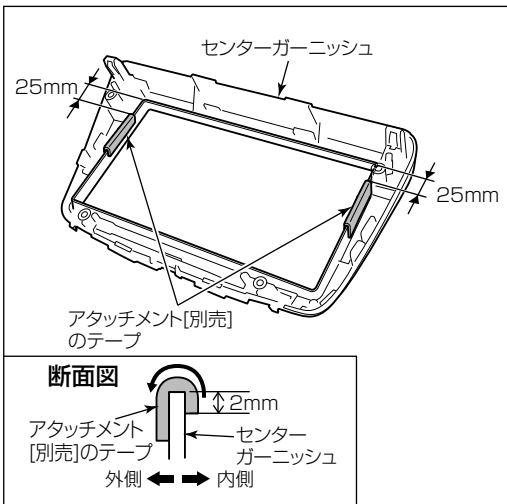

- (9) インパネガーニッシュにアタッチメント〔別売〕のテープを内側から外側へと図の寸法で貼り付けてください。

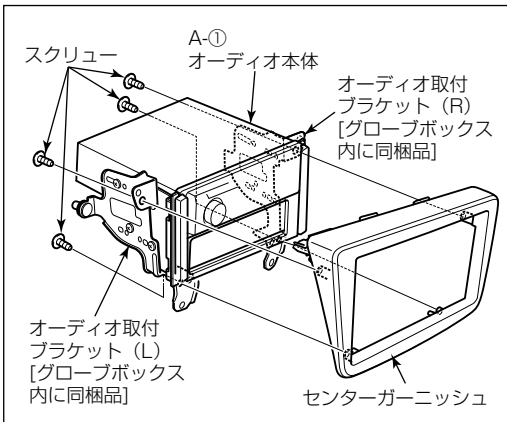

- (10) A-①オーディオ本体を組み付けたオーディオ取付ブラケット (L)、(R)〔グローブボックス内に同梱品〕を、センターガーニッシュに取り付けます。

注記

A-①オーディオ本体を正面から見たときのパネル部やアタッチメント〔別売〕と、センターガーニッシュ開口部とのすき間が、上下・左右均等になるように調整してください。

- (11) A-①オーディオ本体に各結線を行います。
 (12) センターガーニッシュ Assy をインストルメントパネルに取り付けます。

警告

部品の締め忘れ(緩み)がないか、再度確認してください。また、車両ハーネスおよび配線したコードの無理な押し込みや、噛み込みがないか点検してください。断線、切断などで火災、感電の原因となります。

注記

電源や信号のハーネスは、車両ブラケット等に挟み込んだり、保護していないシャープエッジと接触しないように処理してください。断線やショート等で車両の動作に不具合が発生する原因となります。

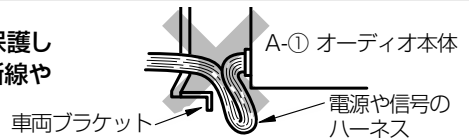

ソリオ

取付概要

※ オーディオ本体の取付の詳細は、“共通取付要領”を参照してください。

オーディオ本体の取付要領

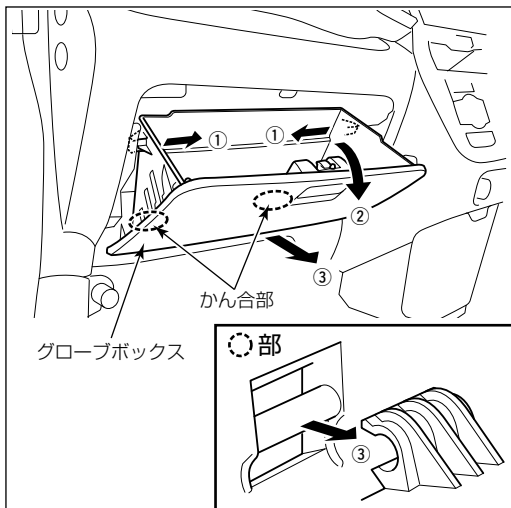

取付作業

• 別売の1DINポケットとスクリューおよびアタッチメントを使用して取り付けます。

- (1) グローブボックスを取り外します。

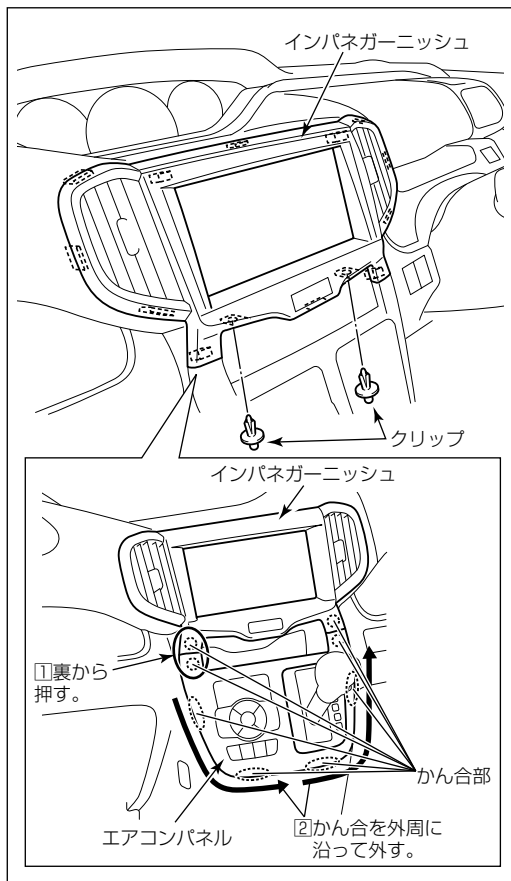

注記

シフトノブを操作して、最下段の位置に固定してから作業を行ってください。

- (2) クリップ2個を外し、インパネガーニッシュを取り外します。

👍 アドバイス

インパネガーニッシュは、次のように外すと傷を付け難いです。

- ① グローブボックス取付部からドライバーの柄など硬い物でかん合部を押し、外してください。
- ② エアコンパネルのかん合を外周に沿って外してください。
- ③ ①、②で出来たすき間をきっかけに、インパネガーニッシュを取り外してください。

- (3) インパネガーニッシュからハザードスイッチ用配線を外します。

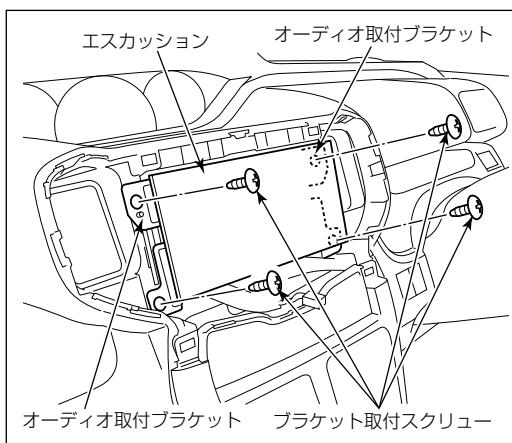

- (4) ブラケット取付スクリュー 4本を外し、インストールメントパネルからオーディオ取付ブラケットを取り外します。
- (5) エスカッションからオーディオ用配線を取り外します。
- (6) エスカッションからオーディオ取付ブラケット (L)、(R) を取り外します。

ブラケットの使用穴位置

※ L/Rは対称となります。

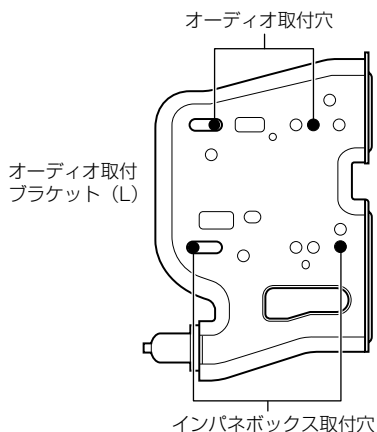

- (7) A-①オーディオ本体に A-②パネルを取り付けます。
- (8) A-①オーディオ本体を上側に、インパネボックス [別売] を下側にして組み付け、アタッチメント [別売] およびオーディオ取付ブラケット (L)、(R) に取り付けます。

※ A-①オーディオ本体は同梱の A-⑥φ5×8トラスタッピングスクリューで、インパネボックス [別売] はスクリュー [別売] で、オーディオ取付ブラケット (L)、(R) に取り付けます。

注記

A-①オーディオ本体やインパネボックス [別売] とオーディオ取付ブラケット (L)、(R) の間に必ずアタッチメント [別売] をはさんでください。

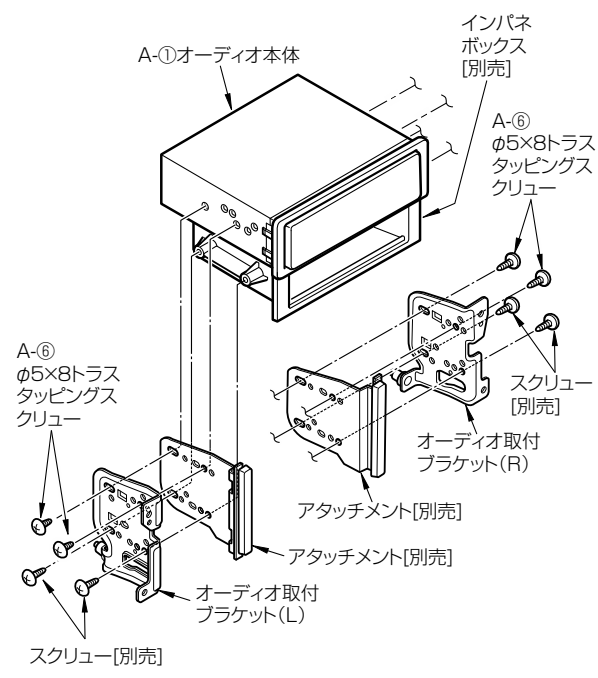

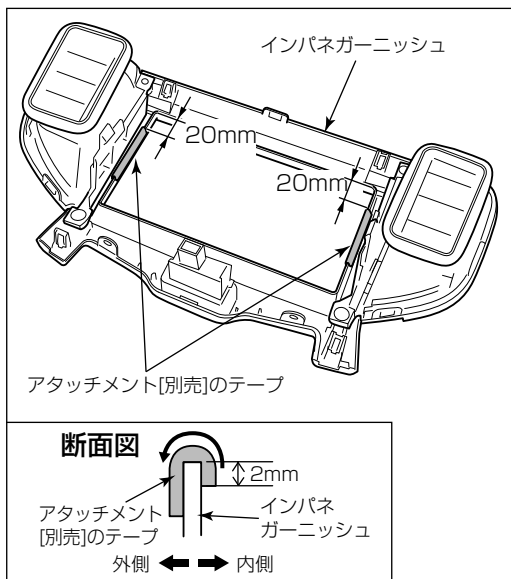

- (9) A-①オーディオ本体に各結線を行い、インストルメントパネルに取り付けます。
- (10) インパネガーニッシュにアタッチメント〔別売〕のテープを内側から外側へと図の寸法で貼り付けてください。
- (11) ハザードスイッチ用配線を接続し、インパネガーニッシュをインストルメントパネルに取り付けます。

警告

部品の締め忘れ(緩み)がないか、再度確認してください。また、車両ハーネスおよび配線したコードの無理な押し込みや、噛み込みがないか点検してください。断線、切断などで火災、感電の原因となります。

注記

電源や信号のハーネスは、車両ブラケット等に挟み込んだり、保護していないシャープエッジと接触しないように処理してください。断線やショート等で車両の動作に不具合が発生する原因となります。

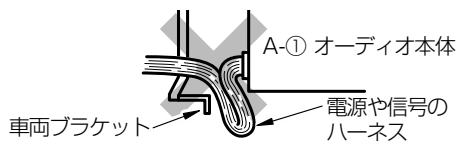

エスクード

取付概要

※ オーディオ本体の取付の詳細は、“共通取付要領”を参照してください。

オーディオ本体の取付要領

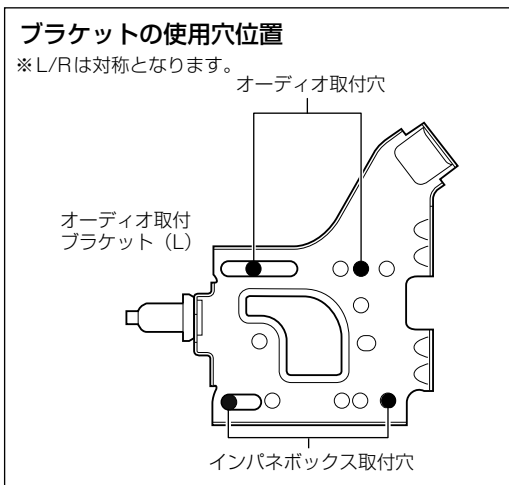
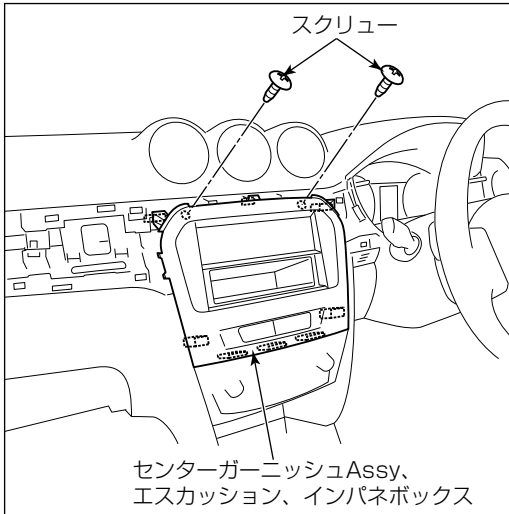
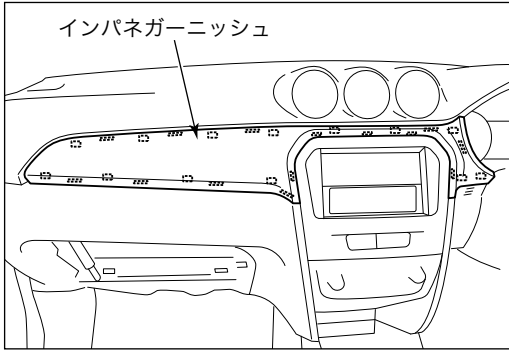

取付作業

- (1) インパネガーニッシュを取り外します。
 - (2) センターガーニッシュ Assy 取付スクリュー 2 本を取り外します。
 - (3) センターガーニッシュ Assy を引き出し、ハザードスイッチ用配線およびオーディオ用配線を取り外します。
 - (4) センターガーニッシュからオーディオ取付ブラケット (L)、(R) を取り外します。
 - (5) エスカッション及びインパネボックスからオーディオ取付ブラケット (L)、(R) を取り外します。
 - (6) A-①オーディオ本体に A-②パネルを取り付けます。
 - (7) A-①オーディオ本体を上側に、インパネボックスを下側にして組み付け、オーディオ取付ブラケット (L)、(R) に取り付けます。
- ※ A-①オーディオ本体は同梱の A-⑥φ 5 × 8 トラストッピングスクリューで、インパネボックスはインパネボックスを取り付けていたスクリューで、オーディオ取付ブラケット (L)、(R) に取り付けます。

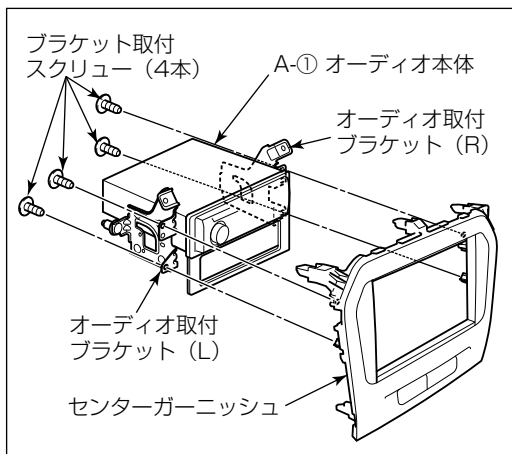

- (8) A-①オーディオ本体を組み付けたオーディオ取付ブラケット (L)、(R) を、センターガーニッシュに取り付けます。
- (9) A-①オーディオ本体に各結線を行います。
- (10) ハザードスイッチ用配線を接続し、センターガーニッシュ Assy をインストルメントパネルに取り付けます。

警告

部品の締め忘れ(緩み)がないか、再度確認してください。また、車両ハーネスおよび配線したコードの無理な押し込みや、噛み込みがないか点検してください。断線、切断などで火災、感電の原因となります。

注記

電源や信号のハーネスは、車両ブラケット等に挟み込んだり、保護していないシャープエッジと接触しないように処理してください。断線やショート等で車両の動作に不具合が発生する原因となります。

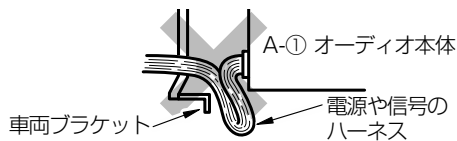

SX4

取付概要

※ オーディオ本体の取付の詳細は、“共通取付要領”を参照してください。

オーディオ本体の取付要領

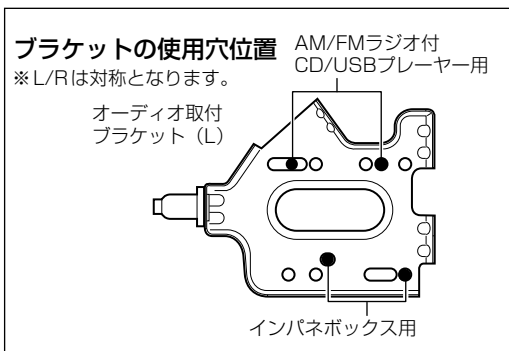
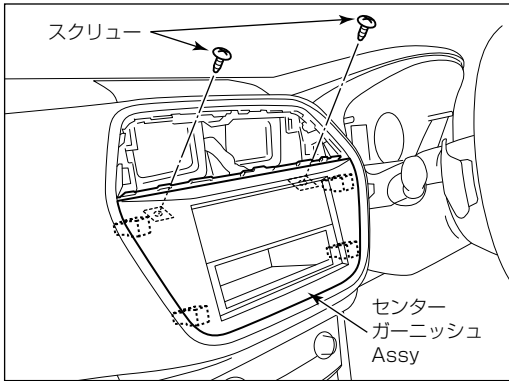
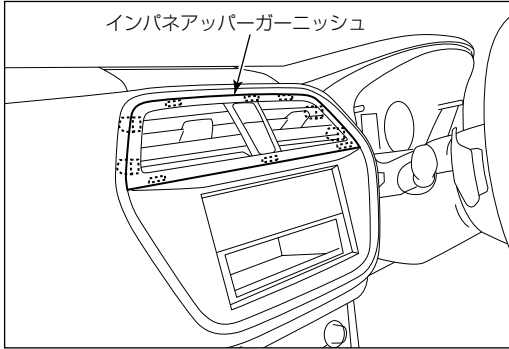

取付作業

- (1) インパネアップパーガーニッシュを取り外します。
- (2) インパネアップパーガーニッシュからハザードスイッチ用配線を取り外します。

👉 アドバイス

■ ハザードスイッチ用配線の取り外し

- ・ ロック部を押しながらコネクターを引き抜いてください。

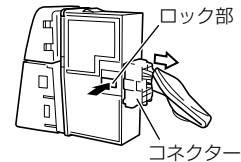

- (3) センターガーニッシュ Assy 取付スクリュー 2 本を取り外します。
- (4) センターガーニッシュ Assy を引き出し、オーディオ用配線を取り外します。
- (5) センターガーニッシュからオーディオ取付ブラケット (L)、(R) を取り外します。
- (6) エスカッション及びインパネボックスからオーディオ取付ブラケット (L)、(R) を取り外します。

- (7) A-①オーディオ本体に A-②パネルを取り付けます。
- (8) A-①オーディオ本体を上側に、インパネボックスを下側にして組み付け、オーディオ取付ブラケット (L)、(R) に取り付けます。

※ A-①オーディオ本体は同梱の A-⑥φ 5 × 8 トラストッピングスクリューで、インパネボックスはインパネボックスを取り付けていたスクリューで、オーディオ取付ブラケット (L)、(R) に取り付けます。

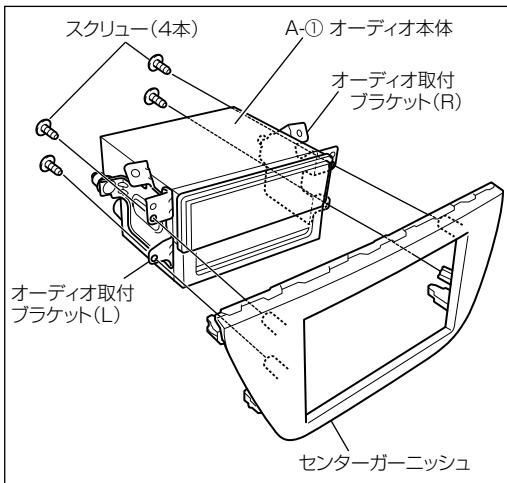

- (9) A-①オーディオ本体を組み付けたオーディオ取付ブラケット (L)、(R) を、センターガーニッシュに取り付けます。
- (10) A-①オーディオ本体に各結線を行います。
- (11) センターガーニッシュ Assy をインストルメントパネルに取り付けます。

警告

部品の締め忘れ(緩み)がないか、再度確認してください。また、車両ハーネスおよび配線したコードの無理な押し込みや、噛み込みがないか点検してください。断線、切断などで火災、感電の原因となります。

注記

電源や信号のハーネスは、車両ブラケット等に挟み込んだり、保護していないシャープエッジと接触しないように処理してください。断線やショート等で車両の動作に不具合が発生する原因となります。

