

取付作業者用



埋込型スピーカー取付説明書

このたびは、スズキ純正用品をお買いあげいただきまして、まことにありがとうございました。
 本書は埋込型スピーカーの取付方法について記載しています。
 取付け前には本書を必ずお読みいただき、正しい取付けを行ってください。
 本書に記載の取付位置以外の場所、または取付方法以外の方法で取付けられたものについては、
 取付作業者の責任となります。取付け後は、本書を必ずお客様にお渡しください。
 なお、取付ミス为了避免のためにも、取付けは、スズキ代理店またはスズキ代理店が指定した販売店でお願いいたします。

安全に関する表示

この取付説明書の中で使用されている記号は、次のようになっています。

警告、**注意**、**注記**、**アドバイス** のところは、とくにしっかりお読みください。

 警告	取付け、取扱方法を誤った、または守らなかった場合、死亡または重大な傷害につながるおそれがある内容です。
 注意	取付け、取扱方法を誤った、または守らなかった場合、傷害につながるおそれがある内容です。
注記	取付け、取扱方法を誤った、または守らなかった場合、物的損害につながるおそれがある内容です。
 アドバイス	この用品のために守っていただきたいこと、または知っておくと便利な内容です。

・イラストの中で使用されている「X」または「O」の記号があるときは、図示されている行為の禁止を示しています。

品番および適用車種

品 番	適 用 車 種	適 用 型 式
9919D-84SS3-000 [TS-F1740ZS/XIJP] 9919D-84SS3-R00 [TS-F1740ZS-E3]	アルト	HA37S、HA97S
	ラパン	HE33S
	ワゴン R	MH55S、MH85S、MH95S
	ワゴン R スマイル	MX81S、MX91S
	ハスラー	MR52S、MR92S
	スペーシア	MK54S、MK94S
	スペーシアベース ※ 1	MK33V
	エスクード	YEH1S
	イグニス	FF21S
	スイフト	ZCDDS、ZCEDS、ZDDDS、ZDEDS
	スイフトスポーツ	ZC33S
	クロスビー	MN71S
ソリオ ※ 2	MA27S、MA37S、MA47S	

※一部車種、一部グレードのリヤスピーカーレス車への取付けの場合、別売のスピーカーハーネスが必要です。
 対応品番は、アクセサリカタログを参照願います。

※1：リヤクォーターへの取付けはできません。

※2：フロントドアへの取付けはできません。

取付けに必要な工具類

⊕ドライバー

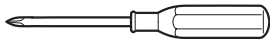

カッターナイフ

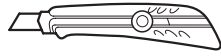

ニッパー



クリップリムーバー

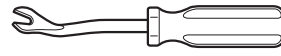

はさみ



ドリル

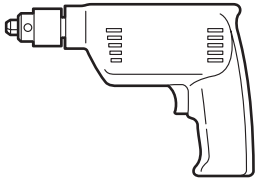

ドリルビット (φ3 mm)



布テープ

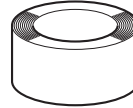

脱脂剤

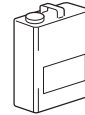

ウエス



※ドリル、ドリルビット、布テープは、エスクードおよびスイフトスポーツに取り付ける際に使用します。

取付け上の留意事項

▲ 注意

- 本文中の注意事項は必ず守って作業を行ってください。
- ドリルを使用する際は、危険回避または突き抜けによる車両破損などを防ぐため、ドリルビットの先端から 10 mm の位置に布テープを固く巻き付けてから作業を行ってください。

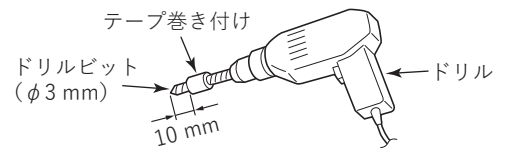

注 記

- スピーカーの錦糸線には手を触れないでください。
- スピーカーの端子板の向きを変えないでください。
- コード端子、スピーカー端子は金属部に触れないようにしてください。
- ツイーター部を持ったり回転させたりしないでください。破損する可能性があります。

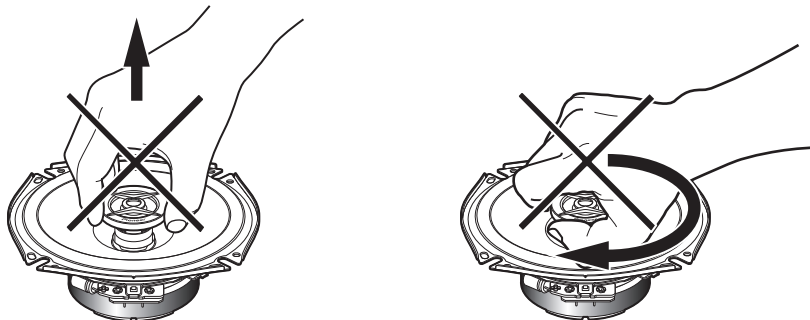

- スピーカー端子に②変換コネクターの端子をしっかり差し込んでください。

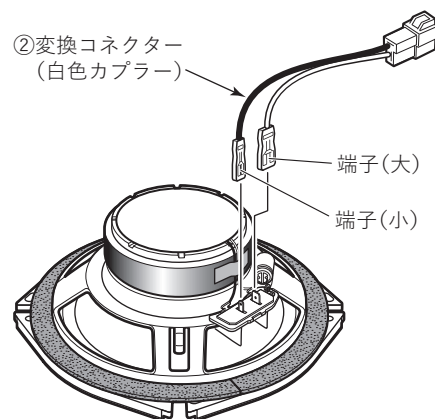

- ②変換コネクターは、車両ハーネス (2P) または用品ハーネス (2P) を接続した後に、異音防止のため⑩ハーネス固定テープを貼り付けてください。
- 車両ハーネス (2P) にクランプがある場合は、クランプのない面へ貼り付けてください。

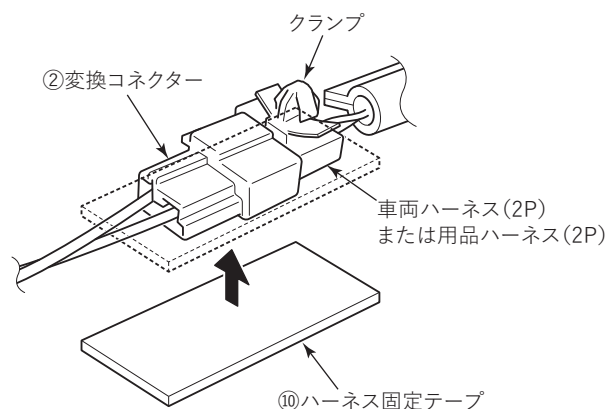

- ②変換コネクターのコネクタ部は、図のように⑩ハーネス固定テープでインナーパネルの裏面へ固定してください。

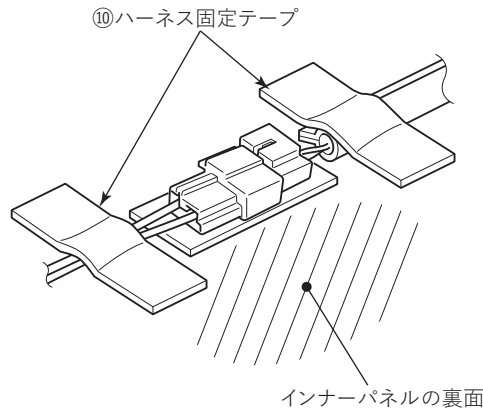

👉 アドバイス

- スピーカーの極性を間違えて配線しますと低音感の乏しい音になります。
- 接続する場合、お手持ちのカーオーディオの使用説明書も参照してください。

構成部品

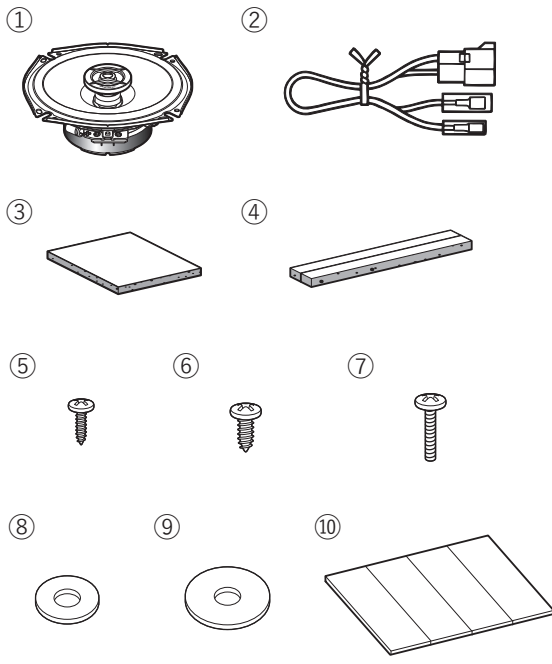

NO.	部品名称	数量	チェック
①	スピーカー	2	
②	変換コネクター (白色カプラー)	2	
③	クッション	2	
④	防振パッキン	2	
⑤	取付ネジ (タッピング) (φ4 mm × 12 mm)	8	
⑥	取付ネジ (タッピング) (φ5 mm × 12 mm)	6	
⑦	取付ネジ (M5 mm × 20 mm)	6	
⑧	ワッシャー (φ12 mm × φ5.5 mm)	8	
⑨	ワッシャー (φ16 mm × φ5.5 mm)	6	
⑩	ハーネス固定テープ	8	
⑪	ナット (M5 mm)	6	
⑫	ブラケット 1	2	
⑬	ブラケット 2 *1	2	

*1: 本製品の取付けに使用しません。

取付要領

1 取付け準備

1.

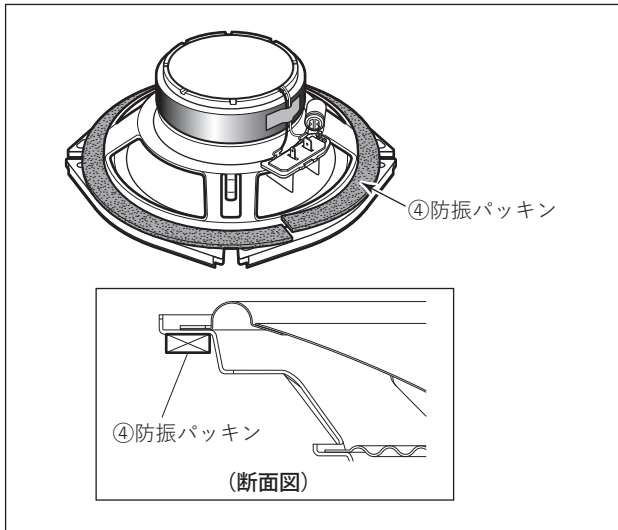

取付作業

- ・スピーカーフレームの裏側に、付属の④防振パッキンを貼り付けてください。

注 記

以降は取り付ける車種やドアによって作業方法が異なります。

2-1

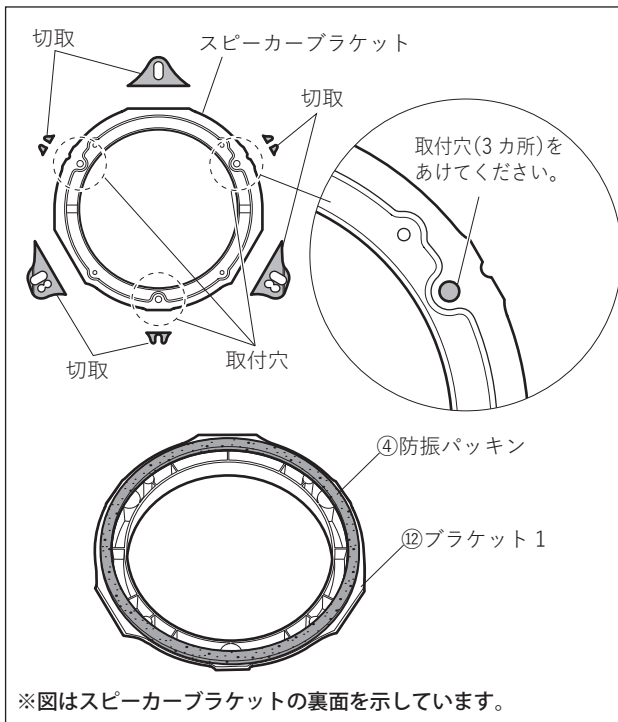

エスクードフロントドア、スイフトスポーツフロントドア以外に取り付ける場合

- ・⑫ブラケット 1 の網掛け部を切り取ってください。
- ・⑫ブラケット 1 の図示位置（薄肉部）にカッターナイフ等で取付穴（3カ所）をあけてください。
- ・左図のように⑫ブラケット 1 の裏面に、④防振パッキンを貼り付けてください。

2-2

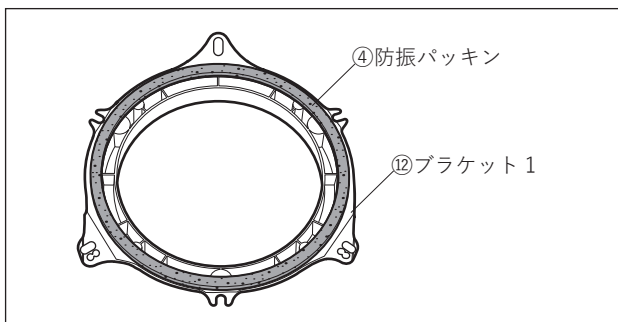

エスクードフロントドア、スイフトスポーツフロントドアに取り付ける場合

- ・左図のように⑫ブラケット 1 の裏面に、④防振パッキンを貼り付けてください。

2 車両への取付け

アルト、ラパン、ワゴン R、ワゴン R スマイル (フロントドア)、ハスラー、イグニス、スイフトの場合

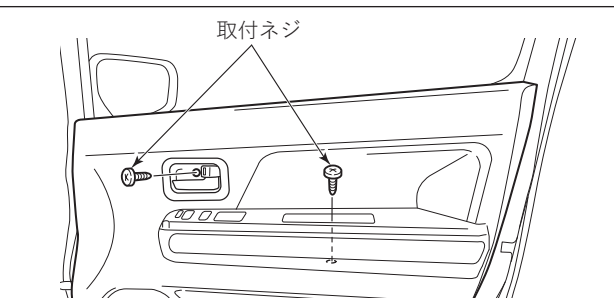
- 
 - フロントドア (またはリヤドア) のドアトリムを取り外してください。
 - ※左図でワゴン R の例を示しましたが、取外し方法は車両により異なります。
 - ※ドアトリム取り外し詳細は、各車両のサービスマニュアルを参照してください。
 - インナーパネルに取り付けられている純正スピーカーを取り外してください。

※図はワゴン R のフロントドアの場合を示しています。
※リヤドアもフロントドアと同様の作業を行ってください。

- [スピーカーレス車の場合]



 - スピーカーレス車の場合、インナーパネル表面のウォーターシールをインナーパネルの開口部に沿って、カッターで切り取ってください。

※ウォーターシールの切り取りは、インナーパネル開口部に沿って行ってください。

※図はワゴン R のリヤドア右側の場合を示しています。

注 記

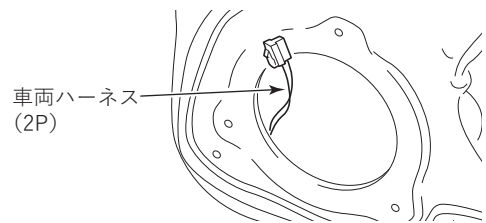
ウォーターシールを切り取る際、車両ハーネス (2P) を傷つけないように注意して作業を行ってください。



- スイフトの場合、ウォーターシールをはがしてください。

注 記

スイフト スピーカーレス車のウォーターシールは、はがし残しがないように樹脂製のヘラ等で取り除いてください。

- ③クッションを図の寸法にカットしてください。

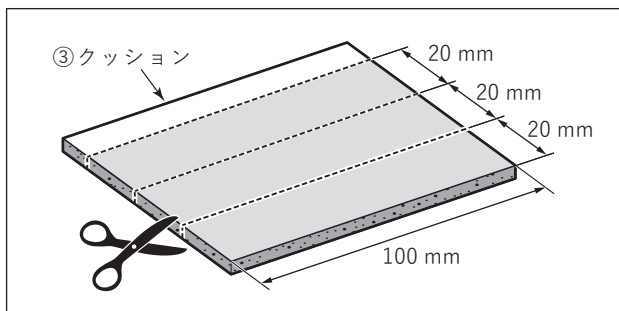

アドバイス

カットした③クッションは、スピーカーブラケットをインナーパネルに取り付ける際に使用します。

4.

⑦取付ネジ (M5 mm × 20 mm)

⑪ナット (M5 mm)

⑫ブラケット 1

※図はワゴン R のフロントドアの場合を示しています。
 ※図は右側を示しています。左側も同様に作業を行ってください。

- ・ 付属の⑦取付ネジと⑪ナットを使用して、⑫ブラケット 1 を車両に取り付けてください。
- ・ ⑦取付ネジに車両ハーネス保護のため、20 mm × 100 mm にカットした③クッションを巻きつけてください。

注 記

車両ハーネス等と干渉する可能性があります。
 ③クッションは下図のように巻き付けてください。

③クッション

⑦取付ネジ (M5 mm × 20 mm) のネジ部

5.

⑤取付ネジ(タッピング) (φ4 mm × 12 mm)

⑧ワッシャー

端子方向

②変換コネクター

車両ハーネス (2P) または 用品ハーネス (2P)

インナーパネルの裏側に固定します。

⑩ハーネス固定テープ

※図はワゴン R のフロントドアの場合を示しています。
 ※図はフロントドア右側の取付例です。
 ※フロントドア左側、リヤドアも同様に作業を行ってください。

- ・ ②変換コネクターと車両ハーネス (2P) または用品ハーネス (2P) を接続してください。
- ・ 接続したコネクターへ⑩ハーネス固定テープを貼り付けてください。(貼り付けの詳細は、頁 3、頁 4 を参照してください)
- ・ ②変換コネクターの余長分を、インナーパネルの裏側に⑩ハーネス固定テープで固定してください。
- ・ スピーカー端子に②変換コネクターの端子を接続してください。
- ・ スピーカーを⑤取付ネジ (タッピング) と⑧ワッシャーで⑫ブラケット 1 に取り付けてください。

注 記

コードをスピーカーと⑫ブラケット 1 の間に挟み込まないようにしてください。

スペースア (フロントドア)、スペースアベースの場合

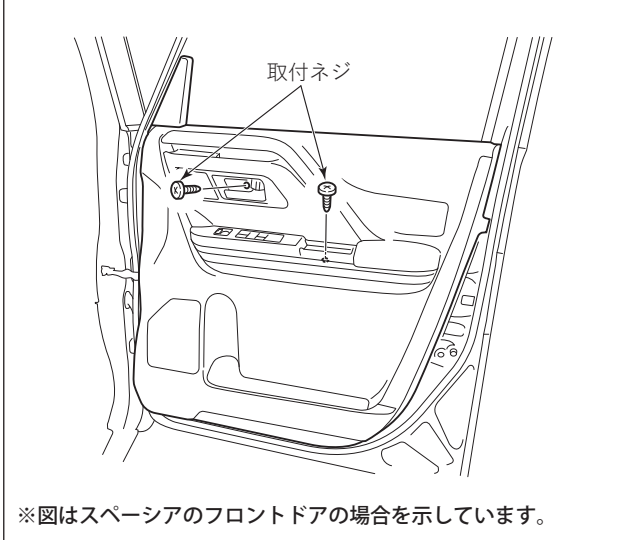
- 
 - フロントドアのドアトリムを取り外してください。
※左図でスペースアの例を示しましたが、取外し方法は車両により異なります。
 - ※ドアトリム取り外し詳細は、各車両のサービスマニュアルを参照してください。
 - インナーパネルに取り付けられている純正スピーカーを取り外してください。

※図はスペースアのフロントドアの場合を示しています。

- ③クッションを図の寸法にカットしてください。

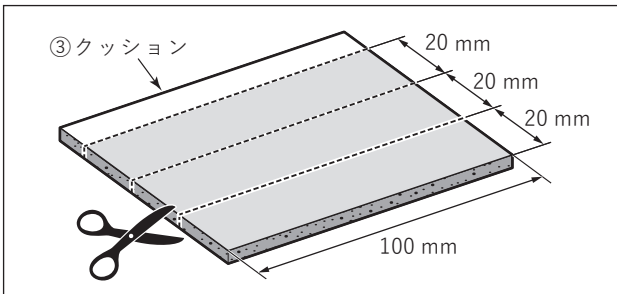

👉 アドバイス

カットした③クッションは、スピーカーブラケットをインナーパネルに取り付ける際に使用します。

- 付属の⑦取付ネジと⑪ナットを使用して、⑫ブラケット 1 を車両に取り付けてください。
 - ⑦取付ネジに車両ハーネス保護のため、20 mm × 100 mm にカットした③クッションを巻きつけてください。

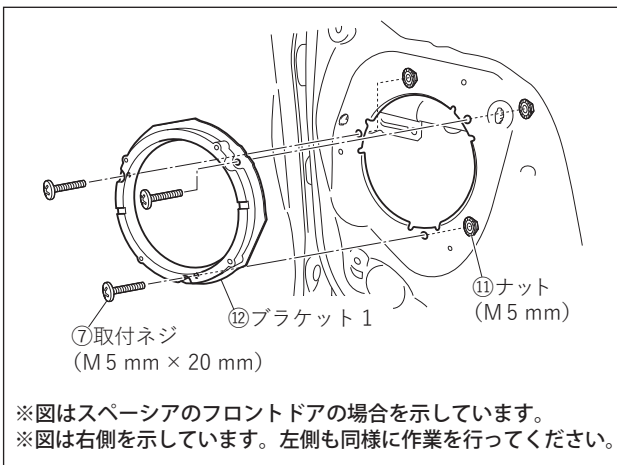

※図はスペースアのフロントドアの場合を示しています。
※図は右側を示しています。左側も同様に作業を行ってください。

注 記

③クッションは下図のように巻き付けてください。

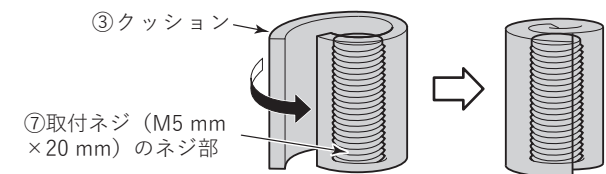

4.

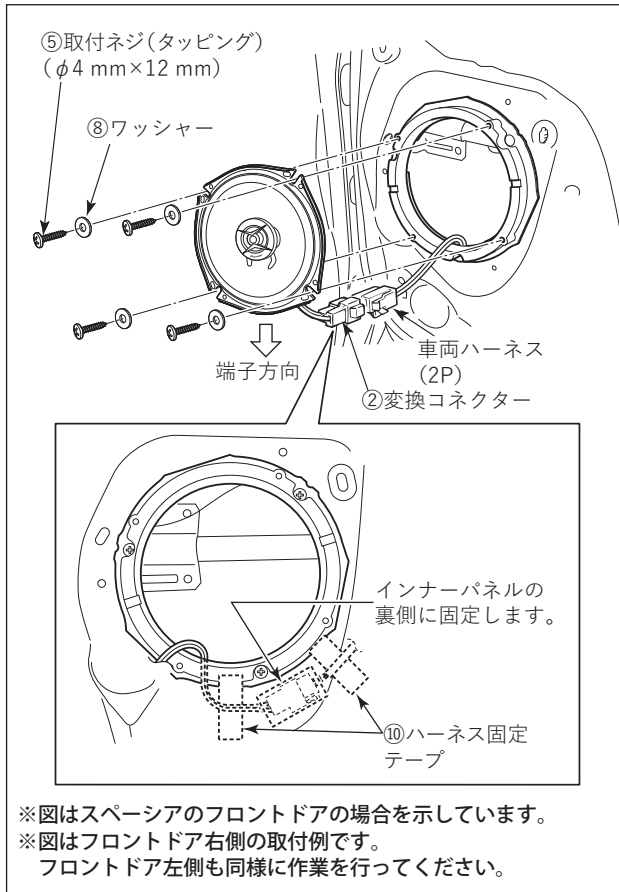

- ・ ②変換コネクタと車両ハーネス (2P) を接続してください。
- ・ 接続したコネクタへ⑩ハーネス固定テープを貼り付けてください。(貼り付けの詳細は、頁 3、頁 4 を参照してください)
- ・ ②変換コネクタの余長分を、インナーパネルの裏側に⑩ハーネス固定テープで固定してください。
- ・ スピーカー端子に②変換コネクタの端子を接続してください。
- ・ スピーカーを⑤取付ネジ (タッピング) と⑧ワッシャーで⑫ブラケット 1 に取り付けてください。

注 記

コードをスピーカーと⑫ブラケット 1 の間に挟み込まないようにしてください。

※図はスペーシアのフロントドアの場合を示しています。
 ※図はフロントドア右側の取付例です。
 フロントドア左側も同様に作業を行ってください。

エスクードの場合

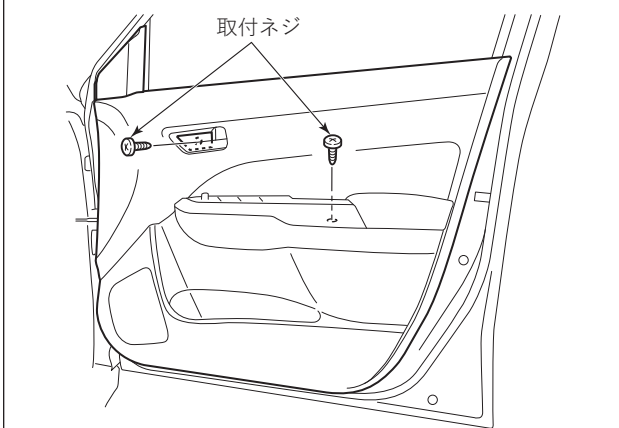
1. 
- ・フロントドア（またはリヤドア）のドアトリムを取り外してください。
 - ※ドアトリム取り外し詳細は、各車両のサービスマニュアルを参照してください。
 - ・インナーパネルに取り付けられている純正スピーカーを取り外してください。
- ※リヤドアもフロントドアと同様の作業を行ってください。

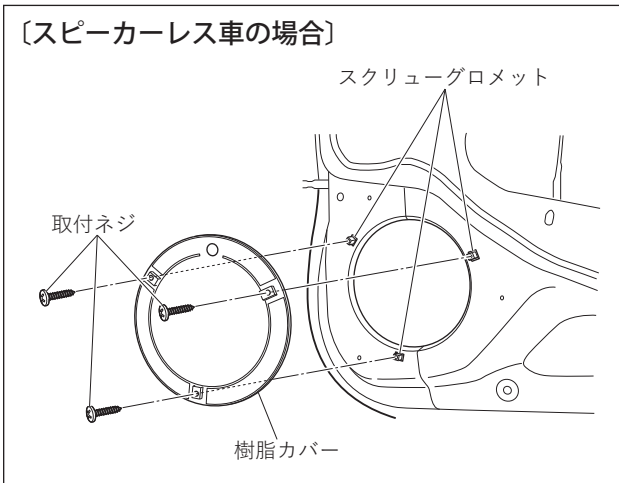
2. [スピーカーレス車の場合] 
- ・スピーカーレス車の場合、インナーパネル表面の樹脂カバーおよびスクリューグロメットを取り外してください。

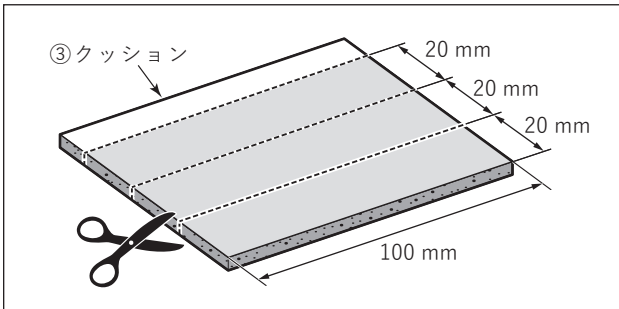
3. 
- ・③クッションを図の寸法にカットしてください。
- 👉 **アドバイス**

カットした③クッションは、スピーカーブラケットをインナーパネルに取り付ける際に使用します。

注 記

以降は取り付けるドアによって作業方法が異なります。

4.

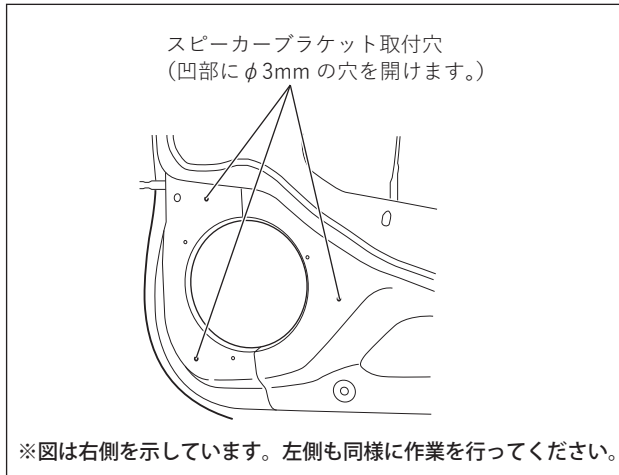

フロントドアに取り付ける場合

- ・ インナーパネルのスピーカーブラケット取付穴（凹部）に、ドリルおよびドリルビット（φ3 mm）を使用して穴を開けてください。

⚠ 注意

ドリルを使用する際は、危険回避または突き抜けによる車両破損などを防ぐため、ドリルビットの先端から 10 mm の位置に布テープを固く巻き付けてから作業を行ってください。

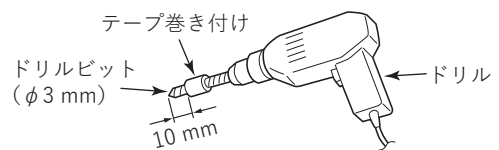

5.

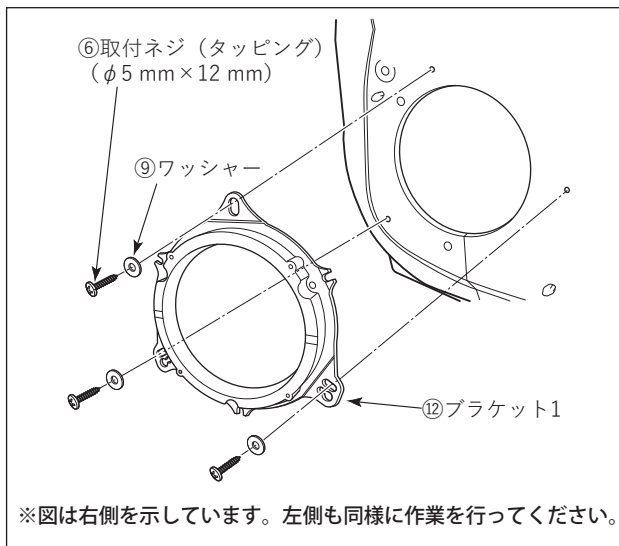

- ・ 付属の⑥取付ネジと⑨ワッシャーを使用して、⑫ブラケット 1 を車両に取り付けてください。
- ・ ⑥取付ネジに車両ハーネス保護のため、20 mm × 100 mm にカットした③クッションを巻きつけてください。

注 記

③クッションは下図のように巻き付けてください。

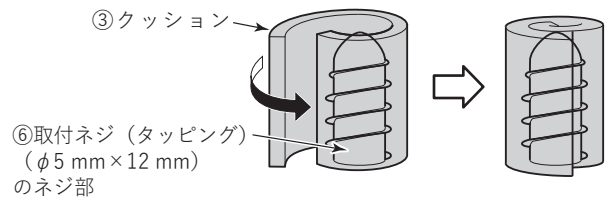

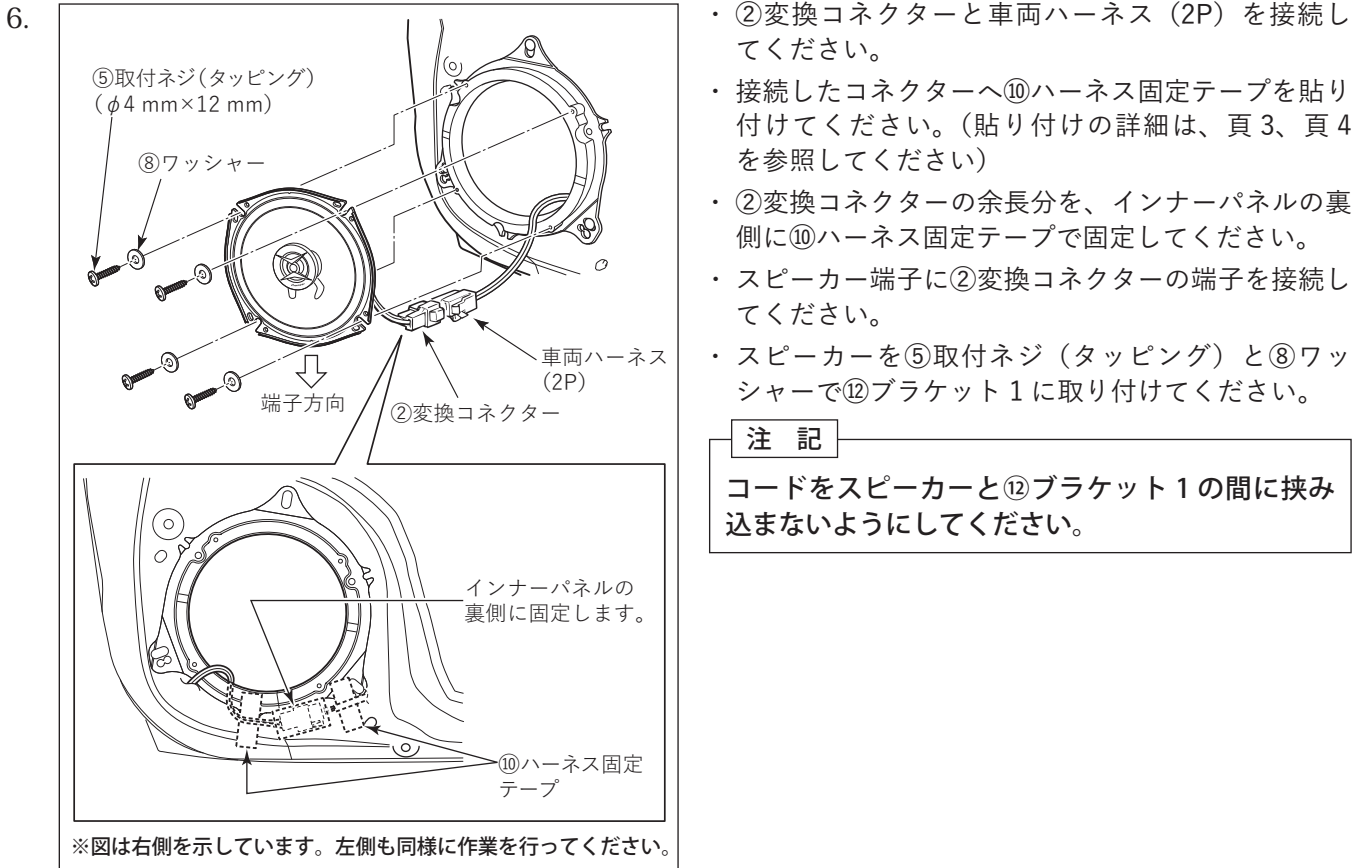

- ・ ②変換コネクタと車両ハーネス (2P) を接続してください。
- ・ 接続したコネクタへ⑩ハーネス固定テープを貼り付けてください。(貼り付けの詳細は、頁3、頁4を参照してください)
- ・ ②変換コネクタの余長分を、インナーパネルの裏側に⑩ハーネス固定テープで固定してください。
- ・ スピーカー端子に②変換コネクタの端子を接続してください。
- ・ スピーカーを⑤取付ネジ (タッピング) と⑧ワッシャーで⑫ブラケット 1 に取り付けてください。

注 記

コードをスピーカーと⑫ブラケット 1 の間に挟み込まないようにしてください。

4.

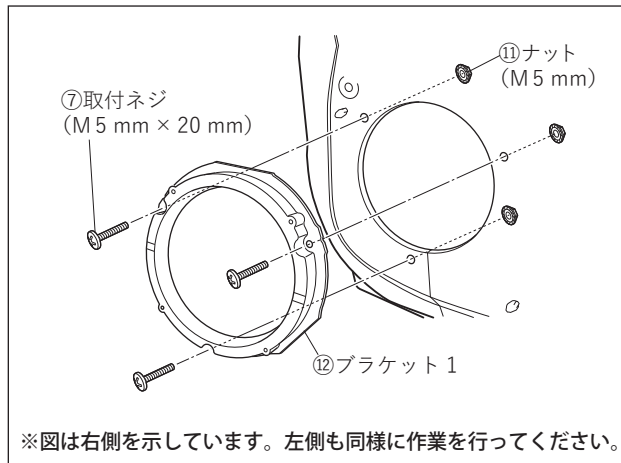

※図は右側を示しています。左側も同様に作業を行ってください。

リヤドアに取り付ける場合

- ・ 付属の⑦取付ネジと⑪ナットを使用して、⑫ブラケット 1 を車両に取り付けてください。
- ・ ⑦取付ネジに車両ハーネス保護のため、20 mm × 100 mm にカットした③クッションを巻きつけてください。

注 記

③クッションは下図のように巻き付けてください。

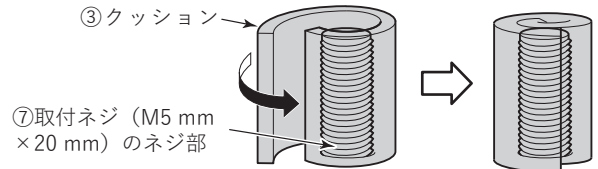

5.

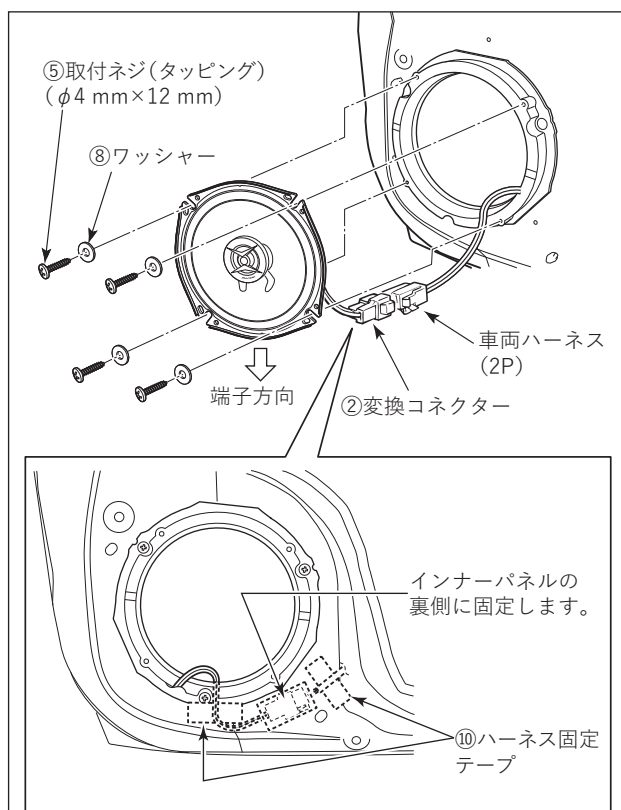

※図は右側を示しています。左側も同様に作業を行ってください。

- ・ ②変換コネクタと車両ハーネス (2P) を接続してください。
- ・ 接続したコネクタへ⑩ハーネス固定テープを貼り付けてください。(貼り付けの詳細は、頁 3、頁 4 を参照してください)
- ・ ②変換コネクタの余長分を、インナーパネルの裏側に⑩ハーネス固定テープで固定してください。
- ・ スピーカー端子に②変換コネクタの端子を接続してください。
- ・ スピーカーを⑤取付ネジ (タッピング) と⑧ワッシャーで⑫ブラケット 1 に取り付けてください。

注 記

コードをスピーカーと⑫ブラケット 1 の間に挟み込まないようにしてください。

スィフトスポーツの場合

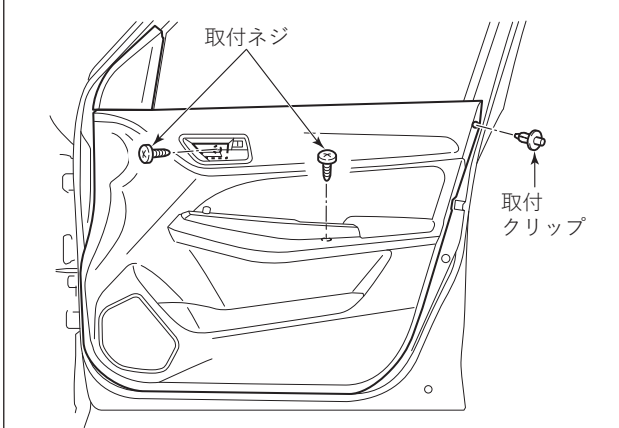
1. 
- ・フロントドア（またはリヤドア）のドアトリムを取り外してください。
 - ※ドアトリム取り外し詳細は、各車両のサービスマニュアルを参照してください。
 - ・インナーパネルに取り付けられている純正スピーカーを取り外してください。
- ※図はフロントドアの場合を示しています。
※リヤドアもフロントドアと同様の作業を行ってください。

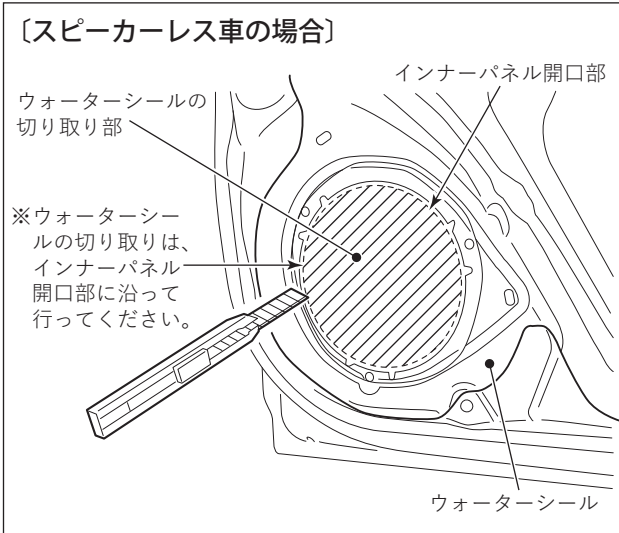
2. **【スピーカーレス車の場合】**
- 
- ※ウォーターシールの切り取りは、インナーパネル開口部に沿って行ってください。
- ・スピーカーレス車の場合、インナーパネル表面のウォーターシールをインナーパネルの開口部に沿って、カッターで切り取ってください。
- 注 記**

ウォーターシールを切り取る際、車両ハーネス（2P）を傷付けないように注意して作業を行ってください。

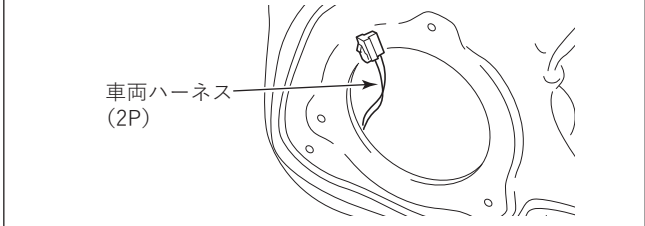

車両ハーネス (2P)

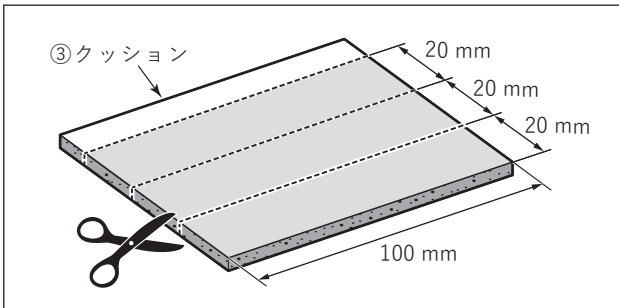
3. 
- ・③クッションを図の寸法にカットしてください。
- 👉 アドバイス**

カットした③クッションは、スピーカーブラケットをインナーパネルに取り付ける際に使用します。

4.

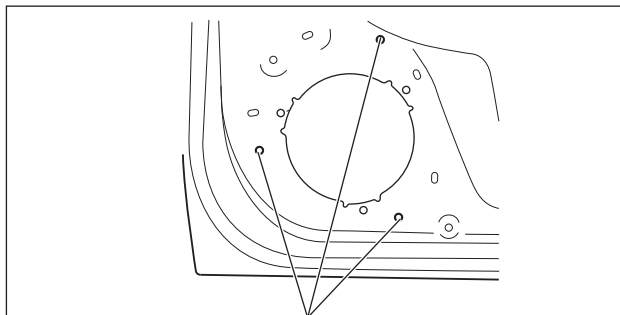

スピーカーブラケット取付穴
(凹部にφ3mmの穴を開けます。)

※図は右側を示しています。左側も同様に作業を行ってください。

注 記

以降は取り付ける車種やドアによって作業方法が異なります。

スイフトスポーツフロントドアに取り付ける場合

- ・ インナーパネルのスピーカーブラケット取付穴（凹部）に、ドリルおよびドリルビット（φ3 mm）を使用して穴を開けてください。

⚠ 注意

ドリルを使用する際は、危険回避または突き抜けによる車両破損などを防ぐため、ドリルビットの先端から10 mmの位置に布テープを固く巻き付けてから作業を行ってください。

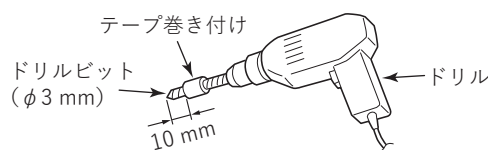

5.

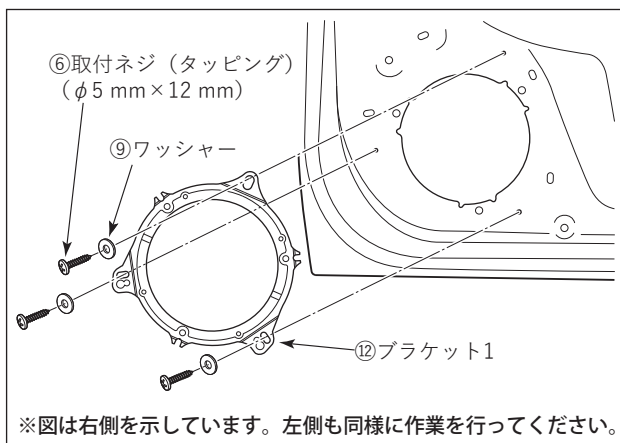

※図は右側を示しています。左側も同様に作業を行ってください。

注 記

- ・ ③クッションは下図のように巻き付けてください。

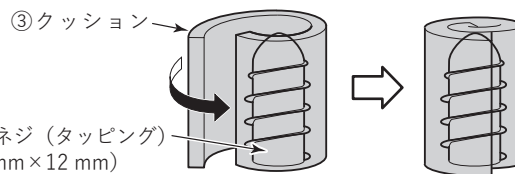

- ・ シーリングカバー（ウォーターシール）のしわは、伸ばしてから取り付けてください。しわになったところに取り付けると、車室内に水が浸入するおそれがあります。

6.

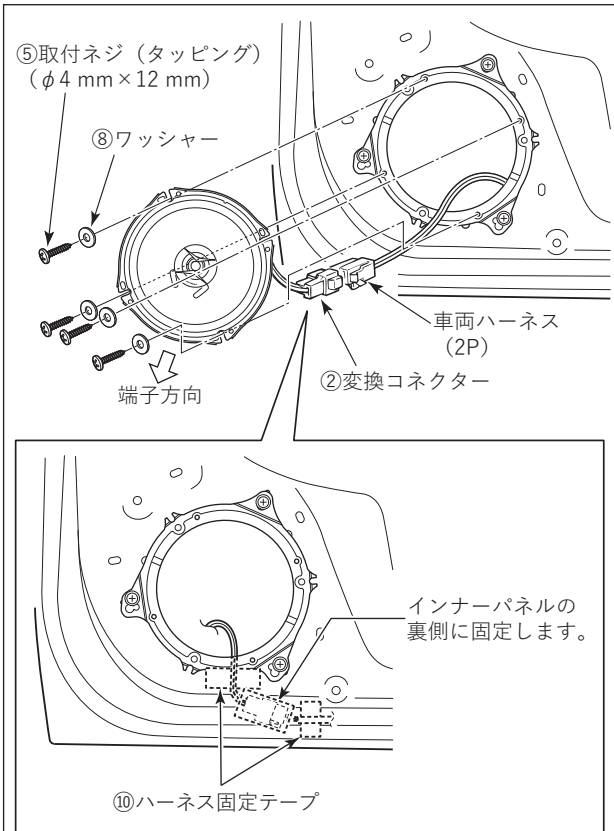

※図は右側を示しています。左側も同様に作業を行ってください。

- ・ ②変換コネクタと車両ハーネス (2P) を接続してください。
- ・ 接続したコネクタへ⑩ハーネス固定テープを貼り付けてください。(貼り付けの詳細は、頁3、頁4を参照してください)
- ・ ②変換コネクタの余長分を、インナーパネルの裏側に⑩ハーネス固定テープで固定してください。
- ・ スピーカー端子に②変換コネクタの端子を接続してください。
- ・ スピーカーを⑤取付ネジ (タッピング) と⑧ワッシャーで⑫ブラケット 1に取り付けてください。

注 記

コードをスピーカーと⑫ブラケット 1 の間に挟み込まないようにしてください。

4.

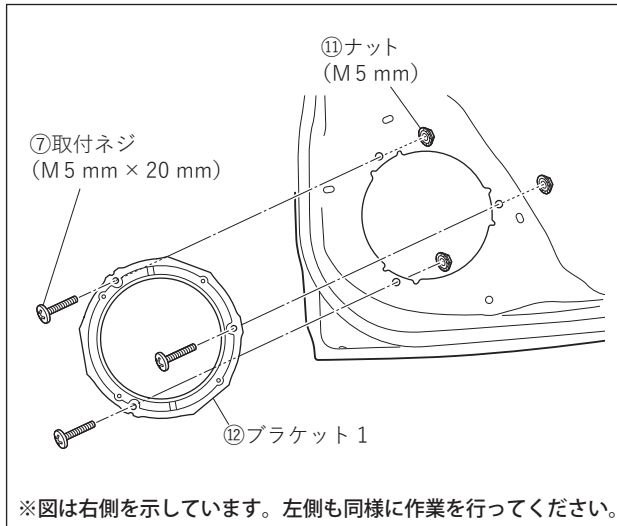

スィフトスポーツリヤドアに取り付ける場合

- ・ 付属の⑦取付ネジと⑪ナットを使用して、⑫ブラケット 1 を車両に取り付けてください。
- ・ ⑦取付ネジに車両ハーネス保護のため、20 mm × 100 mm にカットした③クッションを巻きつけてください。

注 記

③クッションは下図のように巻き付けてください。

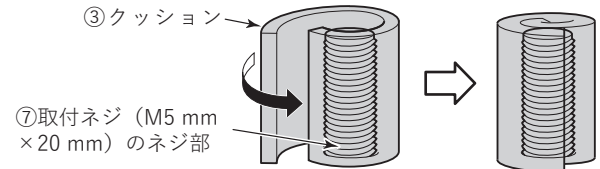

5.

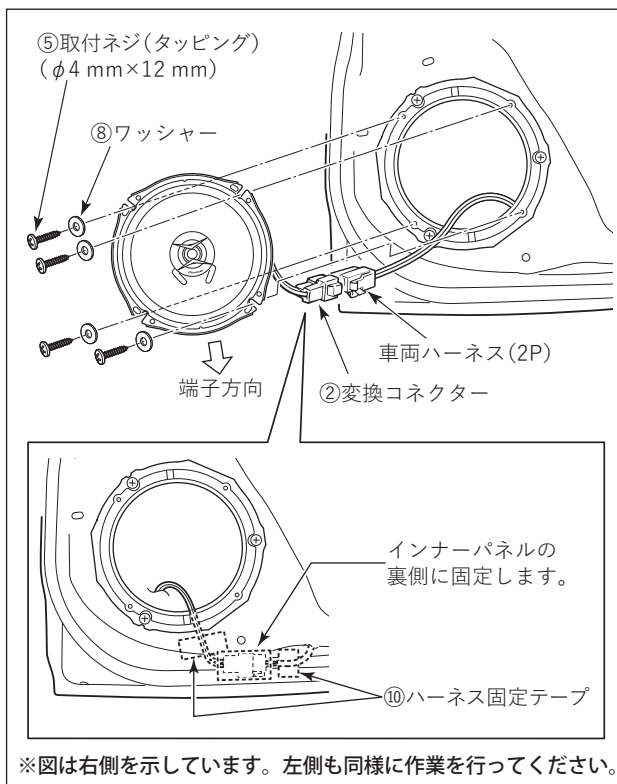

- ・ ②変換コネクタと車両ハーネス (2P) を接続してください。
- ・ 接続したコネクタへ⑩ハーネス固定テープを貼り付けてください。(貼り付けの詳細は、頁 3、頁 4 を参照してください)
- ・ ②変換コネクタの余長分を、インナーパネルの裏側に⑩ハーネス固定テープで固定してください。
- ・ スピーカー端子に②変換コネクタの端子を接続してください。
- ・ スピーカーを⑤取付ネジ (タッピング) と⑧ワッシャーで⑫ブラケット 1 に取り付けてください。

注 記

コードをスピーカーと⑫ブラケット 1 の間に挟み込まないようにしてください。

クロスビーの場合

1.

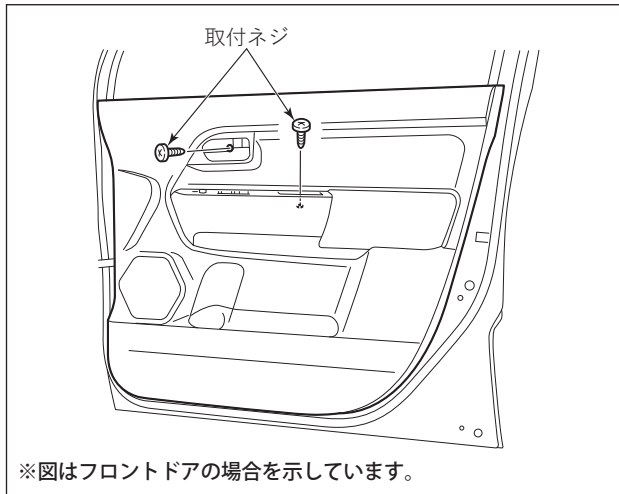

- ・フロントドア（またはリヤドア）のドアトリムを取り外してください。
※ドアトリム取り外し詳細は、各車両のサービスマニュアルを参照してください。
- ・インナーパネルに取り付けられている純正スピーカーを取り外してください。

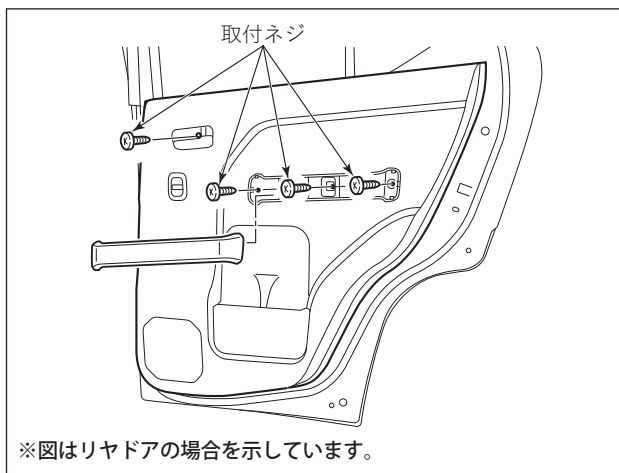

2.

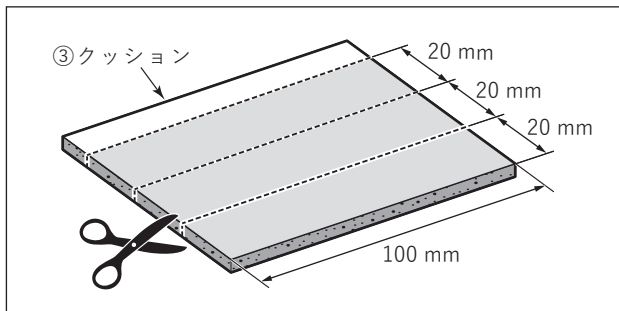

- ・③クッションを図の寸法にカットしてください。

👍 アドバイス

カットした③クッションは、スピーカーブラケットをインナーパネルに取り付ける際に使用します。

3.

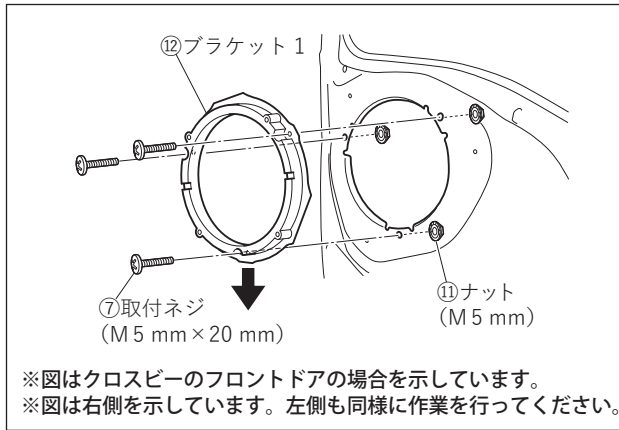

- ・ 付属の⑦取付ネジと⑪ナットを使用して、⑫ブラケット 1 を車両に取り付けてください。

注 記

クロスビーのフロントドアは、⑫ブラケット 1 を下側へ寄せて取り付けてください。

- ・ ⑦取付ネジに車両ハーネス保護のため、20 mm × 100 mm にカットした③クッションを巻きつけてください。

注 記

③クッションは下図のように巻き付けてください。

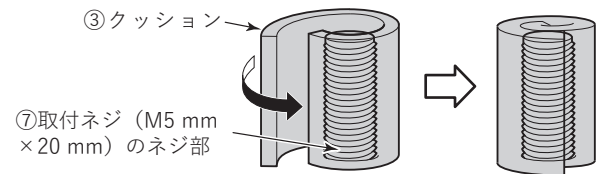

4.

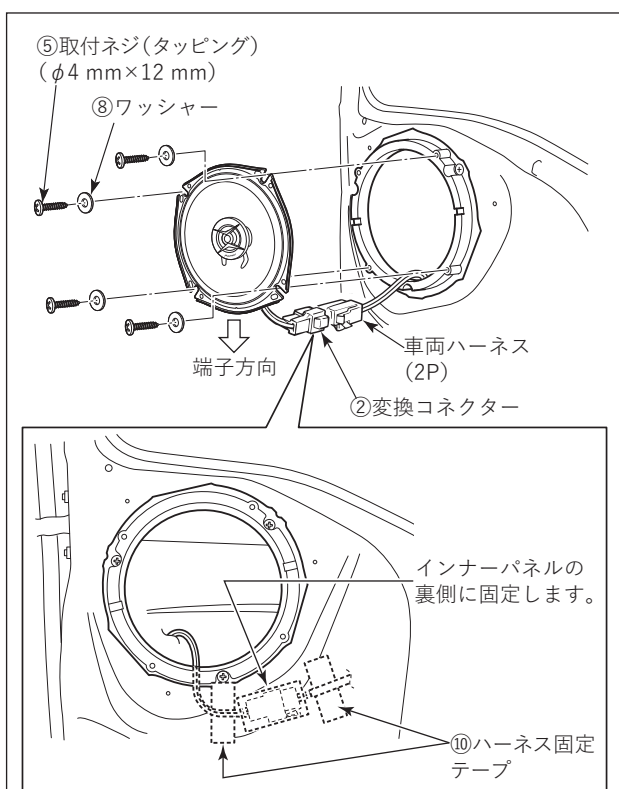

- ・ ②変換コネクタと車両ハーネス (2P) を接続してください。
- ・ 接続したコネクタへ⑩ハーネス固定テープを貼り付けてください。(貼り付けの詳細は、頁 3、頁 4 を参照してください)
- ・ ②変換コネクタの余長分を、インナーパネルの裏側に⑩ハーネス固定テープで固定してください。
- ・ スピーカー端子に②変換コネクタの端子を接続してください。
- ・ スピーカーを⑤取付ネジ (タッピング) と⑧ワッシャーで⑫ブラケット 1 に取り付けてください。

注 記

コードをスピーカーと⑫ブラケット 1 の間に挟み込まないようにしてください。

ソリオ、スペーシア、ワゴンR スマイル (リヤクォーター) の場合

警告

ソリオ (MA47S) のラゲッジ下部には高電圧系の部品があるため、必ずサービスマニュアルを参照して作業をしてください。

1. ・ リヤシートバックを前へ倒し、ラゲッジボードを取外してください。

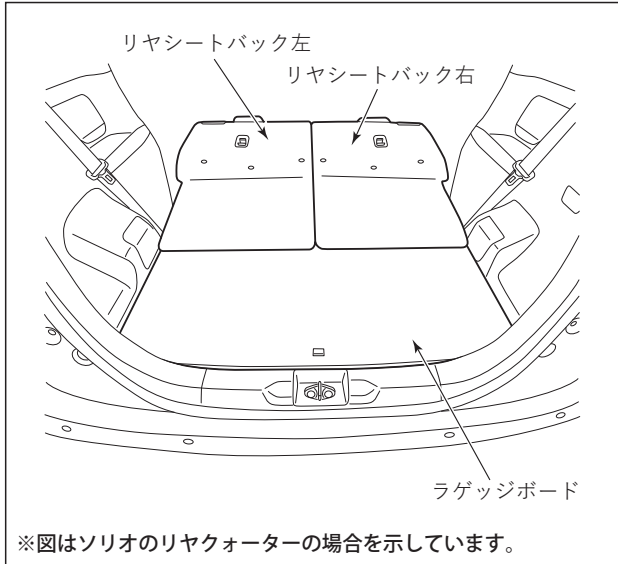

- 2-1 ・ クリップ (2 個) を外し、ラゲジトレーを取り外してください。
※内装部品の取り外し詳細は各車両のサービスマニュアルを参照してください。

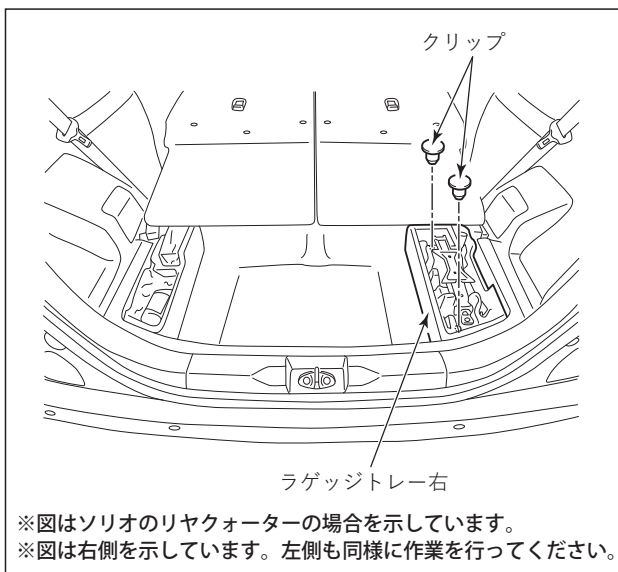

2-2

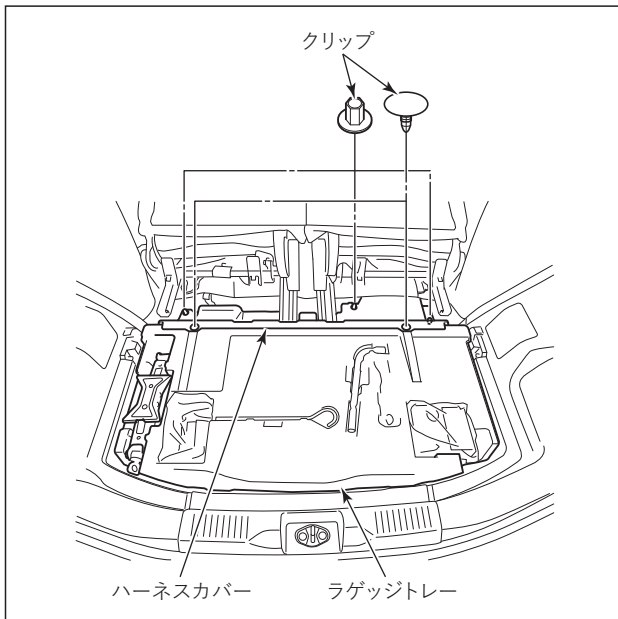

- ・ クリップ(5個)を外し、ハーネスカバーおよびラゲッジトレイを取り外してください。(MA47Sのみ)

※内装部品の取り外し詳細は各車両のサービスマニュアルを参照してください。

3.

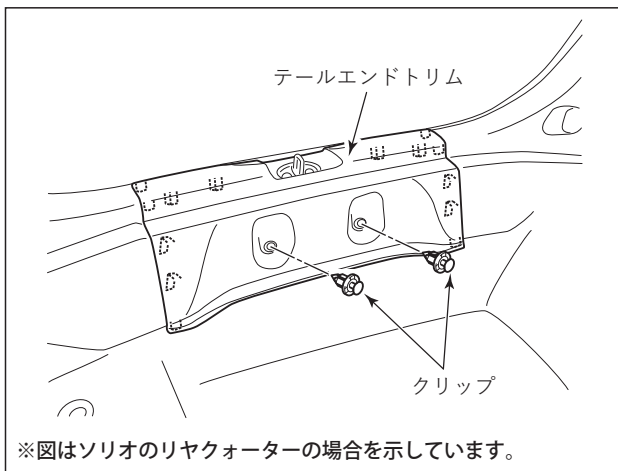

- ・ クリップ (2個) を外し、テールエンドトリムを取り外してください。
- ・ ラゲッジアンテナのコネクターを外してください。(ソリオのみ)

※図はソリオのリヤクォーターの場合を示しています。

4.

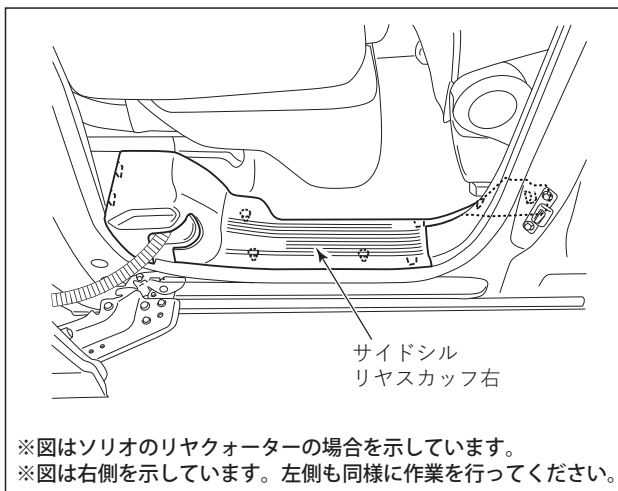

- ・ サイドシルリヤスカップを取り外してください。

※図はソリオのリヤクォーターの場合を示しています。
 ※図は右側を示しています。左側も同様に作業を行ってください。

5.

クォーター
インナー
トリム右

ボルト

- ・ ボルト (2本) を外し、クォーターインナートリムを取り外してください。
- ・ アクセサリーソケットおよびラゲッジランプからコネクターを外してください。
- ・ 車両ブラケットに取り付けられている純正スピーカーを取り外してください。

※図はソリオのリヤクォーターの場合を示しています。
 ※図は右側を示しています。左側も同様に作業を行ってください。

6. [スピーカーレス車の場合]

スクリューグロメット

取付ネジ

樹脂カバー

- ・ スピーカーレス車の場合、インナーパネル表面の樹脂カバーおよびスクリューグロメットを取り外してください。

※図はソリオのリヤクォーターの場合を示しています。
 ※図は右側を示しています。左側も同様に作業を行ってください。

7.

③クッション

20 mm

20 mm

20 mm

100 mm

- ・ ③クッションを図の寸法にカットしてください。

👉 **アドバイス**

カットした③クッションは、スピーカーブラケットをインナーパネルに取り付ける際に使用します。

8.

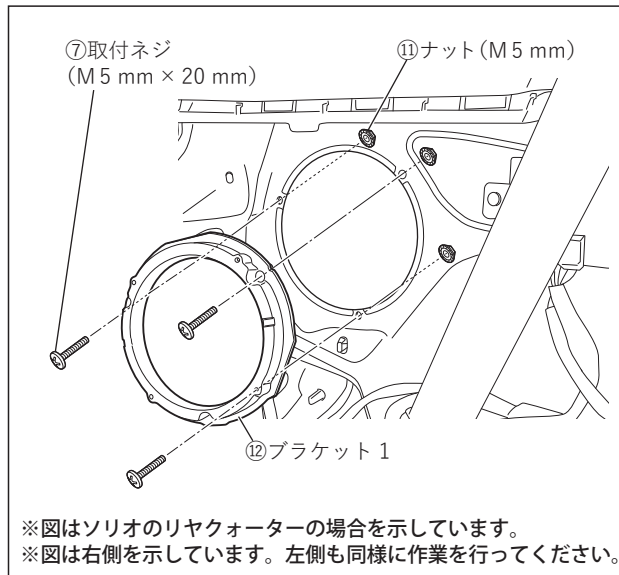

- ・ 付属の⑦取付ネジと⑪ナットを使用して、⑫ブラケット 1 を車両に取り付けてください。
- ・ ⑦取付ネジに車両ハーネス保護のため、20 mm × 100 mm にカットした③クッションを巻きつけてください。

注 記

③クッションは下図のように巻き付けてください。

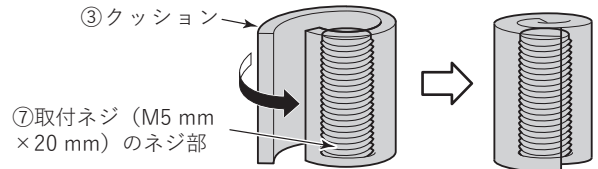

9.

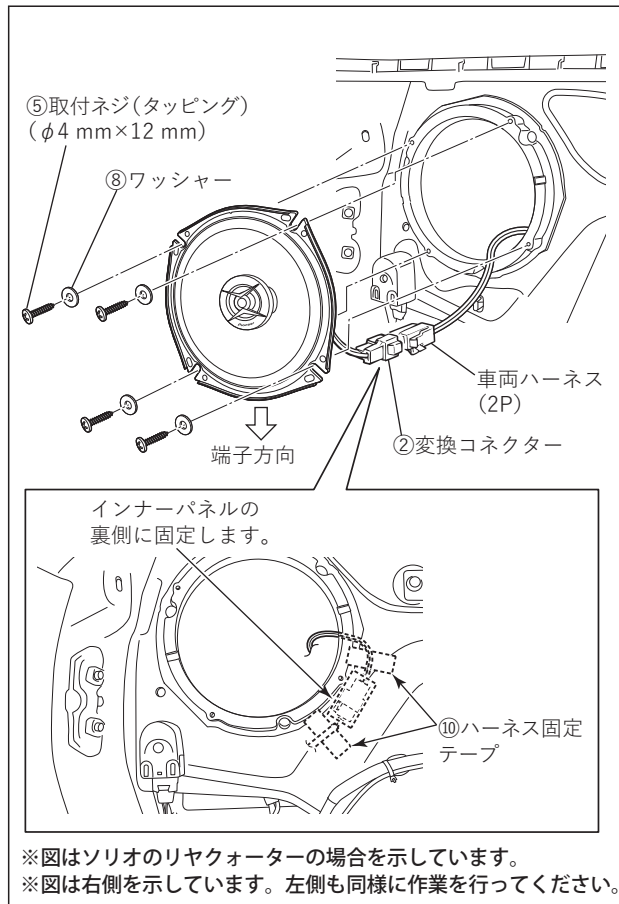

- ・ ②変換コネクタと車両ハーネス (2P) を接続してください。
- ・ 接続したコネクタへ⑩ハーネス固定テープを貼り付けてください。(貼り付けの詳細は、頁 3、頁 4 を参照してください)
- ・ ②変換コネクタの余長分を、インナーパネルの裏側に⑩ハーネス固定テープで固定してください。
- ・ スピーカー端子に②変換コネクタの端子を接続してください。
- ・ スピーカーを⑤取付ネジ (タッピング) と⑧ワッシャーで⑫ブラケット 1 に取り付けてください。

注 記

コードをスピーカーと⑫ブラケット 1 の間に挟み込まないようにしてください。

車両部品の復元

- 当該用品取付時に一時的に取外した車両部品は、必ずサービスマニュアルの手順に沿って、用品取付前の状態に戻してください。(コネクター類の接続・締付トルク等)
- 車両側ハーネス類の噛み込み等には十分注意してください。
- クォーターインナートリムを復元する際、クォーターインナートリム下端部がシートベルト及びアンカープレートと干渉していないか点検してください。

取付け完了後の点検

- 取付作業完了後、車両および用品が正しく機能しているか動作確認してください。
左右のスピーカーから音が出ることを確認してください。

パイオニア株式会社

© パイオニア株式会社 2023
PRINTED IN JAPAN
<TRA2309-A/JP>