

取付作業者用

埋込型スピーカー取付説明書

このたびは、スズキ純正用品をお買いあげいただきまして、まことにありがとうございました。
 本書は埋込型スピーカーの取付方法について記載しています。
 取付け前には本書を必ずお読みいただき、正しい取付けを行ってください。
 本書に記載の取付位置以外の場所、または取付方法以外の方法で取付けられたものについては、
 取付作業者の責任となります。取付け後は、本書を必ずお客様にお渡しください。
 なお、取付ミスを避けるためにも、取付けは、スズキ代理店またはスズキ代理店が指定した販売店でお願いいたします。

安全に関する表示

この取付説明書の中で使用されている記号は、次のようになっています。

▲注意、**注記**、**👉アドバイス** のところは、とくにしっかりお読みください。

▲注意	取付け、取扱方法を誤った、または守らなかった場合、傷害につながるおそれがある内容です。
注記	取付け、取扱方法を誤った、または守らなかった場合、物的損害につながるおそれがある内容です。
👉アドバイス	この用品のために守っていただきたいこと、または知っておくと便利な内容です。

・イラストの中で使用されている「X」または「⊙」の記号があるときは、図示されている行為の禁止を示しています。

品番および適用車種

品 番	適 用 車 種	適 用 型 式
9909C-63SY3-N01 [TS-F1040ZS/XIJP]	キャリア	DA16T

取付けに必要な工具類

⊕ドライバー

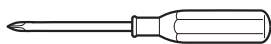

クリップリムーバー



はさみ



脱脂剤



ウエス



取付け上の留意事項

▲ 注意

本文中の注意事項は必ず守って作業を行ってください。

注 記

- スピーカーの錦糸線には手を触れないでください。
- スピーカーの端子板の向きを変えないでください。
- コード端子、スピーカー端子は金属部に触れないようにしてください。
- ツウイター部を持ったり回転させたりしないでください。破損する可能性があります。

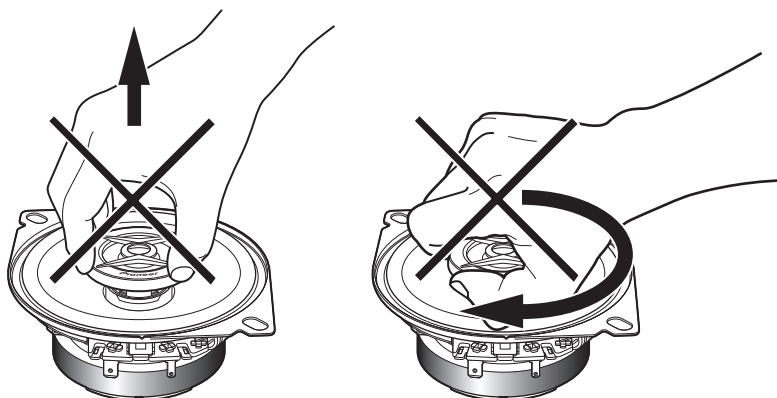

- スピーカー端子に②変換コネクターの端子をしっかり差し込んでください。

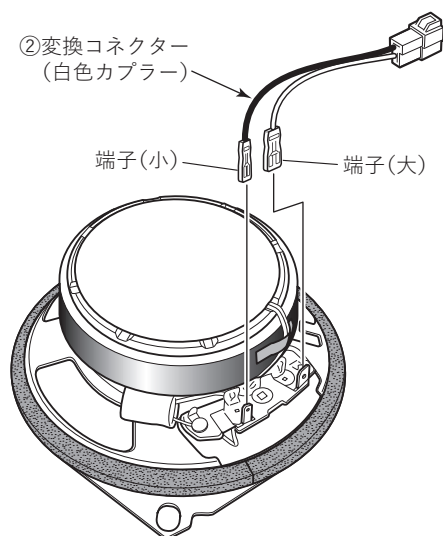

- ②変換コネクターは、車両ハーネス (2P) または用品ハーネス (2P) を接続した後に、異音防止のため③ハーネス固定テープを貼り付けてください。

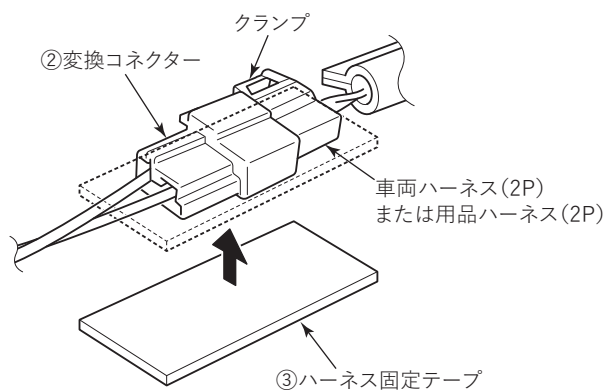

- ②変換コネクタのコネクタ部は、図のように③ハーネス固定テープで車両部品へ固定してください。

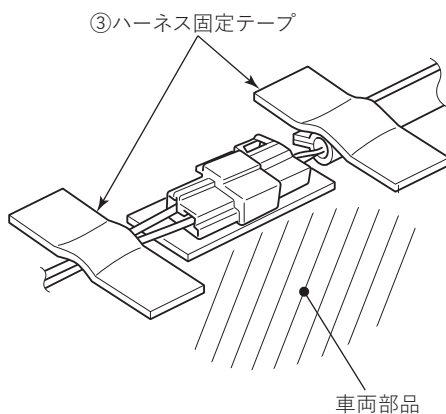

👉 アドバイス

- スピーカーの極性を間違えて配線しますと低音感の乏しい音になります。
- 接続する場合、お手持ちのカーオーディオの使用説明書も参照してください。

構成部品

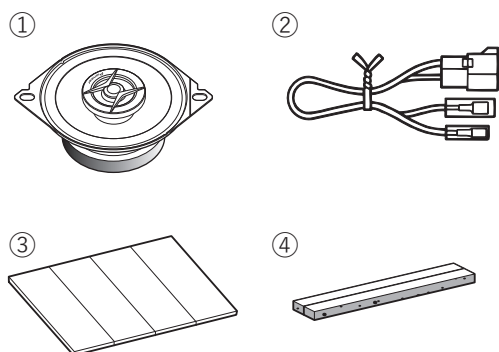

NO.	部品名称	数量	チェック
①	スピーカー	2	
②	変換コネクタ (白色カプラー)	2	
③	ハーネス固定テープ	8	
④	防振パッキン	2	
⑤	取付ネジ (タッピング) (φ5 mm × 12 mm)	4	
⑥	スピードナット	4	

取付要領

1 取付け準備

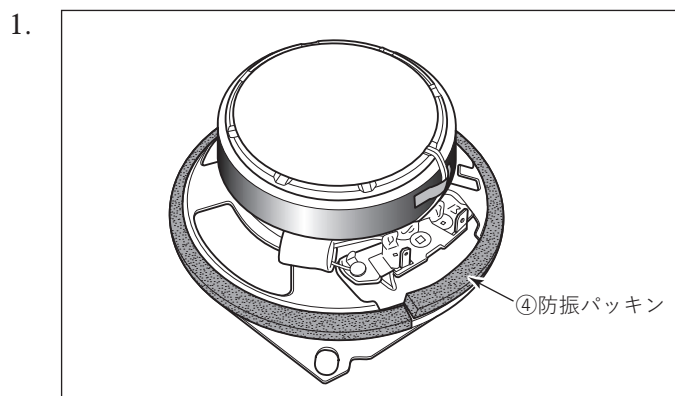

取付作業

- ・スピーカーフレームの裏側に、付属の④防振パッキンを貼り付けてください。

2 車両への取付け

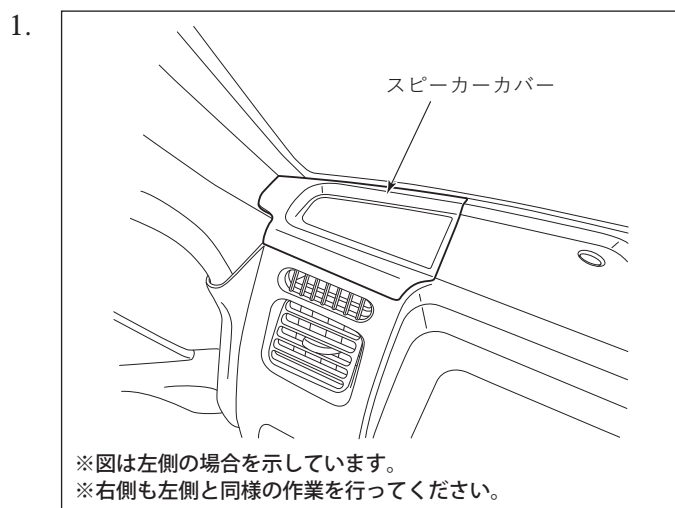

- ・インストルメントパネルのスピーカーカバーを取り外してください。
※スピーカーカバー取り外し詳細は、車両のサービスマニュアルを参照してください。
- ・インストルメントパネルに取り付けられている純正スピーカーを取り外してください。(標準装着グレード車の場合)

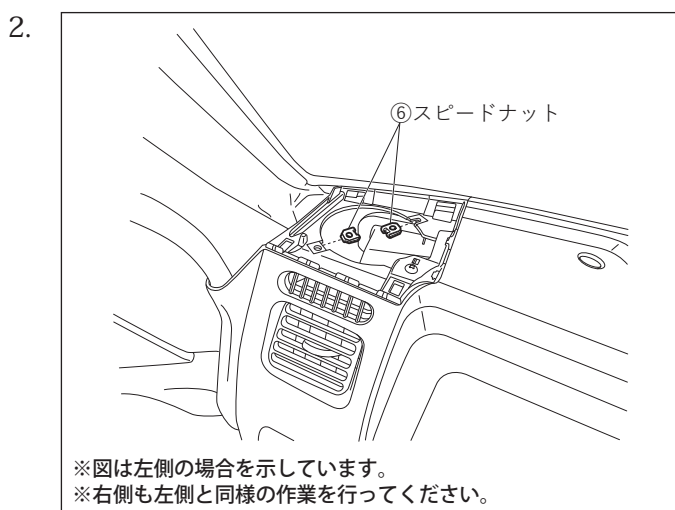

- ・⑥スピードナットをインストルメントパネルに取り付けてください。

注記

⑥スピードナットは図の向きで取り付けてください。

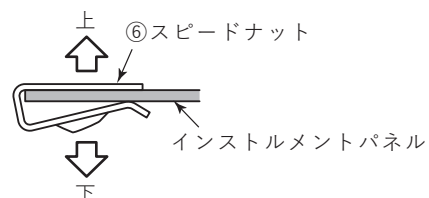

3.

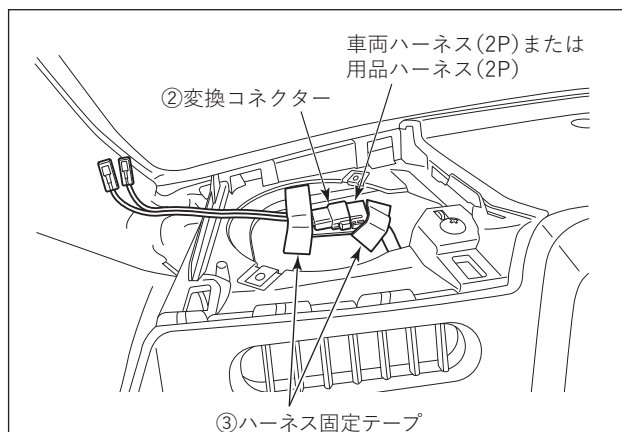

※図は左側の場合を示しています。
 ※右側も左側と同様の作業を行ってください。

- ・ ②変換コネクタと車両ハーネス (2P) または用品ハーネス (2P) を接続してください。
- ・ 接続したコネクタへ③ハーネス固定テープを貼り付けてください。(貼り付けの詳細は、頁 2、頁 3 を参照してください)

車両左側

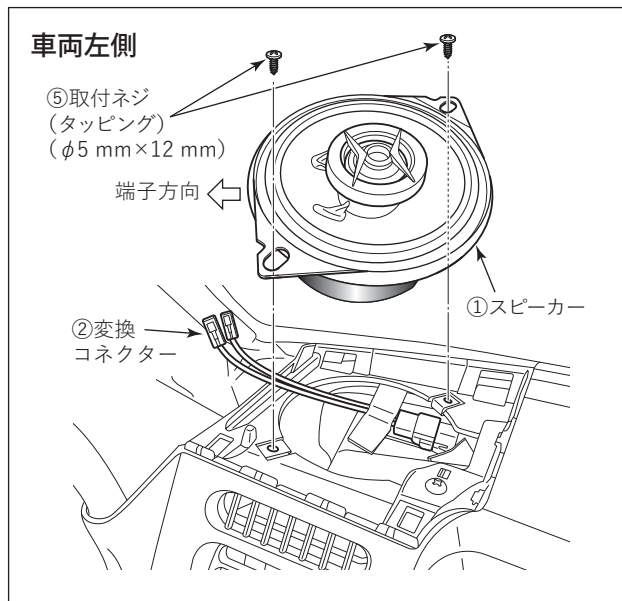

- ・ スピーカー端子に②変換コネクタの端子を接続してください。
- ・ スピーカーを⑤取付ネジ (タッピング) でインストルメントパネルに取り付けてください。

注 記

- ・ コードをスピーカーとインストルメントパネルの間に挟み込まないようにしてください。
- ・ ⑤取付ネジ (タッピング) はゆるまないようしっかりと締め付けてください。

アドバイス

トウィーターの向きは左右で異なります。

車両右側

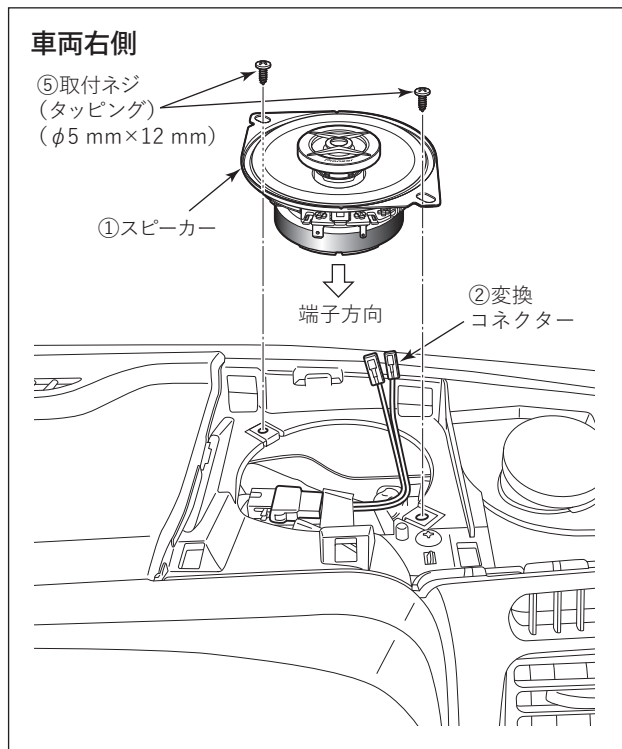

車両部品の復元

- 当該用品取付時に一時的に取外した車両部品は、必ずサービスマニュアルの手順に沿って、用品取付前の状態に戻してください。(コネクター類の接続・締付トルク等)
- 車両側ハーネス類の噛み込み等には十分注意してください。

取付け完了後の点検

- 取付作業完了後、車両および用品が正しく機能しているか動作確認してください。
左右のスピーカーから音が出ることを確認してください。