

取付作業者用

AV一体型メモリータイプナビゲーション取付説明書

このたびは、スズキ純正用品をお買い上げいただきまして、まことにありがとうございました。
 本書はAV一体型メモリータイプナビゲーションの取付方法について記載しています。
 取付け前には本書を必ずお読みいただき、正しい取付けを行ってください。
 本書に記載の取付位置以外の場所、または取付方法以外の方法で取り付けられたものについては、
 取付作業者の責任となります。取付け後は、「取扱説明書」を必ずお客様にお渡しください。

安全に関する表示

この取付説明書の中で使用されている記号は、次のようになっています。

警告、**注意**、**注記**、**アドバイス**のところは、とくにしっかりお読みください。

警告	取付け、取扱方法を誤った、または守らなかった場合、死亡または重大な傷害につながるおそれがある内容です。
注意	取付け、取扱方法を誤った、または守らなかった場合、傷害につながるおそれがある内容です。
注記	取付け、取扱方法を誤った、または守らなかった場合、物的損害につながるおそれがある内容です。
アドバイス	この用品のために守っていただきたいこと、または知っておくと便利な内容です。

・ イラストの中で使用されている「×」の記号は、図示されている行為の禁止を示しています。

品番および適用車種

※本書は、「全方位モニター用カメラパッケージ」装備車専用の取付説明書です。

品 番	適 用 車 種	適 用 年 式
99000-79BN1-000 7インチ2DIN (180mm)	MH35S、MH55S	2017年 2月～
	MK53S	2017年12月～
	HE33S	2015年 6月～
	MR31S、MR41S	2013年12月～
	FF21S	2016年 2月～
	ZC13S、ZC33S、ZC43S、ZC53S、ZD53S、ZC83S、ZD83S	2016年12月～
	MN71S	2017年12月～
	MA26S、MA36S、MA46S	2015年 8月～
99000-79BN1-W00 7インチワイド (200mm)	MH35S、MH55S	2017年 2月～
	MK53S	2017年12月～
	HE33S	2015年 6月～
	MR31S、MR41S	2013年12月～
	FF21S	2016年 2月～
	ZC13S、ZC33S、ZC43S、ZC53S、ZD53S、ZC83S、ZD83S	2016年12月～
	MN71S	2017年12月～
	MA26S、MA36S、MA46S	2015年 8月～
99000-79BN0-000 8インチ	MH35S、MH55S	2017年 2月～
	MK53S	2017年12月～
	HE33S	2015年 6月～
	MR31S、MR41S	2013年12月～
	FF21S	2016年 2月～
	ZC13S、ZC33S、ZC43S、ZC53S、ZD53S、ZC83S、ZD83S	2016年12月～
	MN71S	2017年12月～
	MA26S、MA36S、MA46S	2015年 8月～

全方位モニター用カメラパッケージ装備車への取付けについて

本製品は、「全方位モニター用カメラパッケージ」装備車専用です。

「全方位モニター用カメラパッケージ」装備車は、生産工場ですべて地上デジタルテレビのアンテナ、アンテナケーブル、GPSアンテナ、USBソケット（ワゴンRを除く）、USB接続ケーブル（ワゴンRを除く）が取り付けられています。このためナビゲーションを取り付ける際の作業が従来の取付作業とは一部異なります。

また、取り付ける車両により作業の内容が異なりますので下表を参照し、車両に応じた取り付けを行ってください。

車 名	地上デジタルテレビ用フィルムアンテナの取付け※1	地上デジタルテレビ用アンテナケーブルの取付け※1	接続する地上デジタルテレビアンテナの本数※2	GPSアンテナの取付け
ワゴンR	不要	不要	3本	不要
スペースア	不要	不要	3本	不要
ラパン	不要	不要	3本	不要
ハスラー	必要	必要	4本	不要
イグニス	不要	不要	3本	不要
スイフト	不要	不要	3本	不要
クロスビー	不要	不要	3本	不要
ソリオ	必要	必要	4本	不要

※1：ハスラーおよびソリオは、地上デジタルテレビアンテナが取り付けられていないため、TVアンテナセット【別売】の購入と取り付けが必要です。

※2：地上デジタルテレビアンテナの本数が3本の車両は、ナビゲーション取付部にあるコネクタのケーブルに緑色と白色のテープが巻かれています。緑色のテープが巻かれたケーブルのコネクタを「1」、白色のテープが巻かれたケーブルのコネクタを「2」、テープ無しのケーブルコネクタを「3」としてナビゲーション本体に刻印された数字とあわせて接続します。（「4」は未接続となります）

地上デジタルテレビアンテナの本数が、4本の車両は、ナビゲーションにアンテナを接続する際は、「1」～「4」のどこの端子に接続しても構いません。

取付適用表

車 名	車両型式	2DIN(180mm)	ワイド(200mm)	8インチ
		99000-79BN1-000	99000-79BN1-W00	99000-79BN0-000
ワゴンR	MH35S、MH55S	● ※1	●	● ※2
スペーシア	MK53S	● ※1、※6	● ※6	● ※2、※6
ラパン	HE33S	● ※2、※6	● ※6	● ※2、※6
ハスラー	MR31S、MR41S	● ※1、※5、※6	● ※5、※6	● ※3、※5、※6
イグニス	FF21S	● ※1、※4、※6	● ※4、※6	● ※2、※4、※6
スイフト	ZC13S、ZC33S、 ZC43S、ZC53S、 ZD53S、ZC83S、 ZD83S	● ※1、※4、※6	● ※4、※6	● ※2、※4、※6
クロスビー	MN71S	● ※1、※6	● ※6	● ※2、※6
ソリオ	MA26S、MA36S、 MA46S	● ※1、※5、※6	● ※5、※6	● ※2、※5、※6

※本表は、オーディオレス車に取り付ける場合を想定してまとめたものです。

※1 別売のアタッチメントが必要です。

※2 別売のインパネガーニッシュ（オーディオ交換ガーニッシュ）が必要です。

※3 別売のセンターガーニッシュおよびオーディオ取付ブラケットが必要です。

※4 別売のアンテナ変換ケーブルが必要です。

※5 別売のTVアンテナセットが必要です。

※6 別売のUSB接続ケーブルが必要です。

注 記

- 必要な別売品については、あくまで参考情報です。必ず最新のアクセサリカタログを参照してご用意願います。
- 別売品の品番については、アクセサリカタログを参照願います。
- スピーカーなど、車両のグレードや装備によって必要性が変わる別売品については、アクセサリカタログを参照願います。

アドバイス

インパネガーニッシュやオーディオ取付ブラケットを別売品等と交換する際にクリップやゴムブッシュが付いていない場合は、既設品のクリップやゴムブッシュを取り外して流用してください。

構成部品

・取付作業前に、本構成部品表にて構成部品の有無および付属数量の確認を行ってください。

■AV一体型メモリータイプナビゲーション〔99000-79BN1-000〕

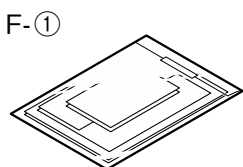
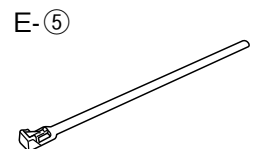
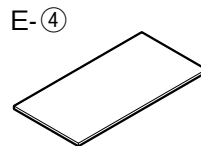
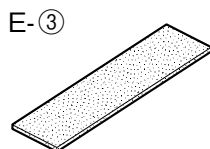
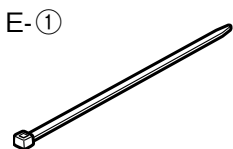
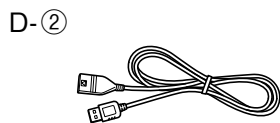
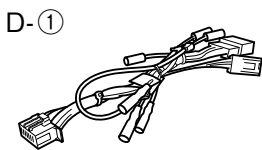
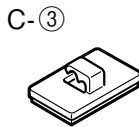
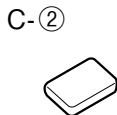
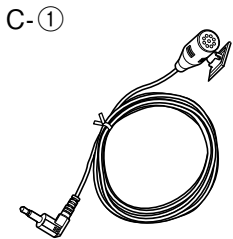
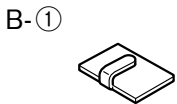
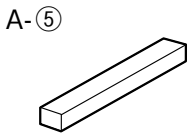
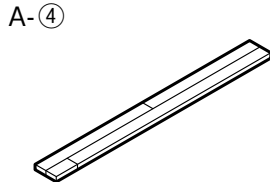
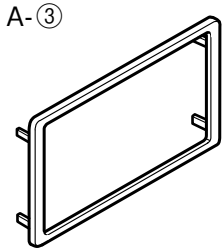
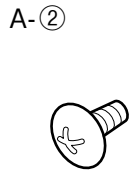
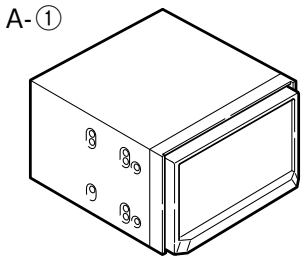

NO.	部品名称	数量	チェック
A-①	ナビゲーション本体	1	
A-②	タッピングネジ (φ5×8)	6	
A-③	パネル	1	
A-④	接着シート【注1】	1	
A-⑤	スペーサー (170×10mm)	1	
B-①	クランプ (金属製)	3	
C-①	マイク	1	
C-②	両面テープ (15×12mm)	1	
C-③	マイク用クランプ (樹脂製)	3	
D-①	電源ハーネス	1	
D-②	USB接続ケーブル【注2】	1	
E-①	ロックタイ (大) [L=150]	8	
E-③	ウレタンシート (80×248mm)	2	
E-④	保護シート (108×210mm)	1	
E-⑤	ケーブル固定バンド	1	
F-①	取扱説明書一式【注3】	1	

【注1】 部品A-④接着シートの長い方は、使用する車種と使用しない車種があります。詳細は“車種別取付要領”をご覧ください。

【注2】 ワゴンR以外の車両は使用しません。

【注3】 部品F-①は製品が包装されていたポリ袋に入れ、お客様にお渡してください。

【注4】 車種によっては使用しない部品もあります。使用しない部品は製品が包装されていたポリ袋に入れ、お客様にお渡してください。

■AV一体型メモリータイプナビゲーション〔99000-79BN1-W00〕

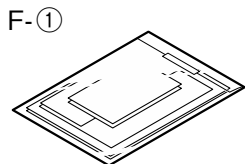
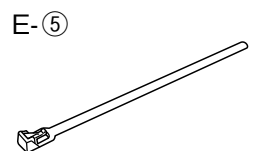
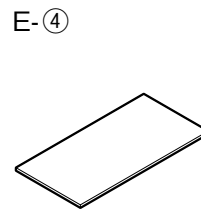
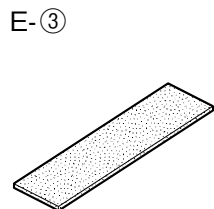
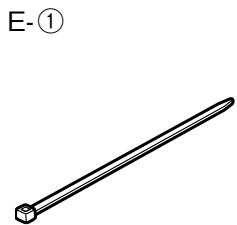
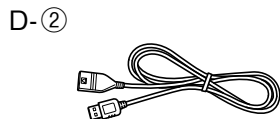
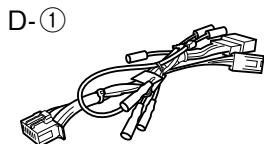
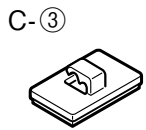
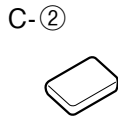
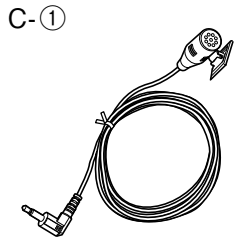
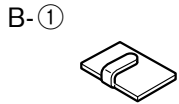
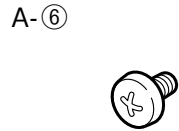
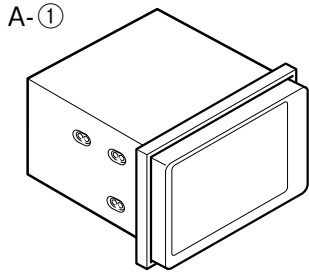

NO.	部品名称	数量	チェック
A-①	ナビゲーション本体	1	
A-⑥	バインド小ネジ (M5×8)	6	
B-①	クランパー (金属製)	3	
C-①	マイク	1	
C-②	両面テープ (15×12mm)	1	
C-③	マイク用クランパー (樹脂製)	3	
D-①	電源ハーネス	1	
D-②	USB接続ケーブル【注1】	1	
E-①	ロックタイ (大) [L=150]	8	
E-③	ウレタンシート (80×248mm)	2	
E-④	保護シート (108×210mm)	1	
E-⑤	ケーブル固定バンド	1	
F-①	取扱説明書一式【注2】	1	

【注1】ワゴンR以外の車両は使用しません。

【注2】部品F-①は製品が包装されていたポリ袋に入れ、お客様にお渡しください。

【注3】車種によっては使用しない部品もあります。使用しない部品は製品が包装されていたポリ袋に入れ、お客様にお渡しください。

■AV一体型メモリータイプナビゲーション〔99000-79BN0-000〕

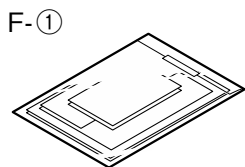
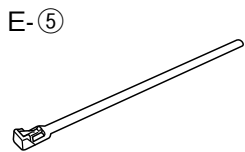
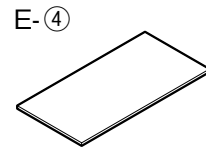
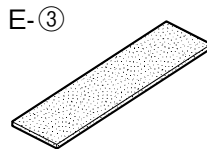
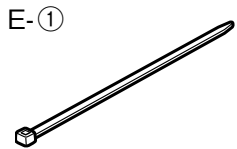
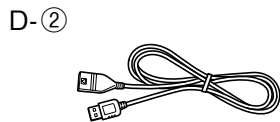
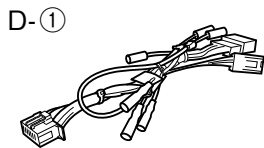
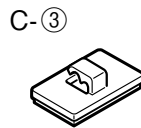
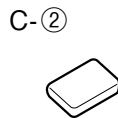
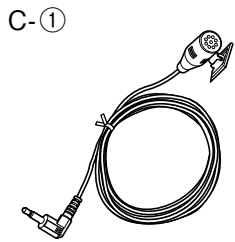
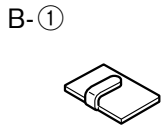
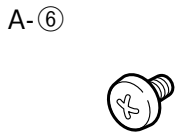
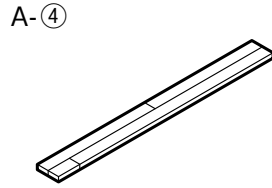
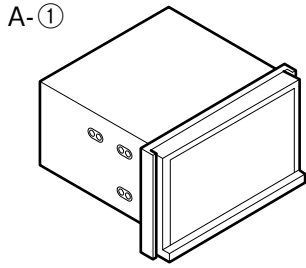

NO.	部品名称	数量	チェック
A-①	ナビゲーション本体	1	
A-④	接着シート【注1】	1	
A-⑥	バインド小ネジ (M5×8)	6	
B-①	クランパー (金属製)	3	
C-①	マイク	1	
C-②	両面テープ (15×12mm)	1	
C-③	マイク用クランパー (樹脂製)	3	
D-①	電源ハーネス	1	
D-②	USB接続ケーブル【注2】	1	
E-①	ロックタイ (大) [L=150]	8	
E-③	ウレタンシート (80×248mm)	2	
E-④	保護シート (108×210mm)	1	
E-⑤	ケーブル固定バンド	1	
F-①	取扱説明書一式【注3】	1	

【注1】 部品A-④接着シートの長い方は、使用しません。

【注2】 ワゴンR以外の車両は使用しません。

【注3】 部品F-①は製品が包装されていたポリ袋に入れ、お客様にお渡してください。

【注4】 車種によっては使用しない部品もあります。使用しない部品は製品が包装されていたポリ袋に入れ、お客様にお渡してください。

構成部品 [別売]

■ドライブレコーダー接続ケーブル (99000-79BF6)

K-①

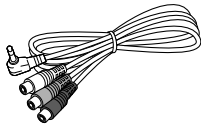

NO.	部品名称	数量	チェック
K-①	ドライブレコーダー接続ケーブル	1	

■VTR 接続ケーブル (99000-79X94)

L-①

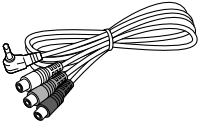

NO.	部品名称	数量	チェック
L-①	VTR接続ケーブル	1	

■ETC2.0/ナビゲーション接続ケーブル (99000-79BE8)

M-①

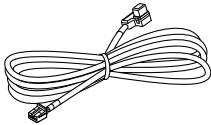

NO.	部品名称	数量	チェック
M-①	ETC2.0/ナビゲーション接続ケーブル	1	

■ETC2.0/ナビゲーション接続ケーブル (99000-79BE7)

N-①

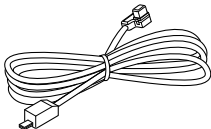

NO.	部品名称	数量	チェック
N-①	ETC2.0/ナビゲーション接続ケーブル	1	

■ETC/ナビゲーション接続ケーブル (99000-79W33)

O-①

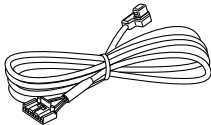

NO.	部品名称	数量	チェック
O-①	ETC/ナビゲーション接続ケーブル	1	

■ETC/ナビゲーション接続ケーブル (99000-79Y14)

P-①

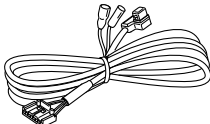

NO.	部品名称	数量	チェック
P-①	ETC/ナビゲーション接続ケーブル	1	

■アンテナ変換ケーブル (99000-79X52) ⇒ イグニス、スイフト専用

Q-①

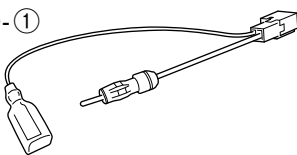

Q-②



NO.	部品名称	数量	チェック
Q-①	アンテナ変換ケーブル	1	
Q-②	エレクトロタップ	1	

■USB 接続ケーブル (99000-79BP4) ⇒ ワゴン R を除く車種専用

S-①



NO.	部品名称	数量	チェック
S-①	USB接続ケーブル	1	

[注 1] 本ケーブルとD-②USB接続ケーブルは、どちらか一方しか取り付けることができません。本ケーブルを取り付ける場合、D-②USB接続ケーブルは取り付けられなくなります。

■iPod 接続ケーブル (99000-79X87)

T-①

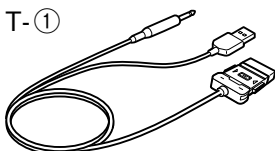

T-②

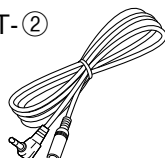

NO.	部品名称	数量	チェック
T-①	iPod用USB変換ケーブル	1	
T-②	ミニジャック延長ケーブル	1	

■ TV アンテナセット (99000-79BR5) ⇒ ハスラー、ソリオ専用

U-①

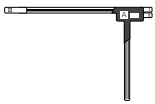

U-②

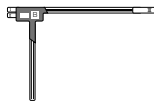

U-③



U-④



U-⑤

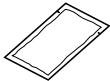

NO.	部品名称	数量	チェック
U-①	地上デジタルアンテナA	2	
U-②	地上デジタルアンテナB	2	
U-③	地上デジタルアンテナコードA	2	
U-④	地上デジタルアンテナコードB	2	
U-⑤	クリーナー	1	

■ USB 接続ケーブル (99000-79BE9) ⇒ ワゴン R 専用

W-①



W-②



W-③

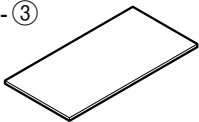

NO.	部品名称	数量	チェック
W-①	USB 接続ケーブル	1	
W-②	ロックタイ	3	
W-③	保護シート	1	

【注 1】本ケーブルとD-②USB接続ケーブルは、どちらか一方しか取り付けることができません。本ケーブルを取り付ける場合、D-②USB接続ケーブルは取り付けられなくなります。

■ ドライブレコーダー (99000-79BM8-000)

構成部品および結線図等の詳細は別冊「ドライブレコーダー取付説明書」をご覧ください。



取付けに必要な工具類

⊕ドライバー

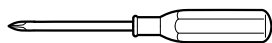

トルクドライバー



ケブラー手袋



オーナメントリムーバー

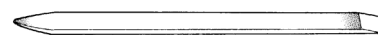

ハサミ

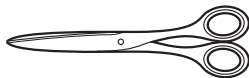

取付け上の留意事項

⚠ 警告

- 取付けにはステアリング／ブレーキ系統やタンクなどのボルトやナットは、絶対に使用しないでください。使用すると、制御不能や火災の原因となります。
- コード類は、運転操作の妨げとならないように配線し、付属のウレタンシートなどで固定してください。ステアリングやシフトレバー・ブレーキペダルなどに巻き付く可能性があります。
- コード類の配線時に金属部と接触する所は、必ず絶縁テープを巻き被覆を保護してください。火災や感電の原因となります。
- ヒューズを交換するときは、必ず表示された規定容量のヒューズをご使用ください。規定容量以上のヒューズを使用すると、火災の原因となります。
- センターコンソール内などのエアバッグ用ハーネスに損傷を与えないようにしてください。動作不良の原因となります。

⚠ 注意

- 取付け作業のまえに、必ずバッテリーの⊖側コードを外してください。また⊖側コードは⊕側コードと接触しないようにしてください。ショート事故による感電やケガの原因となります。
- 設置後は、幼児のいたずらに注意してください。思わぬケガの原因となる場合があります。

注記

- 車両部品の取り外しおよび取り付けは、サービスマニュアルを参照して行ってください。また、ハーネス類の噛み込み等は十分注意してください。
- 車両部品の脱着時や配線作業時はシャープエッジ等による怪我防止のため、長袖の作業着およびケブラー手袋を着用して肌を露出せずに作業してください。
- エレクトロタップでの接続を行う場合は確実にを行い、脱落防止のためエレクトロタップを絶縁テープで巻いてください。
- インパネシフト車の車両部品を取り外す際は、シフトノブを操作して最下段に固定してください。
- 必ず付属の部品を指定通りに使用してください。指定以外の部品を使用すると、機器内部の部品をいためたり、しっかりと固定できずに外れる可能性があります。
- スクリュー／ボルトなど締め付けの際は、ワイヤーハーネスなどを噛み込んで締め付けないように注意してください。
- コネクター類は確実に接続してください。
- 車両より取り外したネジ類は、部品別に整理して、なくさないように十分注意してください。

※上記注意事項の他、本取付説明書本文中および別刷の取扱説明書に記載されている注意事項も必ずお守りください。

取付準備作業

1. 取付け作業は、安全な場所に車を駐車させパーキングブレーキを確実に操作してください。
2. 取付け作業中の車は、エンジンを停止しエンジンキーを取り外してください。
※キーレススタートシステム付車およびプッシュスタートシステム付車についてはリモコンを車外で保管してください。
3. 取付作業中に車両部品に傷を付けぬよう、周辺をウエスまたはシートで覆ってください。
4. 構成部品および部品点数が取付説明書どおりになっているか、また不良部品の混在等はないかを確認してください。

各コード配線時の注意

コードの引き回しの際は下記に記載の注意事項を守り、“車種別取付要領”に従い配線を行ってください。

注記

各ケーブルの配策・取付・余長処理を行う場合、ケーブルの断線等に繋がる恐れがあるため、ケーブルの急激な折り曲げや、強く折り曲げる作業を行わないようお願いします。

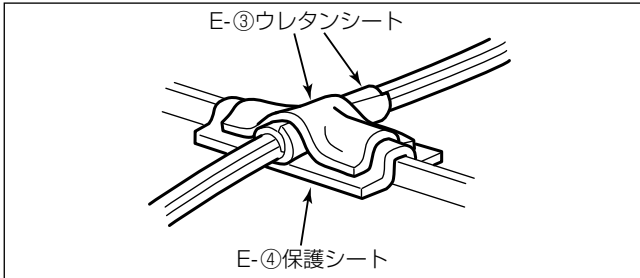

- 樹脂バリ部分やブラケット類のエッジ等が当たる場合は、保護のため、E-④保護シートをカットしたものをバリやエッジ部に貼り、E-③ウレタンシートをカットしてコード類に巻き、固定してください。

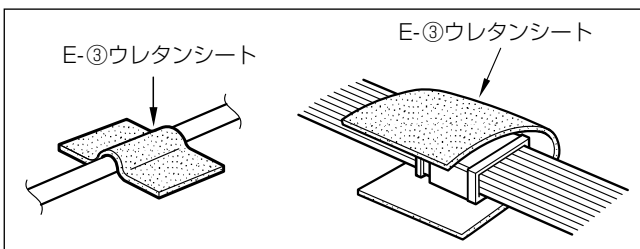

- 各コードはE-③ウレタンシートをカットしたもので、要所を固定してください。
- コネクタの接続部は異音防止のため、E-③ウレタンシートをカットしたものをコネクタの周囲に巻き付けてください。

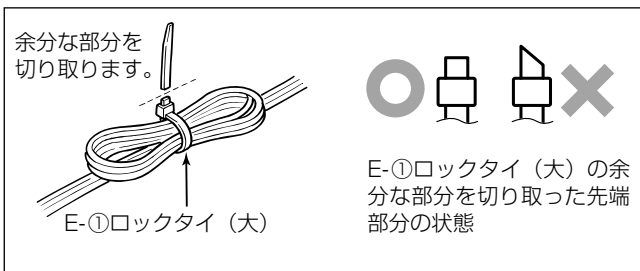

- コードに余長が出る場合は、E-①ロックタイ (大) で束ね、車両ハーネス等に共締めしてください。
- E-①ロックタイ (大) の余分な部分を切り取る際、切り口が鋭利な形状とならないようにしてください。

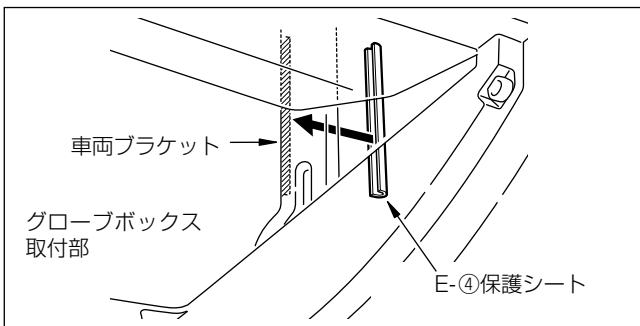

- グローブボックス取付部の右奥位置にある車両ブラケットのシャープエッジ部には、コード類の断線防止のため、カットしたE-④保護シートを貼り付けてください。

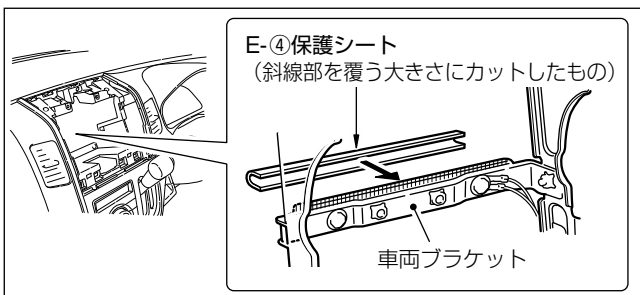

- ナビゲーション本体取り付け部に車両ブラケットなどがある場合、車両ブラケットのシャープエッジ部にE-④保護シートを適切なサイズに切って、図のように貼り付けてください。

本項目では各車種に共通する基本的な取り付け方を記載しています。
 取付け上の補足事項ならびに取付場所は別項の“車種別取付要領”をご覧ください。

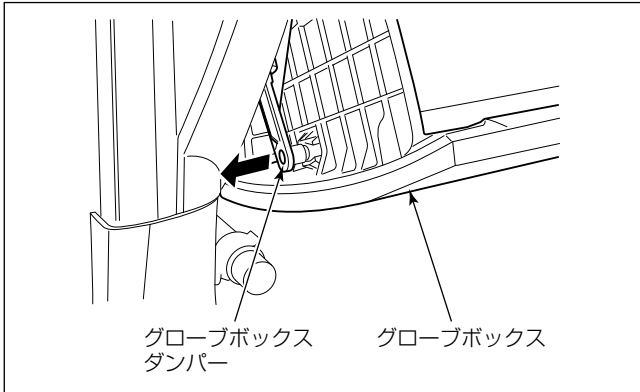

■ 車両部品の取り外し

(1) 車両部品を取り外します。

注記

- 車両部品を取り外す際、裏側のクリップ部を破損させないように取り外してください。
- グローブボックスダンパーがある車両は、グローブボックスを取り外す前にグローブボックスダンパーをグローブボックスから外してください。

※ 取り外しの詳細は“車種別取付要領”をご覧ください。

地上デジタルアンテナの取付方法（ハスラー、ソリオのみ）

👍 アドバイス

- 別売品TVアンテナセットが必要です。
- U-①～U-⑤は、別売品TVアンテナセットの同梱品です。

注記

- 必ずフロントガラス上側の指定の位置・寸法内に貼り付けてください。（詳細は各車種の“車種別取付要領”を参照してください。）
 - 保安基準*に適合させるため、本書をよくお読みのうえ、正しく貼り付けてください。
 - ※ 道路運送車両の保安基準 第29条（窓ガラス）
 - 最新の保安基準は、国土交通省のWebサイトをご確認ください。
 - 本製品はフロントガラス専用です。それ以外の場所（サイドガラスやリアガラスなど）に貼り付けると受信感度が低下します。
- アンテナの表面セパレータをはがしたあと、アンテナ貼付面には手を触れないでください。指紋やゴミが付着し、とれません。
- 一度貼り付けると、粘着力が弱くなるため貼りなおしできません。

■ 貼り付け場所

性能を十分に発揮させるために、必ず下記の位置に正しい向きで貼り付けてください。

■ 貼付許容範囲について

給電部
 (図中のⓐ)は、必ず貼付許容範囲内(ⓑ部)に貼り付けてください。
 貼付許容範囲内外に貼り付けると、車検に不適合となります。

セラミックライン
 (フロントウインドウ端の黒い部分、および黒いドット(点々のこと)部分)

セラミックライン上
 下端から25mm
 (貼付許容範囲)

ⓐ 給電部

ⓑ 給電部

U-①地上デジタルアンテナA
 および
 U-②地上デジタルアンテナB

- U-①地上デジタルアンテナAおよびU-②地上デジタルアンテナBは、次の点に注意して貼り付けてください。
 - 検査標章・点検整備済ステッカーと重ならないようにしてください。
 - フロントガラスの車内側に貼り付けてください。それ以外の場所には貼り付けないでください。
 - 妨害による受信感度低下を防ぐため、受信部をETCなど他のアンテナから20cm以上離してください。

※ここでは、U-②地上デジタルアンテナB（緑）をフロントガラスの左側（縦向き）に取り付ける場合を例として説明しています。U-①地上デジタルアンテナA（紫）も左右対称にして同様に取付けてください。またフロントガラスへ横向きに取り付ける場合は90°回転させて同様に作業してください。

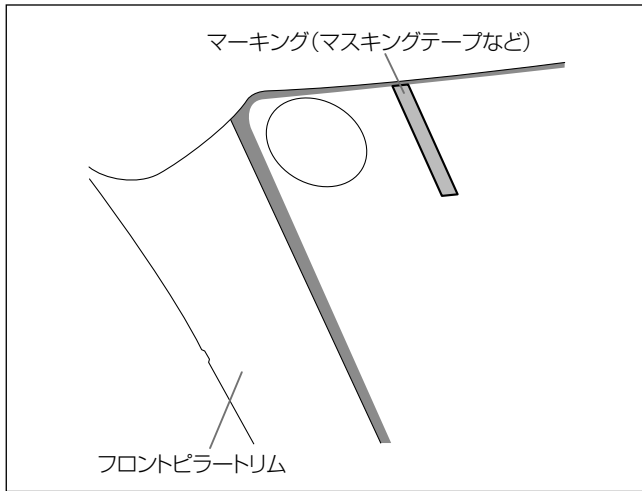

- (1) 各車種の“車種別取付要領”を参照して貼り付け位置を決めてください。
- (2) 位置決めのためのマーキング(マスキングテープなど)を貼り付けてください。

注記

位置決めのためのマーキング(マスキングテープなど)は、車外側のフロントガラスに貼り付けてください。

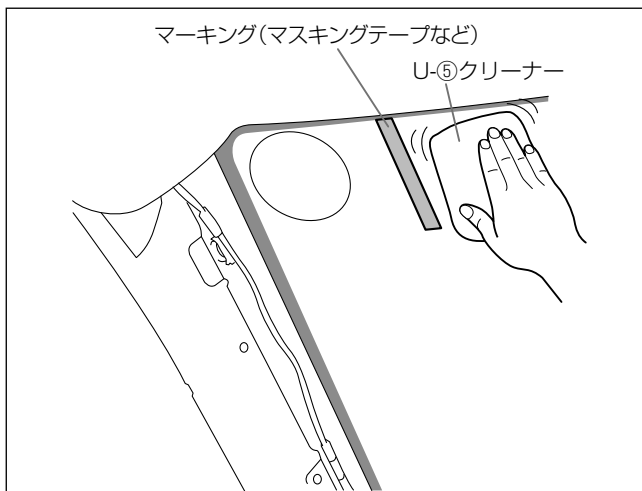

- (3) フロントガラス(車室内側)の汚れ(ゴミ・ホコリ・油など)やくもり止めを付属のU-⑤クリーナーで拭き取ってください。

注記

- ガラス面が完全に乾いた状態で作業を行ってください。接着不良などによるはがれの原因となります。
- 気温が低いとき(20℃以下)は、車内ヒーターやデフロスタでフロントガラスを暖めてください。
- 界面活性剤入りのクリーナーは使用しないでください。アンテナがガラスに貼り付かなくなります。

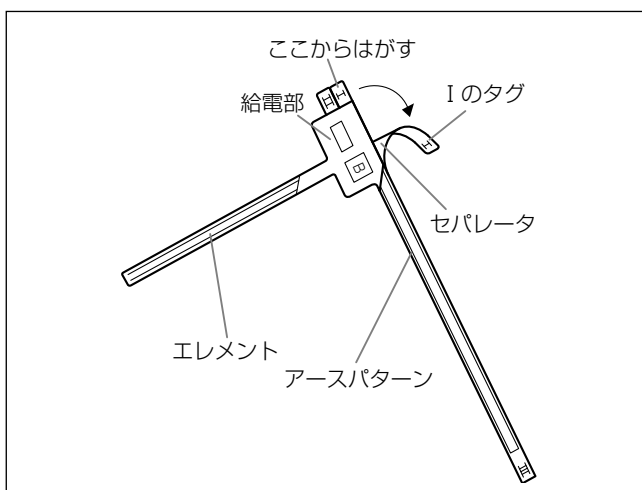

- (4) Iのタグを持ってゆっくりとセパレータをはがしてください。

注記

- セパレータを急にはがしたり、アンテナを強く曲げたり、引っ張ったりしないでください。アンテナが断線するおそれがあります。
- セパレータをはがした後は、のり面に指紋やほこりなどがつかないように注意してください。アンテナが貼り付かなくなります。

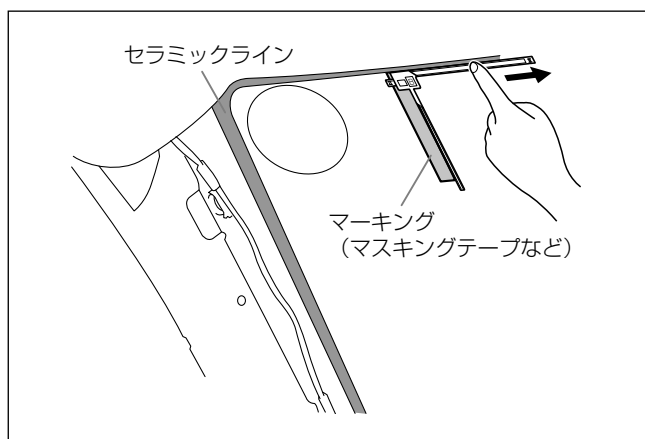

- (5) 車内から文字(㊦)が読めることを確認してからマーキング(マスキングテープ)に合わせてアースパターンを貼り付けてください。

注記

空気が入ったり、しわが寄ったりしないように端から貼り付けてください。

一度アンテナがガラスに貼り付くと貼り直しはできませんのでご注意ください。

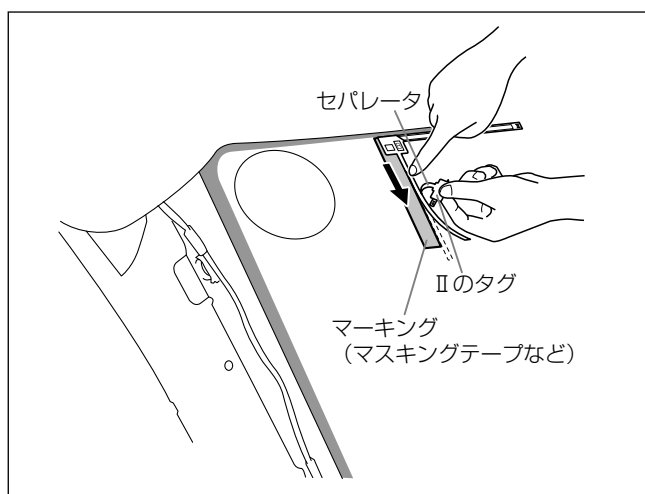

- (6) IIのタグを持ってフィルムからゆっくりとセパレータをはがしながら、エレメントを貼り付けてください。

注記

IIのセパレータをはがす際に途中で止めると、エレメント部に白濁が残ります。スムーズに加圧しながら貼り付けてください。

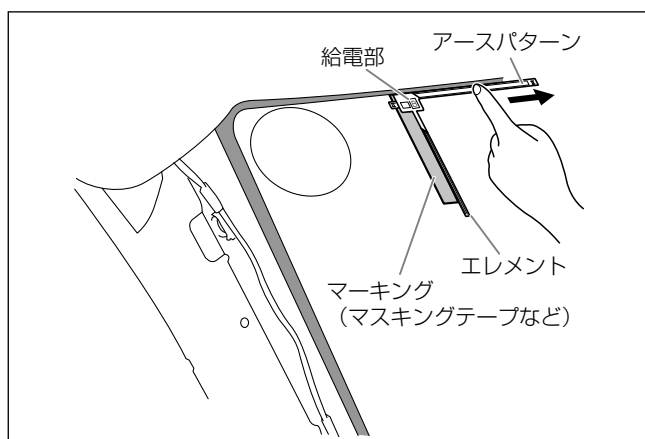

- (7) 全面貼り付け後、アースパターン/給電部/エレメントを強く押さえ、ガラス面にしっかりと密着させてください。

注記

- 給電部は気泡が残しやすいので念入りに加圧してください。
- 気泡が残っているとその部分がはがれ易くなりますのでご注意ください。
- 加圧が不足するとフィルムをはがす際にアンテナがはがれたり断線するおそれがあります。
- フィルムをフロントガラスに貼り付けた状態で車外から貼付部に気泡が残っていないか確認し、残っている場合は再度その部分を加圧して気泡がなくなることを確認してください。
- アンテナを押さえる際は、硬い物で押さえないでください。断線の原因となります。

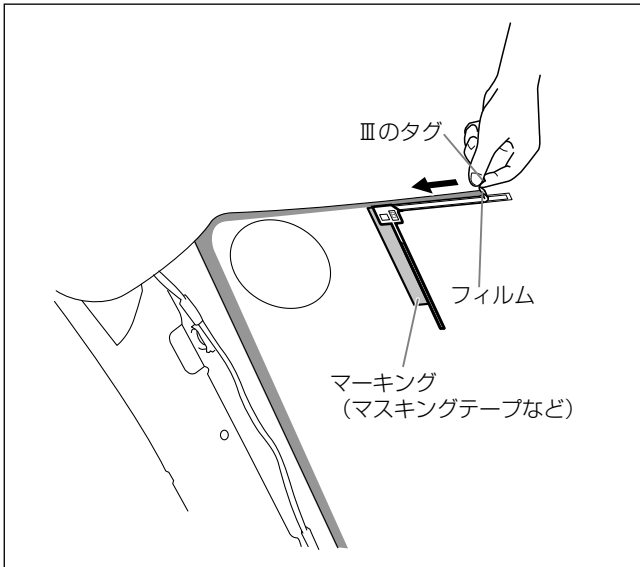

- (8) Ⅲのタグを持ってフィルムをゆっくりとはがしてください。

注記

- アンテナがフロントガラスに転写されているのを確認しながらゆっくりとはがしてください。
- Ⅲのタグ以外のところからはがさないでください。また、勢いよくはがさないでください。アンテナが断線するおそれがあります。
- Ⅲのタグからゆっくりとはがしてもフィルムと共にアンテナをはがれる（フロントガラスに転写されていない）場合は、フィルムをもとに戻して全体を上からこすり、再度はがしてください。
- フィルムをはがした後はエレメントの給電部にふれないでください。皮脂により給電部がさびて性能が低下するおそれがあります。
- 貼付直後はアンテナにガラスクリーナー等を吹き付けたり、アンテナの上からガラスを拭いたりしないでください。また時間に関わらず、アンテナ上を直接拭くときは柔らかい布等を使用して傷が付かないように注意してください。

- (9) 他の地上デジタルアンテナ(3枚)も同様に貼り付けてください。
- (10) マーキングをはがしてください。

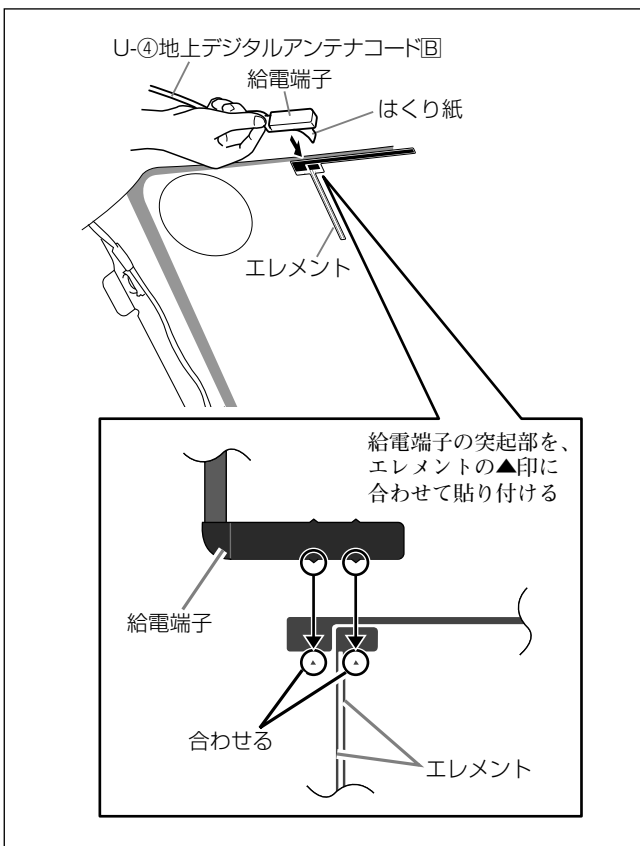

- (11) U-④地上デジタルアンテナコードBの給電端子のはくり紙をはがして、アンテナの給電部の▲印と給電端子の先端の突起部を合わせながら、給電端子をアンテナに取り付けてください。

注記

U-①地上デジタルアンテナAにU-③地上デジタルアンテナコードAを、U-②地上デジタルアンテナBにはU-④地上デジタルアンテナコードBを取り付けてください。

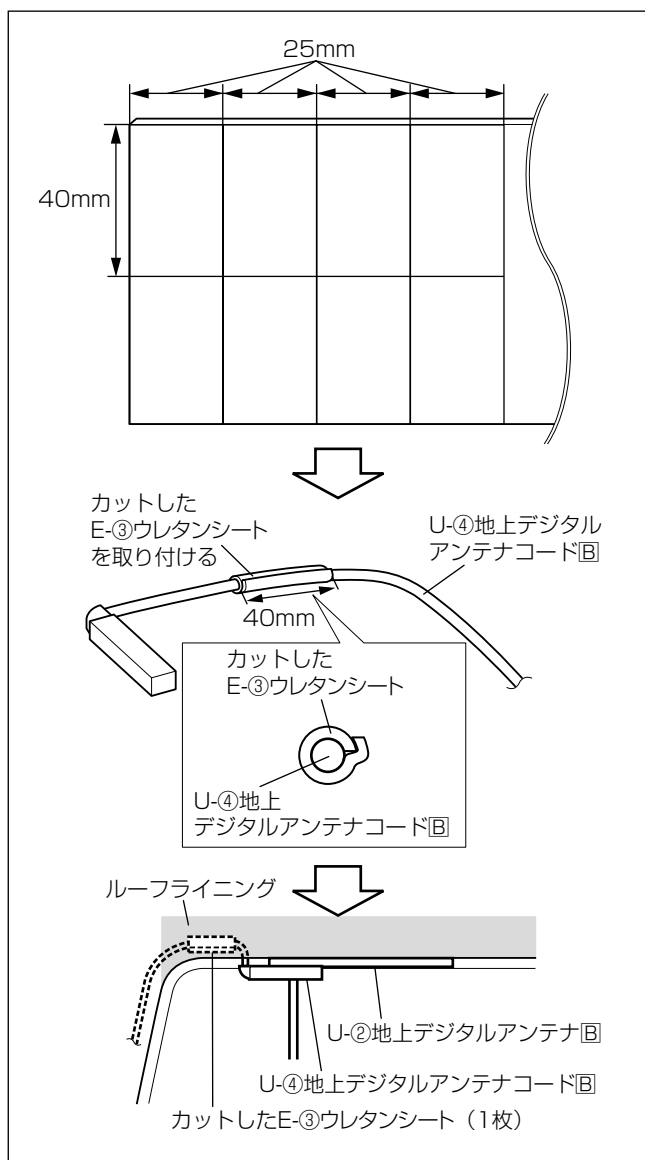

(12) E-③ウレタンシートを図に示す寸法にカットしてください。

(13) E-③ウレタンシートのはくり紙をはがして、E-③ウレタンシートをU-④地上デジタルアンテナコードのハーネス部分に貼り付けてください。なお貼付位置や数量は、各車種の“車種別取付要領”のイラストを参考にしてください。

👉 アドバイス

カットしたE-③ウレタンシートは、アンテナコードがルーフライニングの隙間から出てこないようにするためにハーネス部分へ貼り付けます。

(14) U-④地上デジタルアンテナコードをルーフライニング内に押し込んでください。

👉 アドバイス

E-③ウレタンシートが確実にルーフライニング内に納まるようにしてください。

※ここまでの手順と同様に、フロントガラス左側(横向き)にU-①地上デジタルアンテナおよびU-③地上デジタルアンテナコードを、右側(縦向き)にU-①地上デジタルアンテナおよびU-③地上デジタルアンテナコードを、右側(横向き)にU-②地上デジタルアンテナおよびU-④地上デジタルアンテナコードを取り付けてください。

👉 アドバイス

E-③ウレタンシート貼付位置や数量は、各車種の“車種別取付要領”のイラストを参考にしてください。

USB接続ケーブル [別売] の取付要領 (ワゴンR以外の場合)

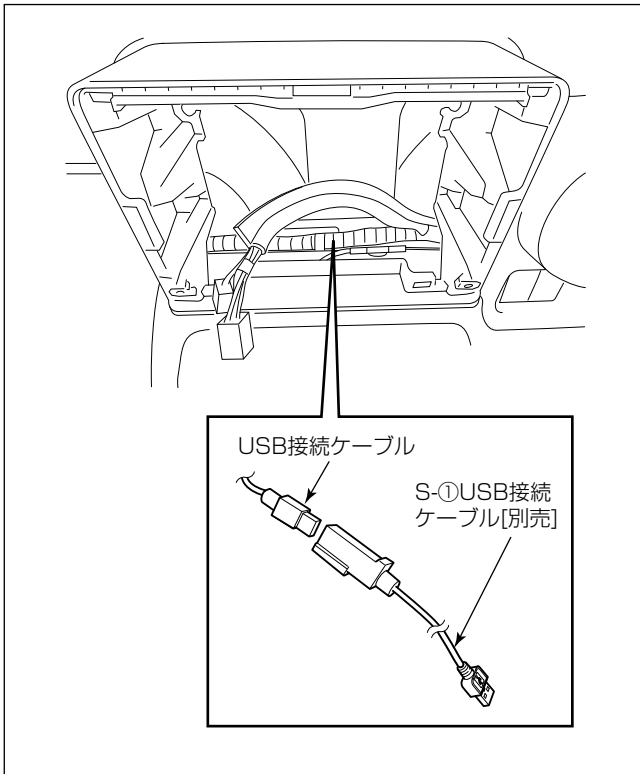

アドバイス

ワゴンR以外の車両にはUSBソケットとUSB接続ケーブルが標準装備されていますので、S-①USB接続ケーブル [別売] を取り付けてください。なお、D-②USB接続ケーブルは取り付けせずにお客様に渡してください。

- (1) S-①USB接続ケーブル [別売] をナビゲーション取付部にあるUSB接続ケーブルへ接続します。

USB接続ケーブルの取付要領（ワゴンRの場合）

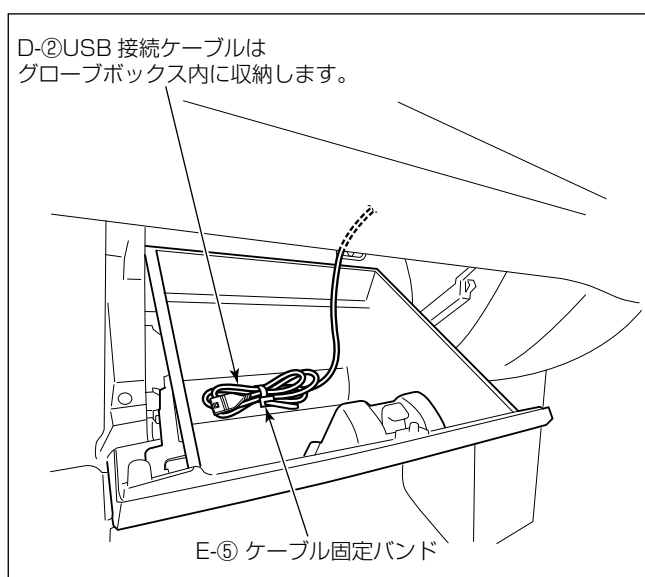
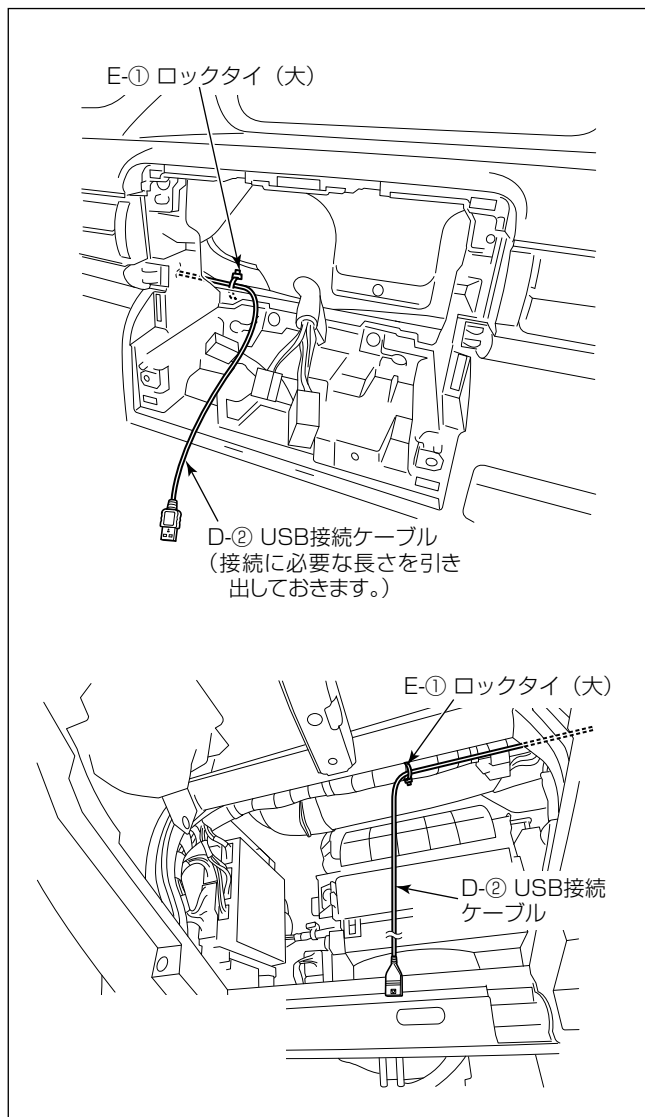

アドバイス

L-①VTR接続ケーブル【別売】を取り付ける場合は、D-②USB接続ケーブルと同様に配線してください。

- (1) D-②USB接続ケーブルは、A-①ナビゲーション本体との接続に必要な長さを引き出します。
- (2) E-①ロックタイ (大) など固定しながら、D-②USB接続ケーブルをグローブボックス部へ引き回します。

注記

- D-②USB接続ケーブルの引き回し位置に、樹脂バリや金属部品のシャープエッジがある場合は、E-④保護シートをカットして貼り付けてください。
- E-④保護シートを貼る面は、汚れや油分などをよく拭き取ってください。
- 拭取り直後は拭いた水分などが残っており、はがれやすいです。良く乾燥させてから貼り付けてください。
- 貼付け後は上からよく密着させ、確実に固定してください。

※配線の詳細は“車種別取付要領”をご覧ください。

- (3) D-②USB接続ケーブルをグローブボックス内へ収納し、余長分はE-⑤ケーブル固定バンドで束ねます。

iPod® 接続ケーブル [別売] の取付要領

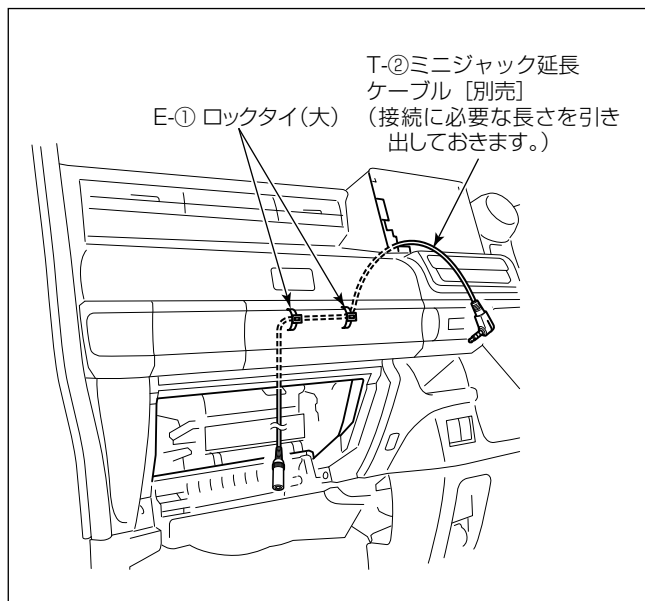

アドバイス

L-① VTR接続ケーブル [別売] を取り付ける場合は、T-② ミニジャック延長ケーブルと同様に配線してください。

- (1) T-② ミニジャック延長ケーブル [別売] は、A-① ナビゲーション本体との接続に必要な長さを引き出します。
- (2) E-① ロックタイ (大) など固定しながら、T-② ミニジャック延長ケーブル [別売] をグローブボックス部へ引き回します。

注記

- T-② ミニジャック延長ケーブルの引き回し位置に、樹脂バリや金属部品のシャープエッジがある場合は、E-④ 保護シートをカットして貼り付けてください。
- E-④ 保護シートを貼る面は、汚れや油分などをよく拭き取ってください。
- 拭取り直後は拭いた水分などが残っており、はがれやすいです。良く乾燥させてから貼り付けてください。
- 貼付け後は上からよく密着させ、確実に固定してください。

※配線の詳細は“車種別取付要領”をご覧ください。

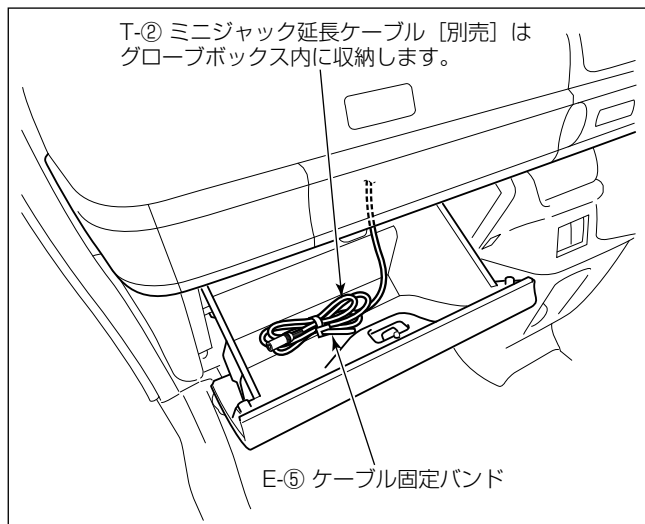

- (3) T-② ミニジャック延長ケーブル [別売] をグローブボックス内へ収納し、余長分はE-⑤ ケーブル固定バンドで束ねます。

USB接続ケーブル [別売] の取付要領 (ワゴンRの場合)

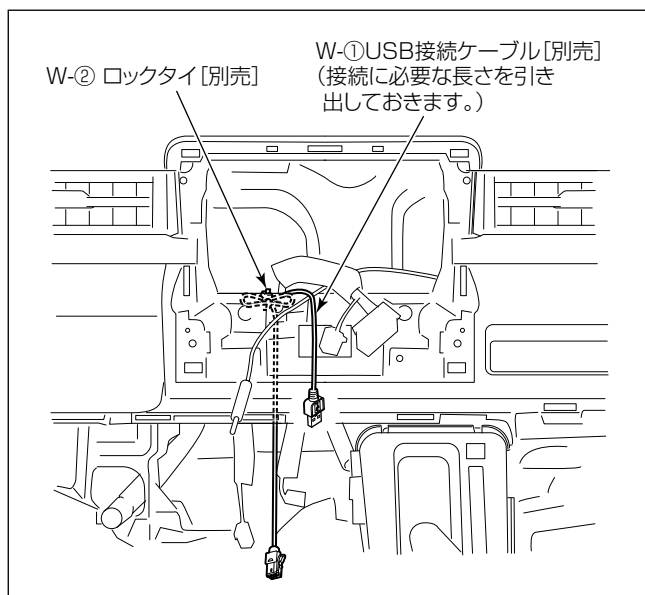

注記

W-① USB接続ケーブル [別売] とD-② USB接続ケーブル [同梱] は、どちらか一方しか取り付けることができません。

W-① USB接続ケーブル [別売] を取り付ける場合、D-② USB接続ケーブル [同梱] は取り付けられなくなります。

- (1) W-① USB接続ケーブル [別売] は、別売のUSBソケットとの接続に必要な長さを引き出します。
- (2) W-② ロックタイ [別売] など固定しながら、W-① USB接続ケーブル [別売] をA-①ナビゲーション本体取付部へ引き回します。

注記

- W-① USB接続ケーブル [別売] の引き回し位置に、樹脂バリや金属部品のシャープエッジがある場合は、W-③保護シートをカットして貼り付けてください。
- W-③保護シートを貼る面は、汚れや油分などをよく拭き取ってください。
- 拭取り直後は拭いた水分などが残っており、はがれやすいです。良く乾燥させてから貼り付けてください。
- 貼付け後は上からよく密着させ、確実に固定してください。

※配線の詳細などは“車種別取付要領”をご覧ください。

※別売のUSBソケット取付の詳細などはUSBソケットに同梱の取付説明書をご覧ください。

- (3) W-① USB接続ケーブル [別売] をA-①ナビゲーション本体との接続に必要な長さを確保し、余長分は車両ハーネスなどにW-②ロックタイ [別売] で固定します。

マイクの取付要領

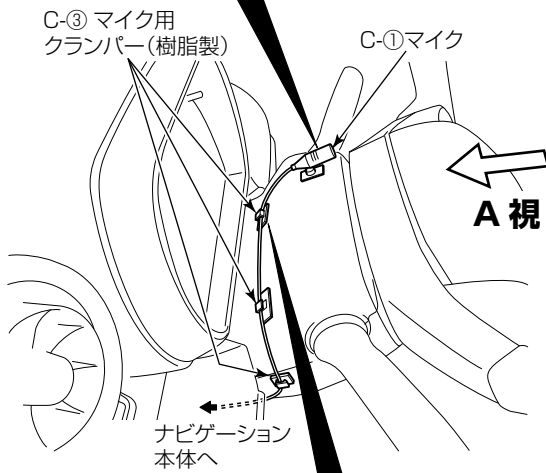
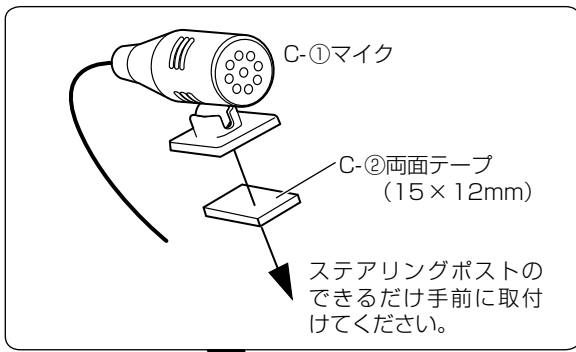

※図はスペースシアの例です。

コードがステアリング機構等に噛み込まないように、C-3マイク用クランパー（樹脂製）で固定しながら配線してください。

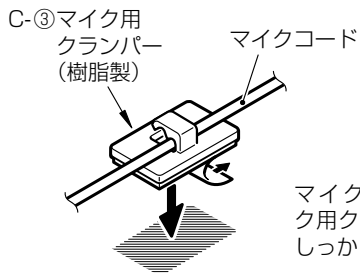

マイクコードは、C-3マイク用クランパー奥側の凹部に、しっかり差し込んでください。

- (1) C-1マイクにC-2両面テープ（15×12mm）を貼り付けます。
- (2) ステアリングポストの上面にC-1マイクを取り付けます。
※取付場所は“車種別取付要領”をご覧ください。
- (3) マイクコードは、C-3マイク用クランパー（樹脂製）で固定しながら配線します。

注記

- C-2両面テープとC-3マイク用クランパーを貼る面は、汚れや油分などをよく拭き取ってください。
- 拭取り直後は拭いた水分などが残っており、はがれやすいです。良く乾燥させてから貼り付けてください。
- 貼付け直後は粘着力が弱いので、圧着目的以外では触らないでください。
- 貼付け後は上からよく圧着させ、確実に固定してください。

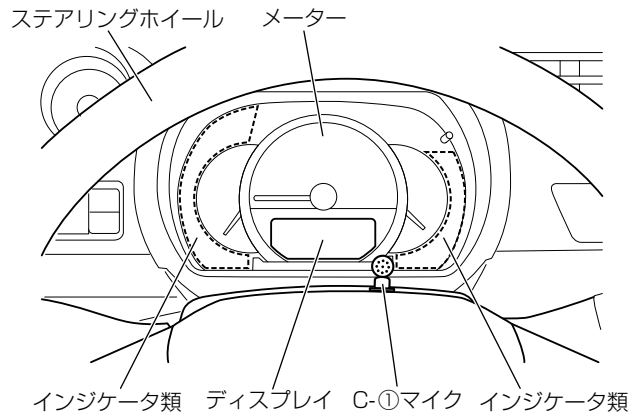

注記

メーターのインジケータ類やディスプレイの視界を遮らない場所にC-1マイクを取り付けてください。

ナビゲーション本体の取付要領（7インチモデルの場合）

※ワイドモデルを取り付ける場合は、手順（2）、（3）、（5）の作業が不要となります。

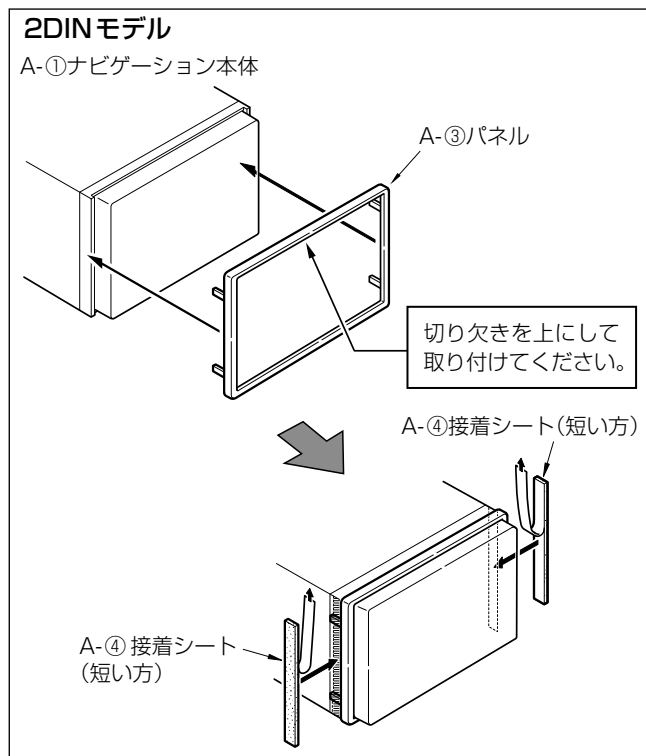

- (1) “車種別取付要領”を参照して、車両部品を取り外します。
- (2) A-③パネルをA-①ナビゲーション本体の前面に当て、A-④接着シートで貼り付けます。

注記

- 液晶部や液晶周囲の樹脂部分は傷を付けたり、汚したりしないように十分注意してください。
- A-③パネルは上下の向きを間違えないように組み付けてください。（左図参照）
- A-④接着シートを貼る面は、汚れや油分などをよく拭き取ってください。
- 拭取り直後は拭いた水分などが残っており、はがれやすいです。良く乾燥させてから貼り付けてください。
- 貼り付け後はA-④接着シートの上からこすりつけて密着させ、確実に固定してください。
- A-③パネルを取り付ける際、A-①ナビゲーション本体の下面にA-③パネルの下側を押し当てた状態で、取り付けてください。

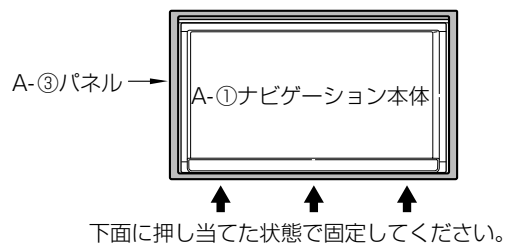

2DINモデル

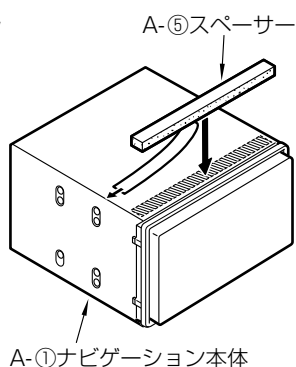

- (3) A-①ナビゲーション本体上面の左図位置に、A-⑤スペーサーを貼り付けます。

注記

- A-⑤スペーサーを貼る面は、汚れや油分などをよく拭き取ってください。
- 拭取り直後は拭いた水分などが残っており、はがれやすいです。良く乾燥させてから貼り付けてください。
- 貼り付け後はA-⑤スペーサーの上からこすりつけて密着させ、確実に固定してください。

※図はスペーシアにワイドモデルを取り付ける例です。

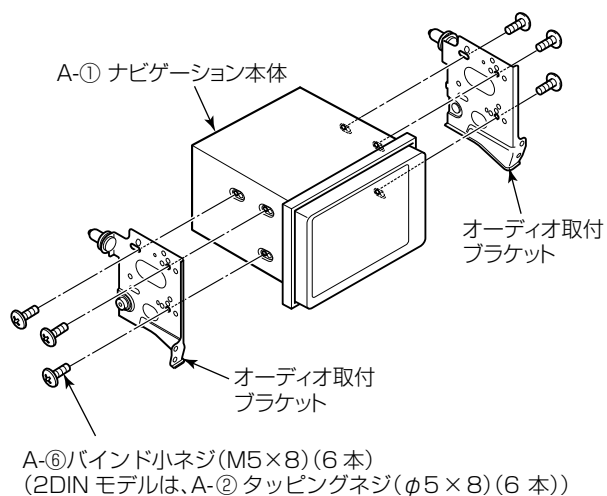

- (4) A-①ナビゲーション本体を、オーディオ取付ブラケットに取り付けます。

アドバイス

オーディオ取付ブラケットへの取付方法は車種により異なります。取付作業は、車種別取付要領の“ナビゲーション本体の取付要領”を参照して行ってください。

👍 アドバイス

- 7インチワイドモデルに対応したインパネガーニッシュが標準装備されている車両に2DINモデルを取り付ける場合は、A-①ナビゲーション本体とオーディオ取付ブラケット(L)、(R)の間にアタッチメント【別売】をはさんでください。

※図はイグニス の例です。

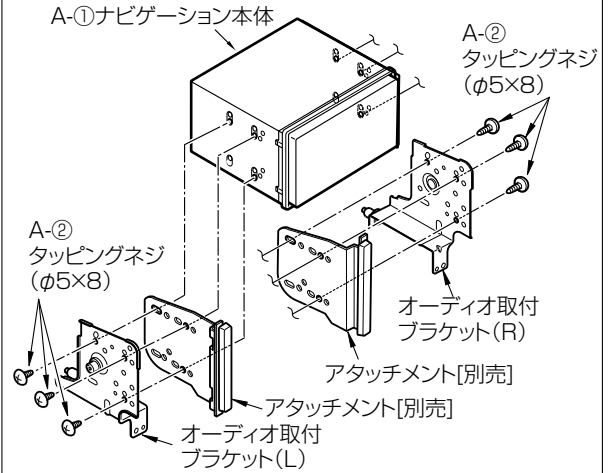

- 7インチワイドモデルに対応したインパネガーニッシュが標準装備されている車両に2DINモデルを取り付ける場合は、インパネガーニッシュにアタッチメント【別売】のテープを内側から外側へと図の寸法で貼り付けてください。

※図はイグニス の例です。

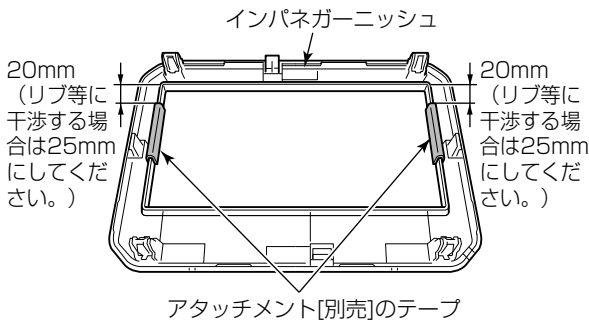

※図はワゴンR の例です。

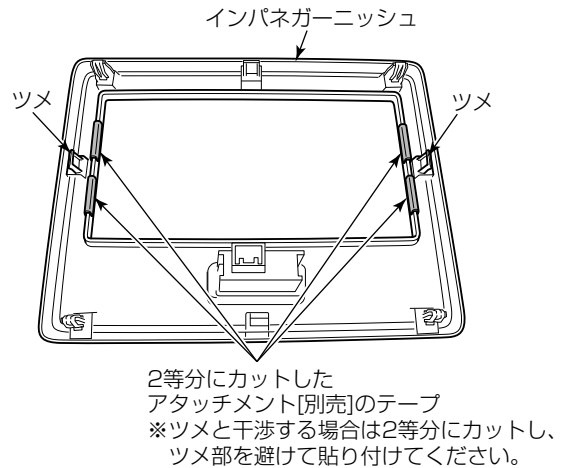

断面図

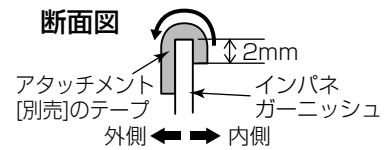

※図はSX4に2DINモデルを取り付ける例です。

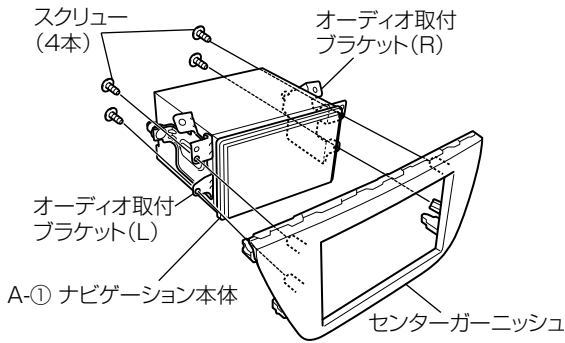

〔底面側から見た例〕

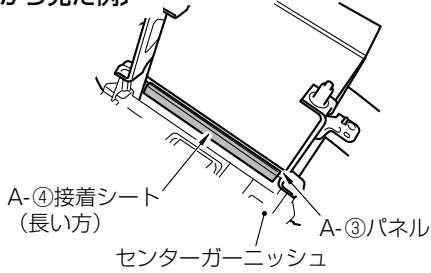

- (5) A-①ナビゲーション本体をセンターガーニッシュに組み付けてから、インストルメントパネルに取り付ける車種の場合、A-①ナビゲーション本体の嵌合部の下面部分に、A-④接着シート（長い方）を貼り付けます。

👍アドバイス

下図のように、A-①ナビゲーション本体をインストルメントパネルに組み付けてから、センターガーニッシュを取り付ける車種の場合は、この作業は不要です。

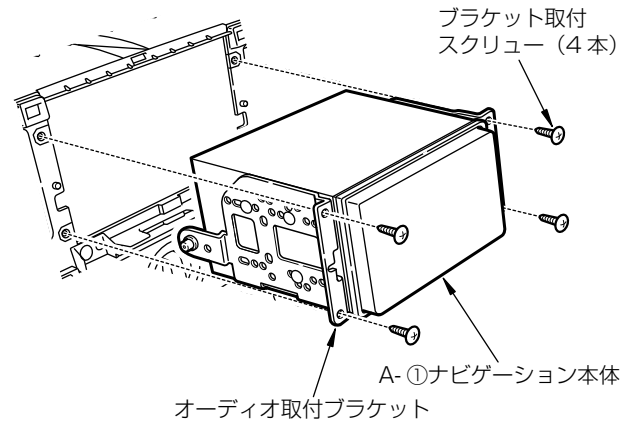

※図はスペーシアにワイドモデルを取り付ける例です。

A-①ナビゲーション本体
オーディオ取付ブラケットのゴムブッシュは、車両側の受け部に確実に差し込んでください。

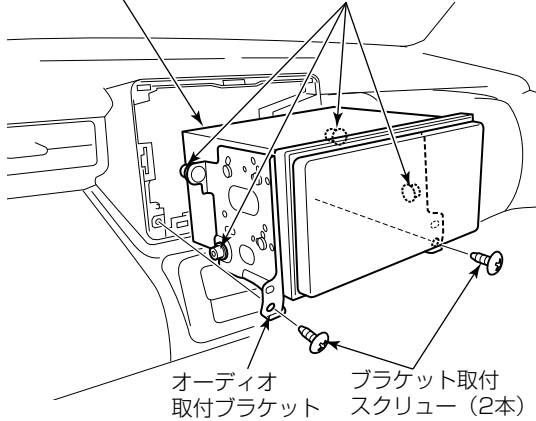

- (6) 各付属品の取付けおよび配線作業を行い、A-①ナビゲーション本体にコードを接続します。
(7) ブラケット取付スクリューで、A-①ナビゲーション本体をインストルメントパネルに取り付けます。

注記

A-①ナビゲーション本体の■部に過度な力/衝撃を与えると液晶部やタッチパネルが破損します。車両へ取り付ける場合には十分注意してください。

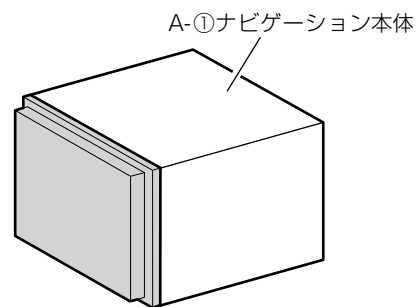

※取付け部の奥行きが充分にない場合は、グローブボックスを取り外し、グローブボックス側から手を差し入れて、コード類を整理しながら取り付けてください。

- (8) 取り外した車両の部品を元通りに取り付けます。

ナビゲーション本体の取付要領（8インチモデルの場合）

※スペーシアおよびハスラーに取り付ける場合は、手順（2）、（3）の作業が不要となります。

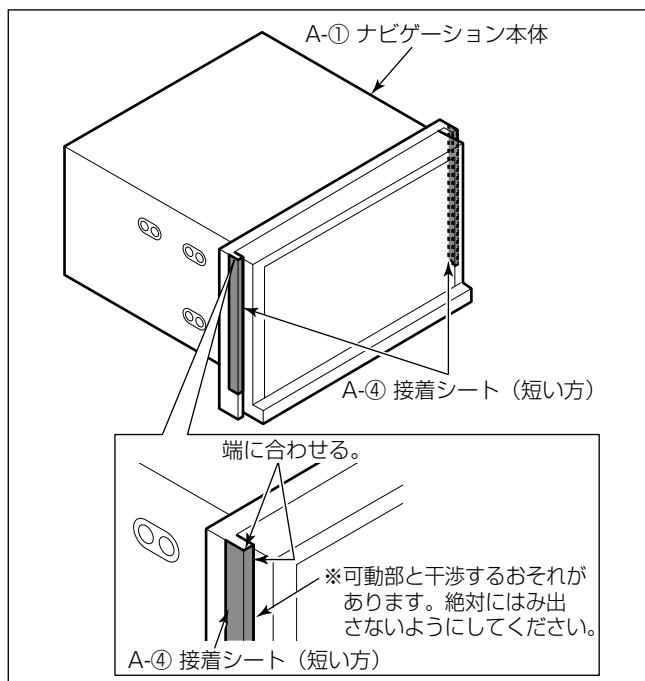

- (1) “車種別取付要領”を参照して、車両部品を取り外します。
- (2) A-①ナビゲーション本体にA-④接着シート（短い方）を貼り付けます。

※図は例です。

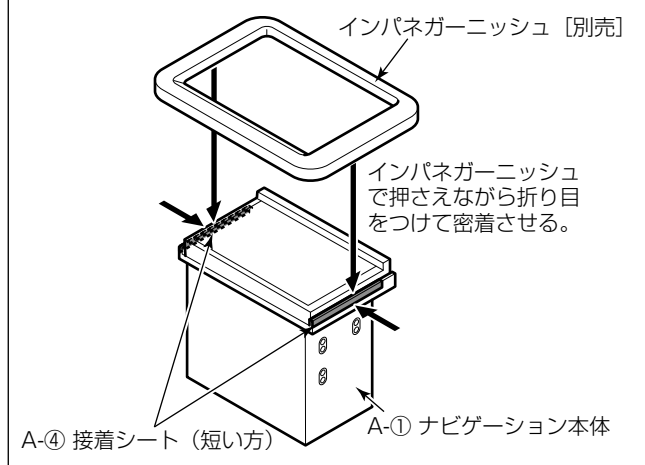

- (3) インパネガーニッシュ [別売] を使用してA-④接着シートを押さえながら折り目をつけて密着させてください。

注記

- A-④接着シート（短い方）を貼る面は、汚れや油分などをよく拭き取ってください。
- 拭取り直後は拭いた水分などが残っており、はがれやすいです。良く乾燥させてから貼り付けてください。

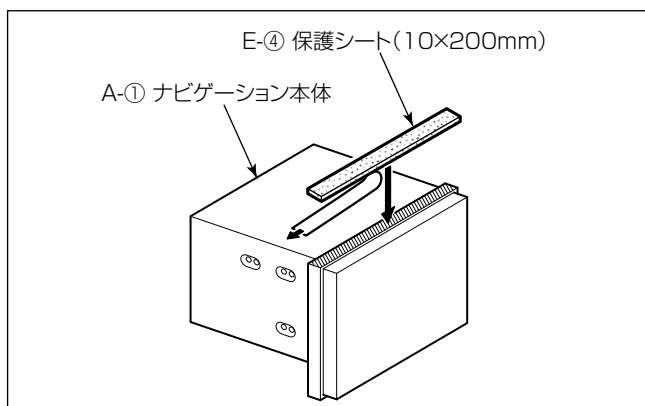

- (4) A-①ナビゲーション本体上面の左図位置に、10×200mmにカットしたE-④保護シートを貼り付けます。

注記

- E-④保護シートを貼る面は、汚れや油分などをよく拭き取ってください。
- 拭取り直後は拭いた水分などが残っており、はがれやすいです。良く乾燥させてから貼り付けてください。
- 貼り付け後はE-④保護シートの上からこすりつけて密着させ、確実に固定してください。

※図はスペースアの例です。

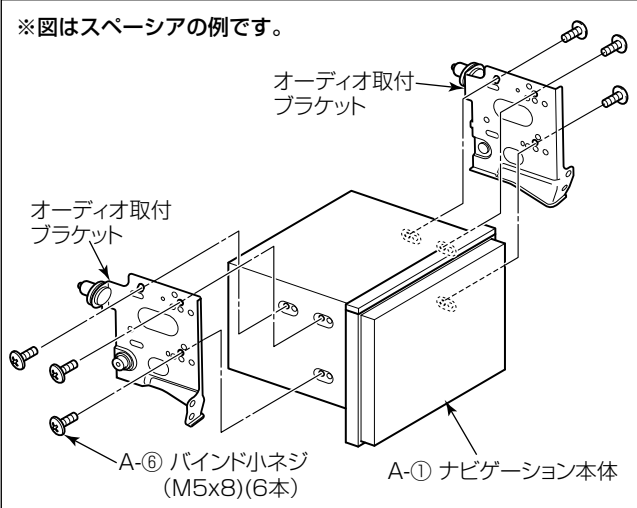

- (5) A-①ナビゲーション本体を、オーディオ取付ブラケットに取り付けます。

アドバイス

オーディオ取付ブラケットへの取付方法は車種により異なります。取付作業は、“車種別取付要領”の“ナビゲーション本体の取付要領”を参照して行ってください。

※図はスイフトの例です。

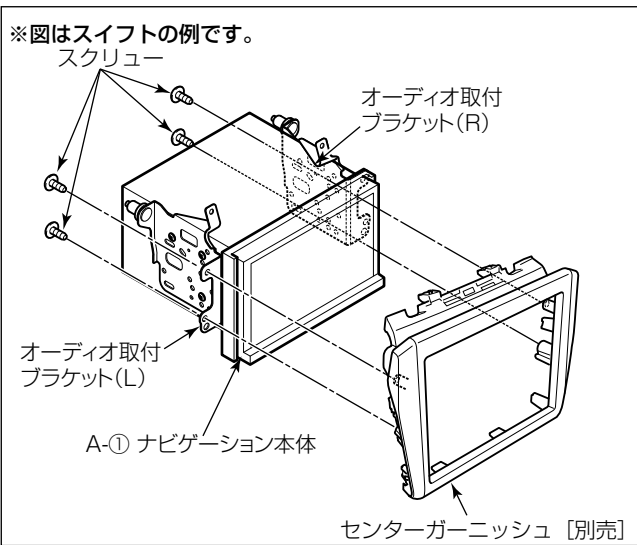

- ※ A-①ナビゲーション本体をセンターガーニッシュに組み付けてから、インストルメントパネルに取り付ける車種の場合、センターガーニッシュを取り付けます。

※図はスペースアの例です。

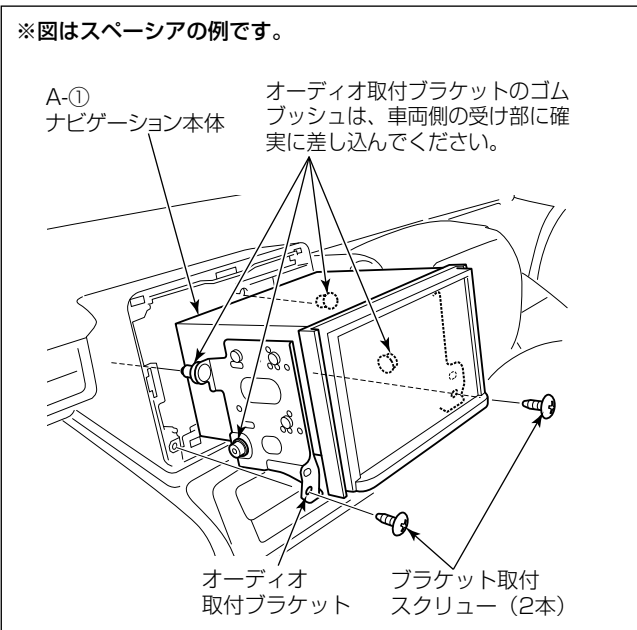

- (6) 各付属品の取付けおよび配線作業を行い、A-①ナビゲーション本体にコードを接続します。
 (7) ブラケット取付スクリューで、A-①ナビゲーション本体をインストルメントパネルに取り付けます。

注記

A-①ナビゲーション本体の■部に過度な力/衝撃を与えると液晶部やタッチパネルが破損します。車両へ取り付ける場合には十分注意してください。

A-① ナビゲーション本体

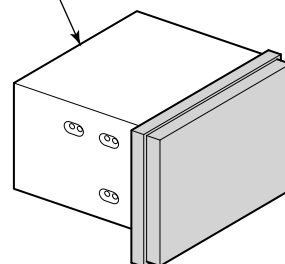

※取付け部の奥行きが充分でない場合は、グローブボックスを取り外し、グローブボックス側から手を差し入れて、コード類を整理しながら取り付けてください。

- (8) 取り外した車両の部品を元通りに取り付けます。

取り付けに際しての注意事項

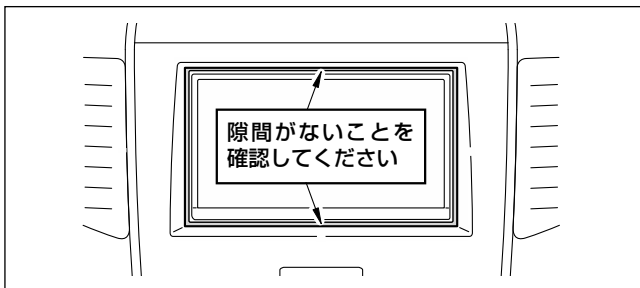
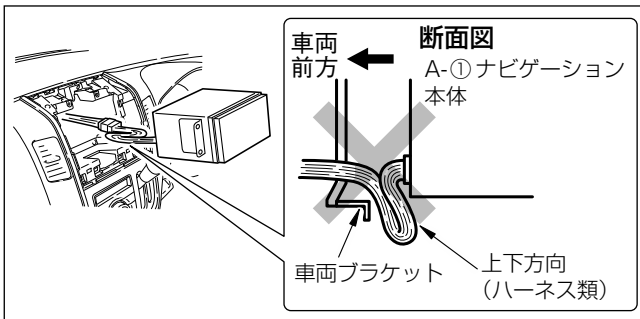
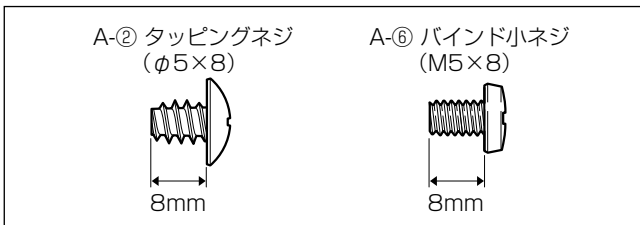
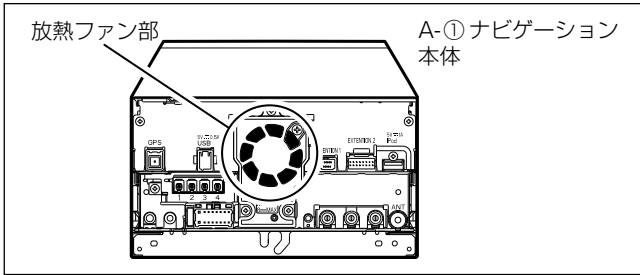

接続・結線に際しての注意事項

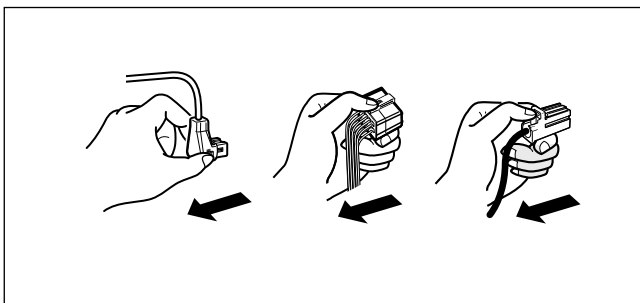

- A-①ナビゲーション本体を車両へ取り付ける際、放熱ファン部分をコード類でふさがないようにしてください。
- A-①ナビゲーション本体をオーディオ取付ブラケットに固定するネジを紛失した場合は、必ず本機に付属しているA-②タッピングネジ(φ5×8)またはA-⑥バインド小ネジ(M5×8)と同形状のネジを使用してください。
※他のネジを使用するとA-①ナビゲーション本体を破損するおそれがあります。
- D-①電源ハーネスを収納する際、図のように上下方向に束ねないでください。A-①ナビゲーション本体装着時に車両ブラケットと挟み込み、破損のおそれがあります。
- 取り付けにあたって、A-①ナビゲーション本体背面に余裕が少なくA-①ナビゲーション本体に接続するハーネスの余長処理が難しい場合は、本体両サイドや上下部の空間にハーネスを配線して、本体を取り付けてください。
- A-①ナビゲーション本体を取り付けた後、A-①ナビゲーション本体と、センターガーニッシュとの間に隙間が空いていないことを、必ず確認してください。
- コネクターは、“カチッ”と音がするまで押し込んで、確実に接続してください。スムーズに入らない場合は、色が間違っている可能性がありますので、コネクターどうしの色を確認してください。また、無理に挿入しないでください。故障の原因となる場合があります。
- コネクターを外すときは、図のようにコネクター部分を持ってロックを押しながら引っ張ってください。コードを引っ張るとコードが抜けてしまうことがあります。
- A-①ナビゲーション本体の画面にノイズが出るおそれがあるため、各アンテナケーブルをD-①電源ハーネスなどといっしょに束ねたり、交差させたり、重ねたりしないでください。
- 各製品の結線と取り付けが終了後、車両の外した部品を取り付ける前に、必ず動作確認を行い、正常に動作することを確認してください。

AV一体型メモリタイプナビゲーション
99000-79BN1-000 / 99000-79BN1-W00 /
99000-79BN0-000

+ ETC2.0/ナビゲーション接続ケーブル【別売】
99000-79BE7または99000-79BE8

+ ドライブレコーダー【別売】
99000-79BM8-000

注13

+ ETC/ナビゲーション接続ケーブル【別売】
99000-79W33または99000-79Y14

+ アンテナ変換ケーブル【別売】
99000-79X52

+ iPod接続ケーブル【別売】
99000-79X87

+ USB接続ケーブル【別売】
99000-79BE9または99000-79BP4

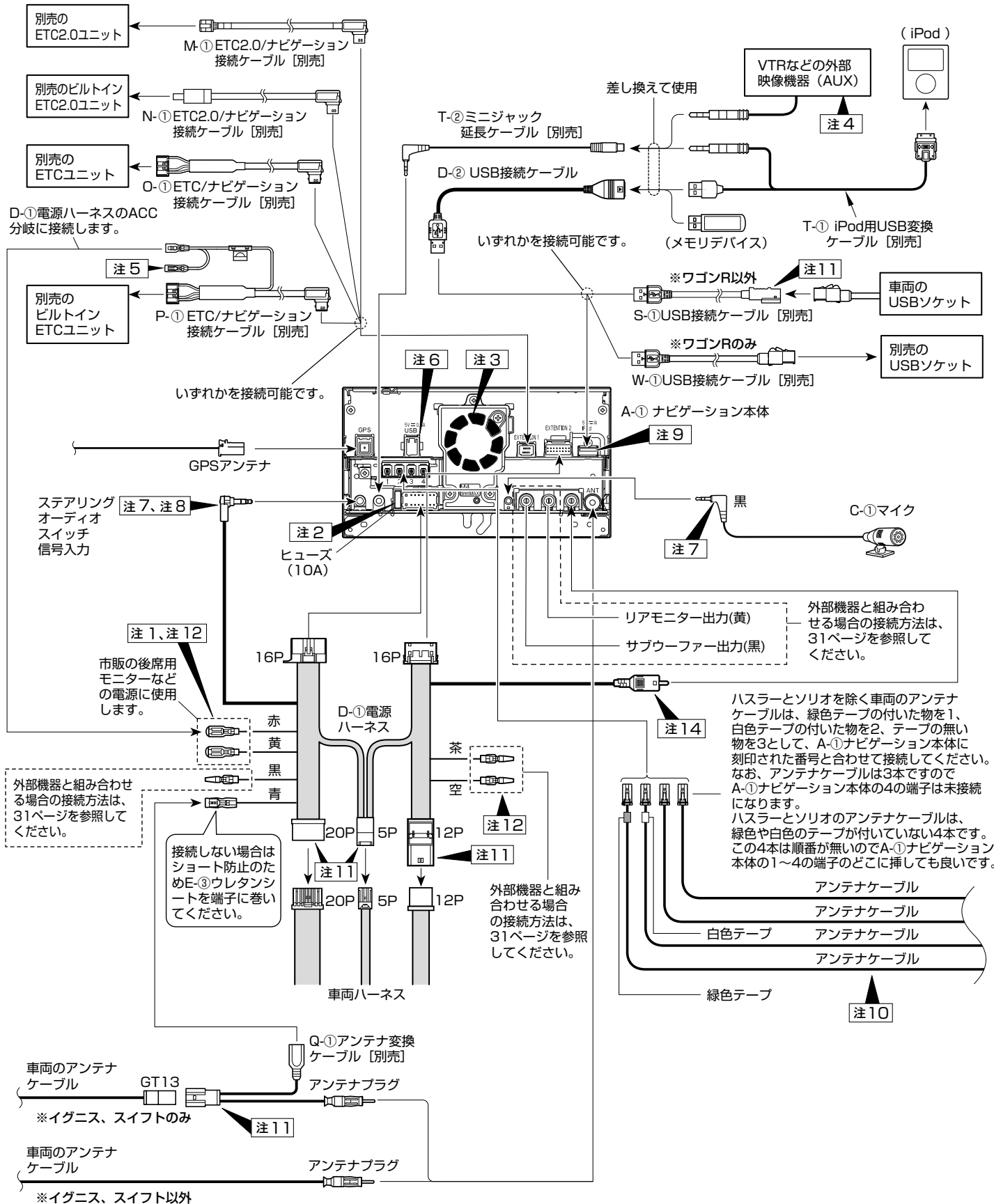

注記

各ケーブルの配策・取付・余長処理を行う場合、ケーブルの断線等に繋がる恐れがあるため、ケーブルの急激な折り曲げや、強く折り曲げる作業を行わないようお願いします。

注1 接続の際はキャップを取り外します。

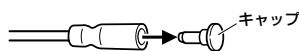

注2 ヒューズを交換するときは、必ず同じ容量のヒューズと交換してください。

注3 本体取り付けの際、放熱ファン部分をコード類でふさがないようにしてください。

注4 本機にVTRなどの外部映像機器（AUX）を接続したときは、AUX設定が必要です。（36ページ参照）

注5 P-①ETC/ナビゲーション接続ケーブル【別売】を接続するために取り外したD-①電源ハーネスのキャップを取り付けてください。

注6 USBケーブル接続端子（茶）：「市販品のUSBケーブル」または「ドライブレコーダー【別売】」接続時に使用します。

注7 接続先を間違えないようにし、奥まで確実に差し込んでください。また、ナビゲーション本体取付時に外れないよう注意してください。

注8 コードが上側となる向きで、端子の金属部分が見えなくなるまで確実に差し込んでください。

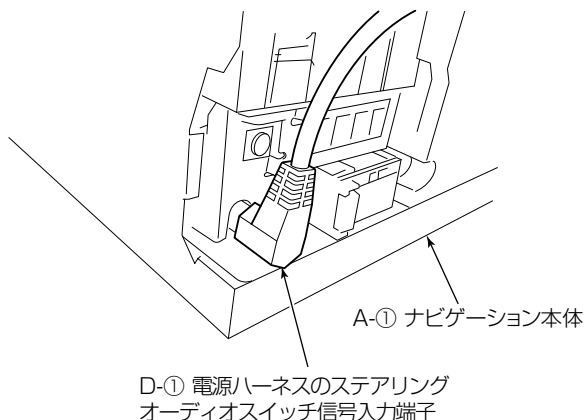

注9 USBケーブル接続端子：ワゴンR以外はS-①USB接続ケーブル【別売】を接続します。ワゴンRは、D-②USB接続ケーブルまたはW-①USB接続ケーブル【別売】のいずれかを接続できます。どちらかを接続した場合、もう一方は接続できなくなります。

注10 ナビゲーション取付部の車両アンテナケーブルにビニールテープで固定されています。

注11 コネクターの接続部は異音防止のため、E-③ウレタンシートをカットしたものをコネクターの周囲に巻き付けてください。

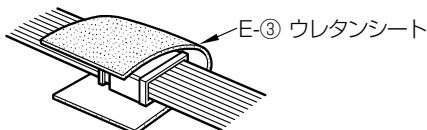

注12 使用しないギボシ端子は異音防止のため、ビニールテープでハーネスに巻き付けてください。

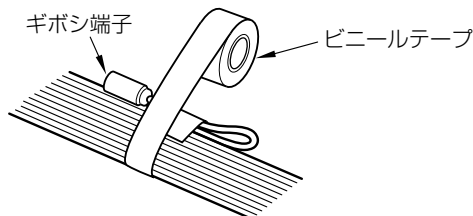

注13 ドライブレコーダー【別売】の構成部品および結線図等の詳細は、別冊のドライブレコーダー取付説明書をご覧ください。

注14 接続の詳細については、31ページの注2、注3、注4をご覧ください。

外部機器の接続

・本機には、市販のVTR、別売および市販の後席用モニター等が接続できます。

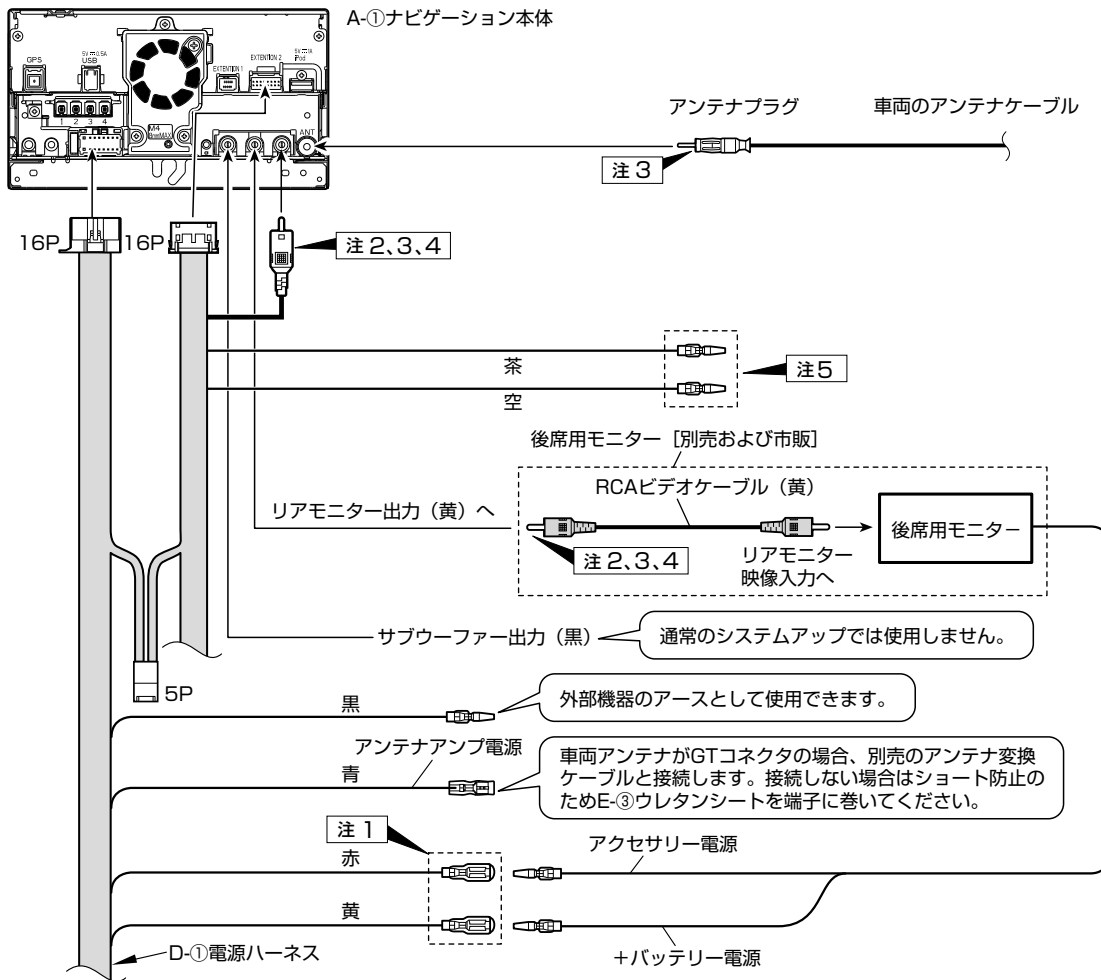

注記

各ケーブルの配策・取付・余長処理を行う場合、ケーブルの断線等に繋がる恐れがあるため、ケーブルの急激な折り曲げや、強く折り曲げる作業を行わないようお願いします。

- 注1 接続の際はキャップを取り外します。(30ページの図を参照してください。)
- 注2 ・本機に、全方位モニターを接続した後、必ずナビゲーションの設定を行ってください。(37~38ページ参照)
 ・接続するときは、本機および接続する製品の電源をOFFにしてから接続してください。
 ・接続する製品の端子の形状に合わせて、各種変換コードをお使いください。
- 注3 RCAビデオケーブル抜け防止のため、E-①ロックタイ(大)で車両のアンテナケーブルへ固定してください。なおRCAビデオケーブルは、車両のアンテナケーブルを接続したときに引っ張られない長さにしてください。
- 注4 RCAビデオケーブル抜け防止のため、接続後にカットしたE-③ウレタンシート(2枚)を図のように貼り付けてください。

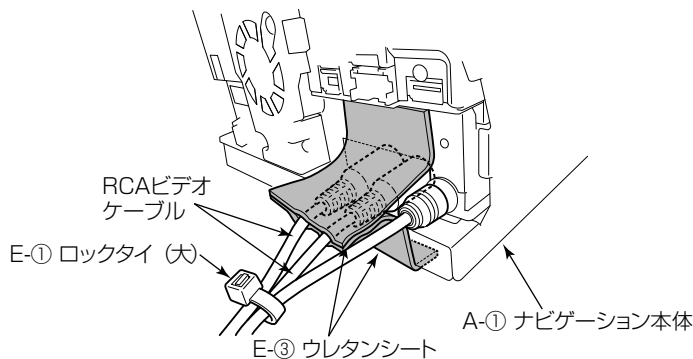

注5 茶色線および空色線のギボシは接続をしません。

- ・ AUXのみを使用してVTRなどの外部映像機器を接続する場合は、接続する製品の端子形状に合わせてVTR接続ケーブル [別売] やドライブレコーダー接続ケーブル [別売] をお使いください。

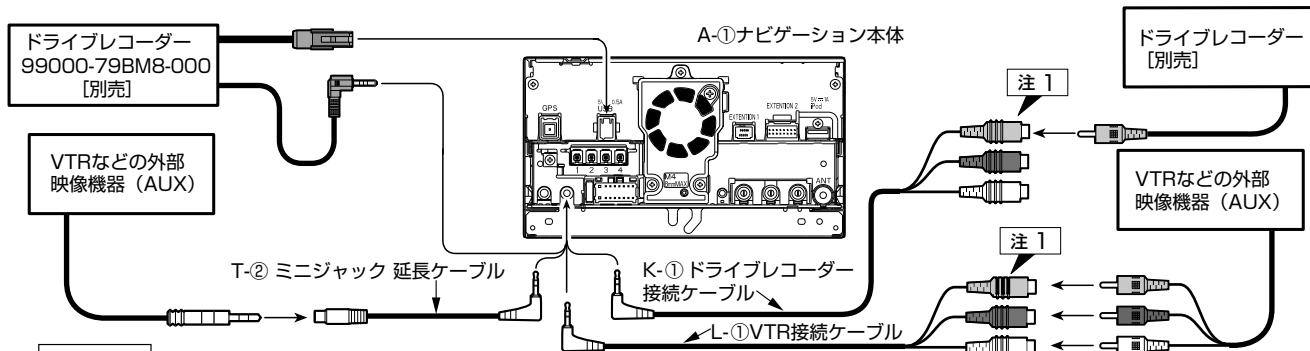

注記

各ケーブルの配策・取付・余長処理を行う場合、ケーブルの断線等に繋がる恐れがあるため、ケーブルの急激な折り曲げや、強く折り曲げる作業を行わないようお願いします。

注1

- ・ 接続後は抜け防止のためE-③ウレタンシートを必要なサイズにカットして巻きつけます。
- ・ 本機に、市販のVTR等の外部機器を接続した場合は、それぞれの設定を行う必要があります。(36ページ参照)
- ・ 接続するときは、本機および接続する製品の電源をOFFにしてから接続してください。
- ・ 接続する製品の端子の形状に合わせて、各種変換コードをお使いください。
- ・ 接続する製品の音声がモノラル(1系統)出力の場合は、音声入力のL側(白)とR側(赤)に接続できるような市販の変換コードをご使用ください。



- ・ 本機には、市販のiPhoneやiPod等が接続できます。

注記

各ケーブルの配策・取付・余長処理を行う場合、ケーブルの断線等に繋がる恐れがあるため、ケーブルの急激な折り曲げや、強く折り曲げる作業を行わないようお願いします。

■ iPhone/iPod 30ピンコネクター対応端末を接続する場合 (iPodソースで音楽とビデオが楽しめます。)

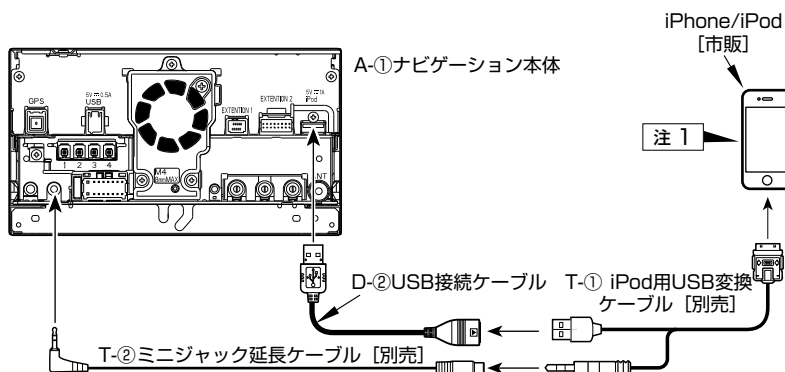

■ iPhone/iPod Lightningコネクター対応端末を接続する場合 (iPodソースで音楽が楽しめます。)

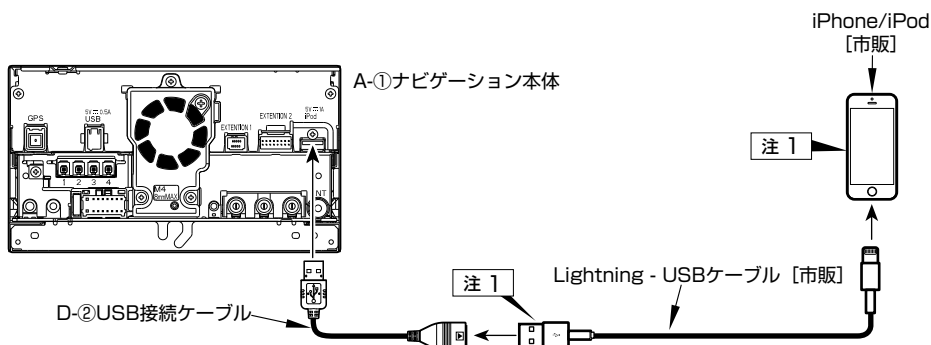

注1

Lightning-USBケーブル[市販]等は、車載用製品ではありません。車内に放置しないでください。

車両取り外し部品の復元と動作確認

- 車両電装品（ランプ、スイッチ、計器類等）および、A-①ナビゲーション本体が正常に動作するか、必ず確認してください。

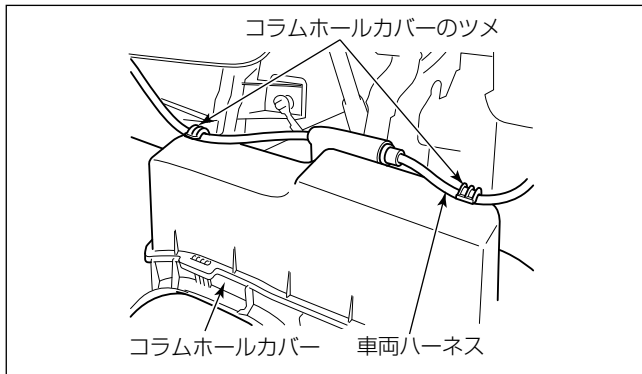

警告

- 部品の締め忘れ（緩み）がないか、再度点検してください。また、車両ハーネスおよび配線したコードの無理な押し込みや、かみ込みがないか点検してください。断線、切断などで火災、感電の原因となります。
- コラムホールカバー裏側に車両ハーネスが配線されている車両は、車両ハーネスをコラムホールカバーのツメに引っかけてください。運転操作に支障をきたし交通事故の原因となります。

仮配線の動作確認などで一時的にバッテリーの⊖端子を接続した場合のご注意

注記

本機が動作しているときは絶対にバッテリーの⊖端子を外さないでください。

仮配線の動作確認などが終わった後にバッテリーの⊖端子を外す場合は、必ずイグニッションキーをACC（アクセサリー）ポジションからOFFポジションにした後、10秒程度時間を経ってからバッテリーの⊖端子を外すようにしてください。

■ 接続の確認を行う

① バッテリーを接続する

取り付け・接続に誤りがないかもう一度確認し、取り外した車の部品を元通りに取り付けてから、バッテリーの⊖側端子にケーブルを接続してください。

② 安全のため、必ずパーキングブレーキをかける

③ 車のエンジンを始動する

バッテリーがあがらないよう、エンジンをかけてください。



警告

エンジンをかけているときは排気ガスがこもらないように、十分な換気を行ってください。

特にガレージなど、閉めきった場所でエンジンをかけたまま長時間の作業を行うと排気ガスが充満し、非常に危険です。

注記

バッテリー⊖端子を外すと、各機能の設定が出荷状態に戻る場合があります。

4 次の画面が表示されたら、画面の **確認** にタッチする

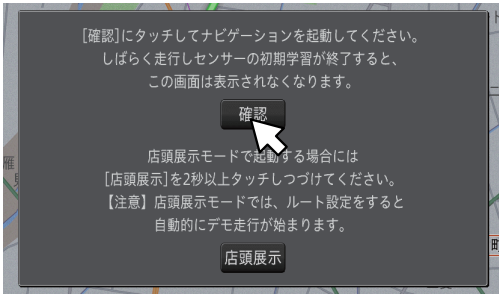

この画面は、初期学習（43ページ参照）が完了していない時にエンジンを始動すると表示されます。

アドバイス

店頭表示 にタッチしないでください。

タッチしてしまった場合は、一度イグニッションOFFにしてからエンジンをかけ直してください。

5 次の画面が表示されたら、**あとで設定する** にタッチする

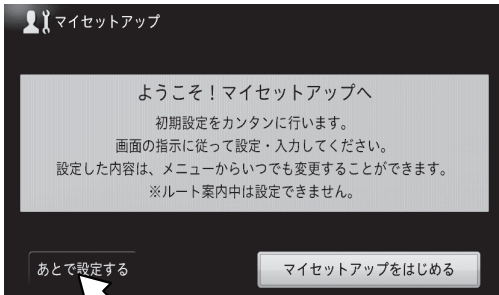

6 地図画面が表示されたら「メニュー」ボタンを押し、**情報** → **システム情報** → **接続状態** の順にタッチする

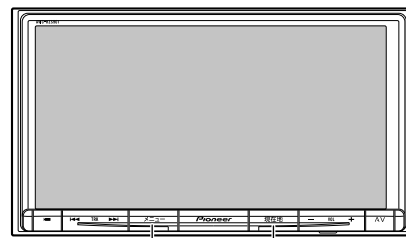
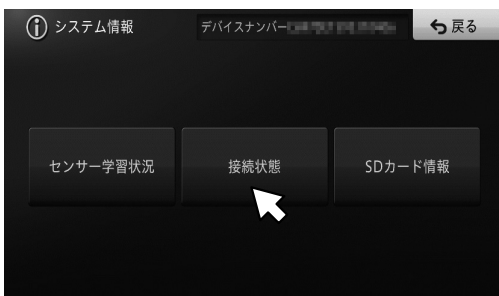

「メニュー」ボタン
「現在地」ボタン

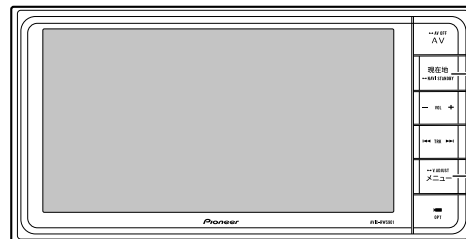

「現在地」ボタン
「メニュー」ボタン

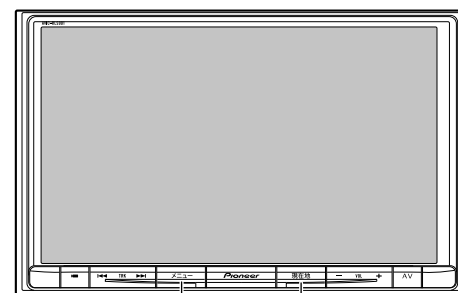

「メニュー」ボタン
「現在地」ボタン

7 接続状態画面が表示されたら、各項目の接続確認をしてください



■接続状態画面の見かた

接続状態画面は4ページ（ドライブレコーダー [別売] 接続時は5ページ）あり、**前ページ / 次ページ**で切り換えることができます。同梱部品の接続については、「標準接続1」、「標準接続2」、「標準接続3」で確認できます。別売製品の接続については、「オプション接続」で確認できます。

【標準接続1】

車速パルス

現在本機が認識している車速パルスの数が表示されます。停車中の場合は「0」、車速パルスが受信できない場合は「測定不可」と表示されます。車を走行させると、速度に応じて“ピッ”という発音音がして、数字とともにバー表示が変化します。

電源電圧

車のバッテリーから本機に供給されている電源電圧が表示され、電源電圧が測定できない場合は「測定不可」と表示されます。エンジンをかけた状態で11V～15Vの範囲にあれば正常です。なお、最大で±0.5V程度の誤差があるため、この表示は参考値です。

イルミネーション

イルミ電源の状態が表示されます。車のライトが点灯しているときは[ON]、消灯しているときは[OFF]と表示されます。

バック信号

バック信号入力の取付け状態が表示されます。シフトレバーを[R]（リバース）の位置にすると「HIGH」と「LOW」の表示が入れ替わります。バック信号が検知できない場合は「測定不可」と表示されます。ブレーキペダルを踏んだままシフトレバーを操作し、正しく表示されることを確認してください。この接続は、車の前進/後退を判断するためのものです。

パーキングブレーキ

パーキングブレーキの状態が表示されます。パーキングブレーキがかかっているときは「ON」、解除されているときは「OFF」と表示されます。

【標準接続2】

GPS アンテナ

GPS アンテナの取付け状態が表示されます。正しく接続されているときは「OK」、接続されていない場合は「未接続」、GPS 測位ができない場合は「測定不可」と表示されます。右側に表示されているアンテナのイラストでGPS アンテナの受信状態を確認できます。電波の受信しやすい見晴らしの良い場所で2本以上バーが表示されていれば良好です。

測位状態

測位状態（3次元測位、2次元測位、未測位）と、測位に使われている衛星数（橙色）、受信中の衛星数（黄色）が表示されます。3つ以上の衛星の電波を受信すると現在地の測位が可能になります。

※画面の表示が上記と異なる場合は、正しく接続されていません。もう一度、接続に間違いがないか結線図を参照して確認してください。

取付位置

ナビゲーション本体の設置状態が表示されます。正しく設置されているときは「OK」、設置状態に問題があるときは、「振動許容範囲外」または「取付角度許容範囲外」と表示されます。取付位置の情報取得に失敗している場合は「測定不可」と表示されます。

【標準接続3】

Bluetooth 機器 1・2・3

本機に登録したBluetooth機器（1台目/2台目/3台目）の接続情報（接続機器名、Bluetoothデバイスアドレス、使用プロファイル、電波強度）が表示されます。またナビ本体とBluetooth機器間の電波状態がイラスト表示されます。

※ ナビゲーション本体とBluetooth機器間の電波強度（リンク強度）を示します。現在地画面やAVソース画面右下に表示されるBluetoothのアンテナマークは、ハンズフリー接続しているBluetooth機器の基地局からの電波強度を示します。

【オプション接続】

ETC ユニット/ETC2.0 ユニット

ETC/ETC2.0 ユニット（別売）の取付け状態が表示されます。必ずセットアップしてから確認してください。正しく接続されているときは「OK」、接続されていない場合は「未接続」、エラーが発生したときは、エラー番号が表示されます。

車載機管理番号

ETC/ETC2.0 ユニット（別売）の番号が表示されません。ユニットが正しく接続されていない場合は表示されません。

カード有効期限

現在接続中のETC/ETC2.0 ユニット（別売）に挿入したカードの有効期限が表示されます。ユニットが正しく接続されていない場合や、ユニットの機種によっては表示されません。

ドライブレコーダー

ドライブレコーダーの接続状態が表示されます。正しく接続されていれば「OK」、接続されていない場合は「未接続」と表示されます。ただし、ドライブレコーダーを一度も接続していない状態では、項目自体が表示されません。

8 接続の確認が終わったら、A-①ナビゲーション本体の「現在地」ボタンを押して地図画面に戻します。

外部機器 / 映像入力の設定を行う

本機に別売品や市販品の外部機器を接続した場合、各機器に対応するための設定を行う必要があります。

※作業は、必ずエンジンをかけた状態で行ってください。

※車検・整備等でバッテリー端子を外した場合、各機能の設定が出荷状態に戻っている場合があります。その場合、再度設定し直してください。

警告

エンジンをかけて設定・調整する場合は、パーキングブレーキをかけ、ギアをPレンジまたはニュートラルとし、車が動き出さないようにしてください。

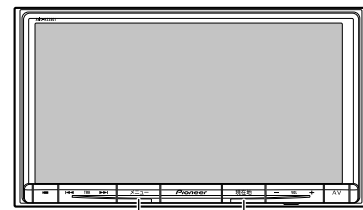

「現在地」ボタン
「メニュー」ボタン

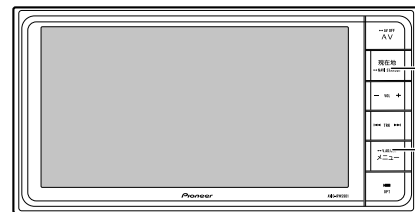

「現在地」ボタン
「メニュー」ボタン

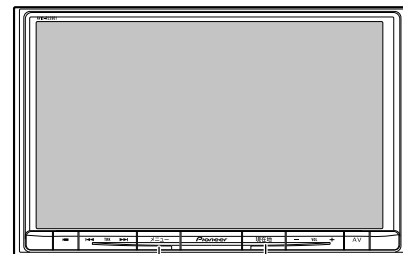

「現在地」ボタン
「メニュー」ボタン

< AUXの設定 >

本機に別売のVTR接続ケーブル(99000-79X94)やドライブレコーダー接続ケーブル(99000-79BF6)等の外部機器を接続した場合は、以下の設定を行ってください。

① 「メニュー」ボタンを押し **設定・編集** → **ソース別設定** → **AUX設定** の順にタッチする



② **入力設定** → **ON** にタッチする

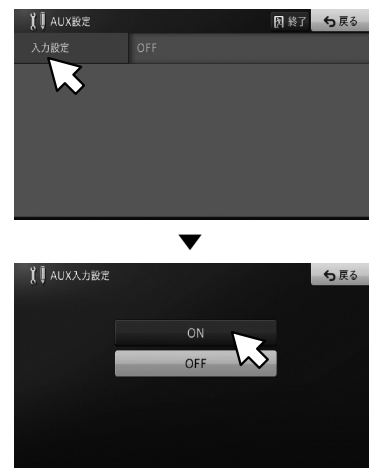

VTRやドライブレコーダーなどの外部機器を接続しない場合は、**OFF** に設定してください。

③ **終了** にタッチし、「現在地」ボタンを押す

販売店設定

本機にバックアイカメラを接続した場合は、販売店設定を行う必要があります。
販売店設定には、「車両信号設定」、「カメラ設定」、「初期化」の項目があります。

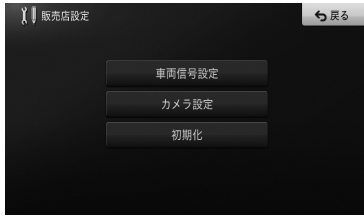

<車両信号設定>

- ①「メニュー」ボタンを押し **設定・編集** → **システム設定** → **販売店設定** の順にタッチする



- ② 次の画面が表示されたら、画面の **はい** → **車両信号設定** の順にタッチする



- ③ 車種毎に下表のように設定する

車種	設定値
ハスラー	OFF
ワゴンR	ON
スペーシア	
ラパン	
イグニス	
スイフト	
クロスビー	
ソリオ	

- ④ 設定したら画面の **戻る** にタッチする

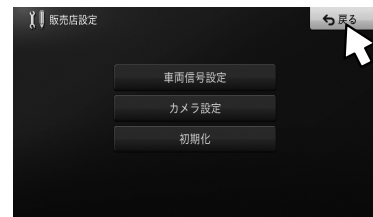

- ⑤ 次の画面が表示されたら、画面の指示に従いエンジンを切る

アドバイス

他の販売店設定項目を行ってから、まとめてエンジンを切っても構いません。

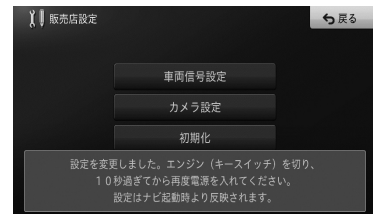

<カメラ設定>

①「メニュー」ボタンを押し **設定・編集** → **システム設定** → **販売店設定** の順にタッチする



② 次の画面が表示されたら、画面の **はい** → **カメラ設定** の順にタッチする



③ **カメラ入力** にタッチ後、**全方位モニター1** または **全方位モニター2** にタッチする



カメラ入力

OFF	何も接続していない、または一時的に使用しないときに選びます。
全方位モニター1	3D表示がない車両タイプの場合、選択します。
全方位モニター2	3D表示がある車両タイプの場合、選択します。

アドバイス

3D表示とは、ナビゲーションの起動画面が表示されたあと、車両周辺の映像を車外または車内からの視点で表示させる機能を示します。(例：スペース、クロスビー)

④ 設定したら画面の **戻る** をタッチする

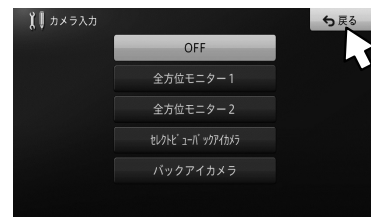

⑤ 下の画面が表示されるまで、**戻る** にタッチし、画面の指示に従いエンジンを切る

アドバイス

他の販売店設定項目を行ってから、まとめてエンジンを切っても構いません。

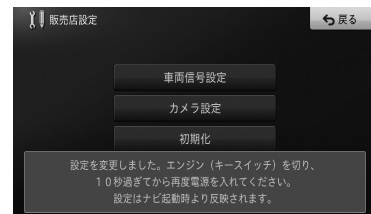

<初期化>

設定を初期化するときを選択します。

- ①「メニュー」ボタンを押し **設定・編集** → **システム設定** → **販売店設定** の順にタッチする



- ② 次の画面が表示されたら、画面の **はい** にタッチする



- ③ 次の画面が表示されたら、画面の **初期化** → **はい** の順にタッチする



- ④ 下の画面が表示されるまで、**戻る** にタッチし、画面の指示に従いエンジンを切る

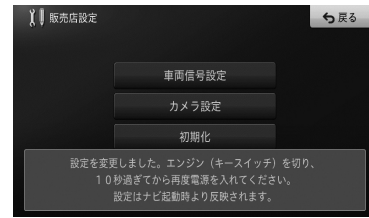

ドライブレコーダー設定について

「システム設定」画面にある **ドライブレコーダー設定** は、本機と専用接続回路を使用して接続されるドライブレコーダー（99000-79BM8-000）[別売] を接続した場合にのみ使用する項目です。



ステアリングオーディオスイッチの設定を行う

取り付けられた車両にステアリングオーディオスイッチが装備されている場合は、以下の設定を行ってください。

①「メニュー」ボタンを押し **設定・編集** にタッチする

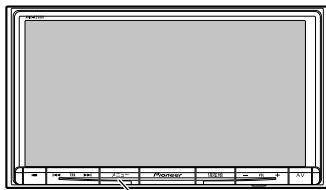

「メニュー」ボタン

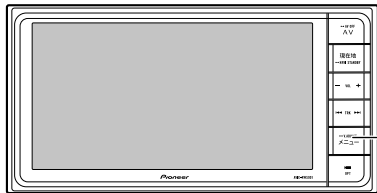

「メニュー」ボタン

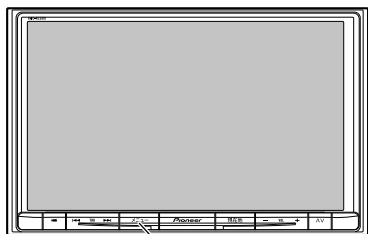

「メニュー」ボタン



② **システム設定** にタッチする



③ **リモコン設定** にタッチする



④ 車両のステアリングオーディオスイッチのタイプをリストから選んで、**タッチする**

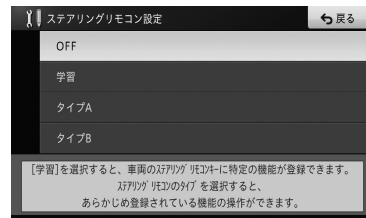

OFF

ステアリングオーディオスイッチが装備されていない場合に選択してください。

学習

・あらかじめ登録されている機能以外の操作を設定したい場合に選択してください。

タイプA

タイプAのステアリングオーディオスイッチが装備されている場合に選択してください。

タイプBのステアリングオーディオスイッチが装備されているが、MUTEスイッチとして使用したい場合はこちらを選択してください。

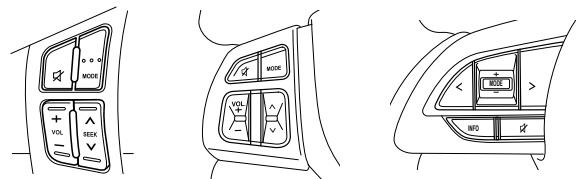

タイプB

タイプBのステアリングオーディオスイッチが装備されており、H/Fスイッチとして使用したい場合に選択してください。

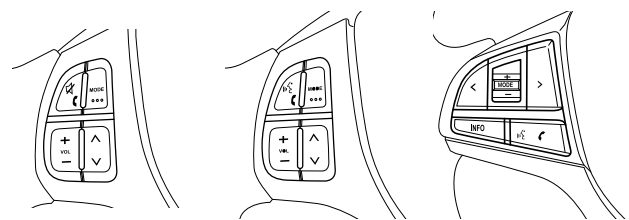

⑤ **戻る** にタッチする

ステアリングオーディオスイッチに機能を割り当てる

ステアリングオーディオスイッチに機能を割り当てる場合は、以下の設定を行ってください。

①「メニュー」ボタンを押し **設定・編集** にタッチする

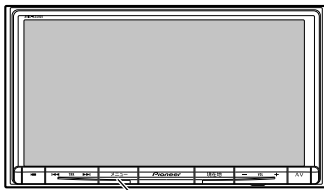

「メニュー」ボタン

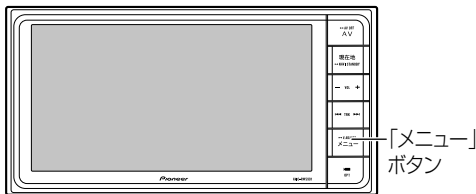

「メニュー」ボタン

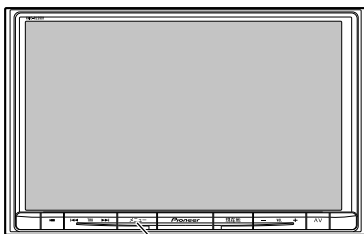

「メニュー」ボタン



② **システム設定** にタッチする



③ **リモコン設定** にタッチする



④ **学習** にタッチする

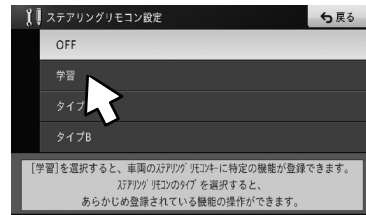

⑤ **機能登録** にタッチする

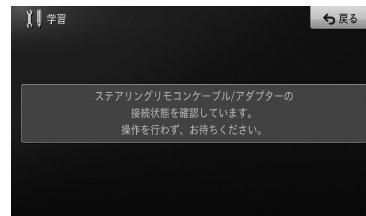
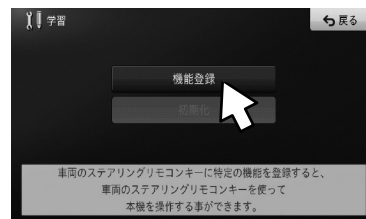

⑥ **確認** にタッチする



⑦ ステアリングオーディオスイッチに割り当てたい機能を **選んでタッチする**



ステアリングオーディオスイッチには以下の機能を割り当てられます。

- ・ ソース
- ・ AV ソースの音量アップ / 音量ダウン
- ・ トラックアップ / トラックダウン
- ・ アッテネーター / ミュート
- ・ 通話開始 / 終了
- ・ 広域 / 詳細
- ・ AV / 地図画面の切り換え
- ・ カスタム

- 8 機能を割り当てるステアリングオーディオスイッチのスイッチを2秒以上押す



ステアリングオーディオスイッチに機能が割り付けられます。

- 9 **戻る** にタッチする

センサー学習のエラーメッセージ

接続確認と各設定を完了し、走行を開始すると本機は自動的に3Dハイブリッドセンサーの初期学習を行います。その際、次のようなエラーメッセージが表示されたときは、エラーの原因を取り除いてください。

<走行開始後のエラーメッセージ>

- ・[車速信号線が外れました。接続を確認してください。]
- ・[車速パルス信号が異常です。接続を確認してください。]
結線図(29～30ページ)を確認して電源ハーネスの車速信号入力の接続先および接続状態を確認してください。
- ・[3Dハイブリッドセンサーが正常に動作していません。本体の取り付け角度や向きを確認してください。
取付けが正常な場合は、お買上げの販売店またはパイオニア修理受付窓口にご相談ください。
内蔵センサーの故障が考えられます。販売店または修理受付窓口にご相談ください。]
- ・[車速パルスが接続されていません。簡易ハイブリッドで動作します。]
結線図(29～30ページ)を確認して電源ハーネスの車速信号入力を接続してください。接続すると、3Dハイブリッドで初期学習をやり直します。

<その他のエラーメッセージ>

- ・[測位不能になりました。お買上げの販売店またはパイオニア修理受付窓口にご相談ください。]
ナビゲーション本体の故障、劣化等が考えられます。販売店または修理受付窓口にご相談ください。
- ・[GPSアンテナが接続されていません。接続を確認してください。]
- ・[GPSアンテナが異常です。お買上げの販売店またはパイオニア修理受付窓口にご相談ください。]
GPSアンテナの接続を確認してください。正しく接続されている場合は、断線・故障・劣化等が考えられます。販売店または修理受付窓口にご相談ください。
- ・[内蔵のセンサーが異常です。お買上げの販売店またはパイオニア修理受付窓口にご相談ください。]
内蔵のセンサーの故障が考えられます。販売店または修理受付窓口にご相談ください。
- ・[取付け位置の変化を検出しました。センサーの再学習を開始します。]
本機の取り付け位置の変化を自動で検出した事をお知らせするメッセージです。

取り付け完了後の確認事項

1. メモリータイプナビゲーションの動作確認を終えたら、取り外した車両部品を元通りに取り付けます。
※コード類がかみ込んでいないことを必ず確認してください。ショート事故による火災・感電の原因となります。
2. 最後に、ヘッドランプ、ブレーキランプ、警告灯などに異常がないか確認を行ってください。

取扱説明書、保証書等は全てお客様にお渡しください。

ワゴンR

取り外し部品一覧

下図に示す車両部品（■部）を取り外します。

👉アドバイス

名称に“★”の付いている部品は、“車両部品の取り外し”に詳細図が記載されています。

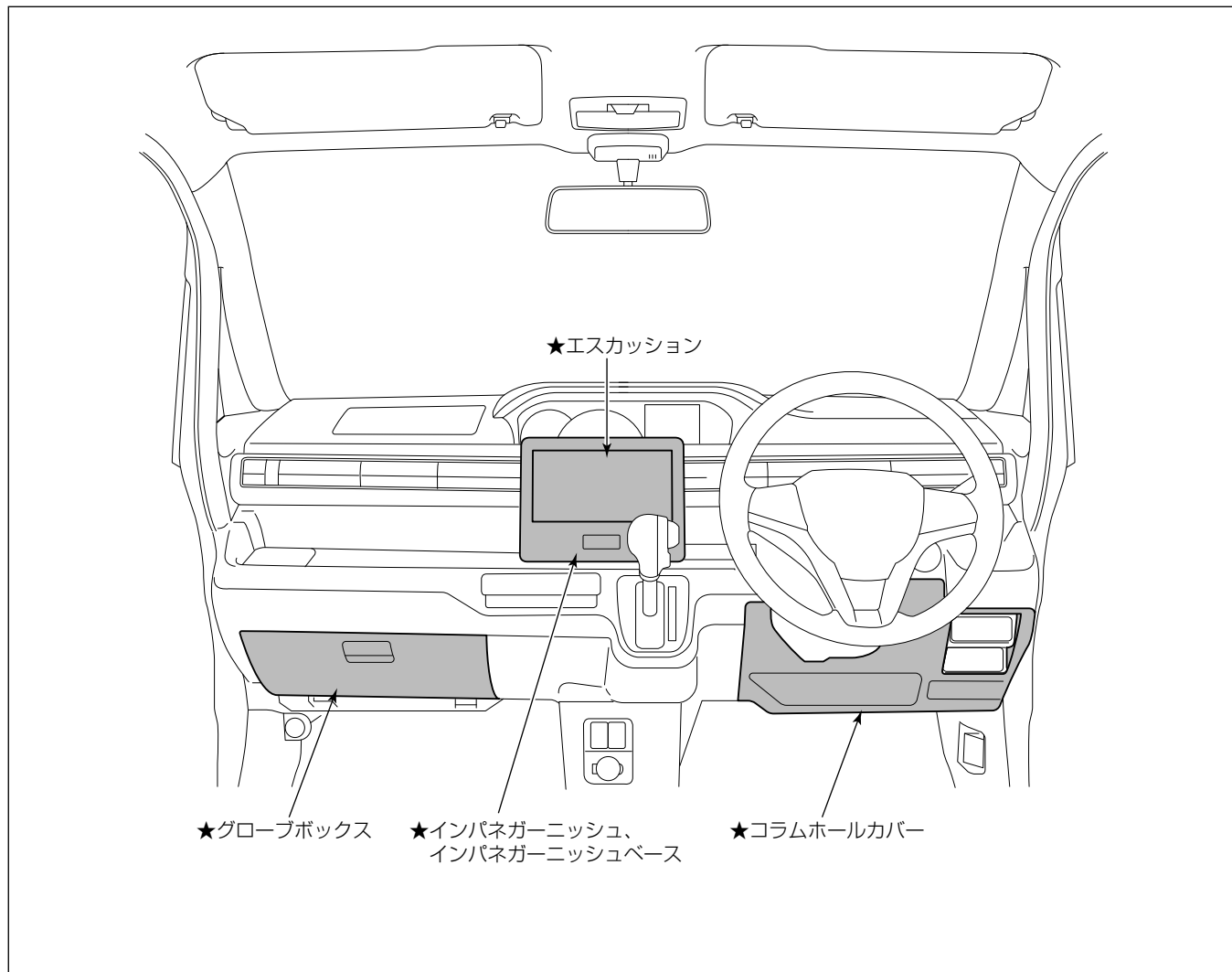

車両部品の取り外し

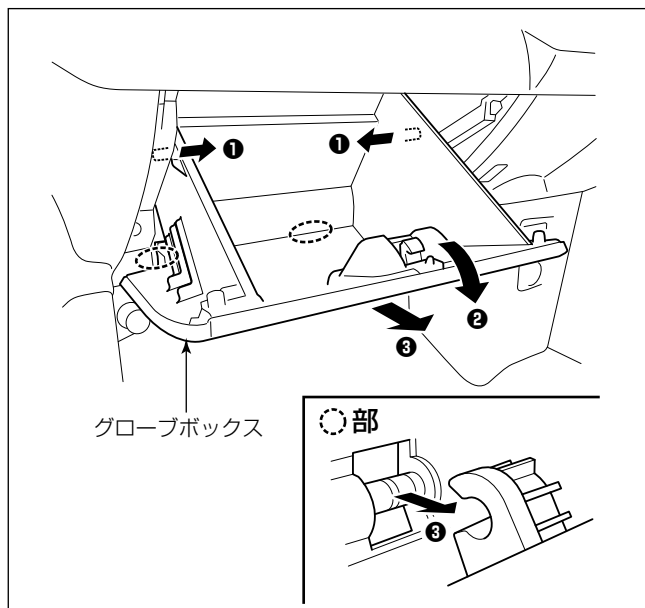

(1) グローブボックスを取り外します。

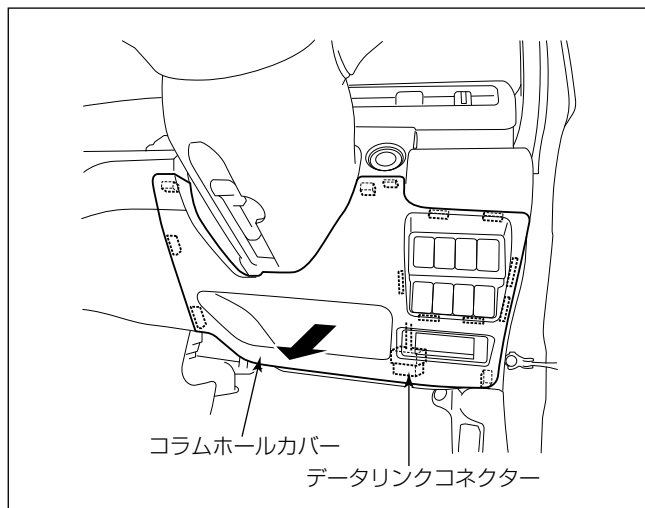

(2) コラムホールカバーを取り外します。
 (3) データリンクコネクタをコラムホールカバーから外します。

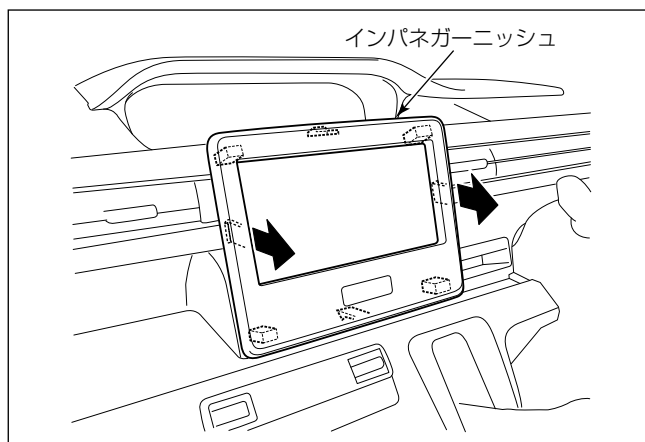

(4) インパネガーニッシュを取り外します。

注記

シフトノブを操作して最下段の位置に固定してから作業を行ってください。

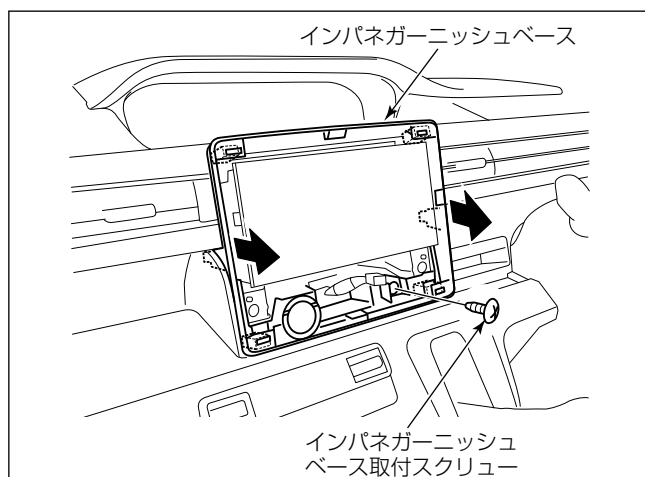

- (5) インパネガーニッシュベース取付スクリュー 1本を外し、インパネガーニッシュベースを取り外します。

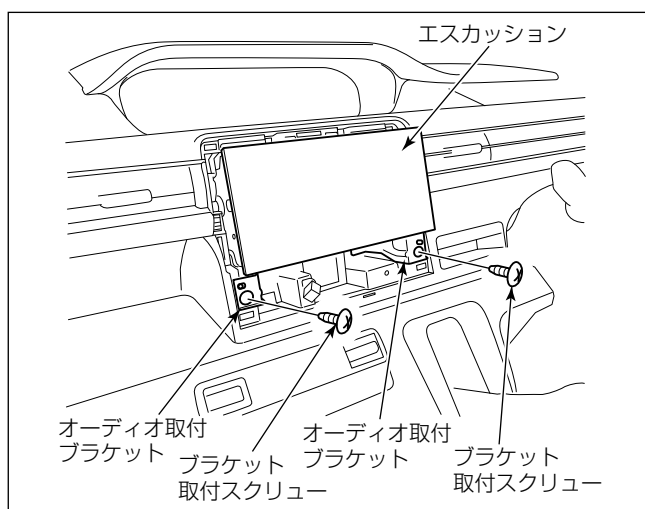

- (6) ブラケット取付スクリュー 2本を外し、インストールメントパネルからオーディオ取付ブラケットを取り外します。
 (7) エスカッションからオーディオ用配線を外します。
 (8) エスカッションからオーディオ取付ブラケット (L)、(R) を取り外します。

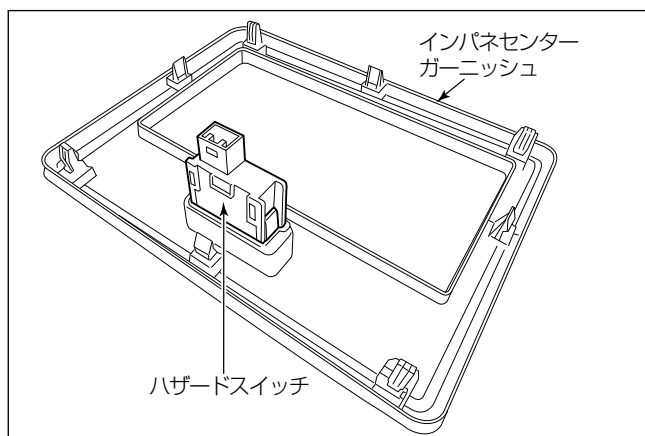

- (9) 8インチモデルの場合のみハザードスイッチをインパネガーニッシュから取り外し、インパネガーニッシュ [別売] に取り付けてください。

取付概要

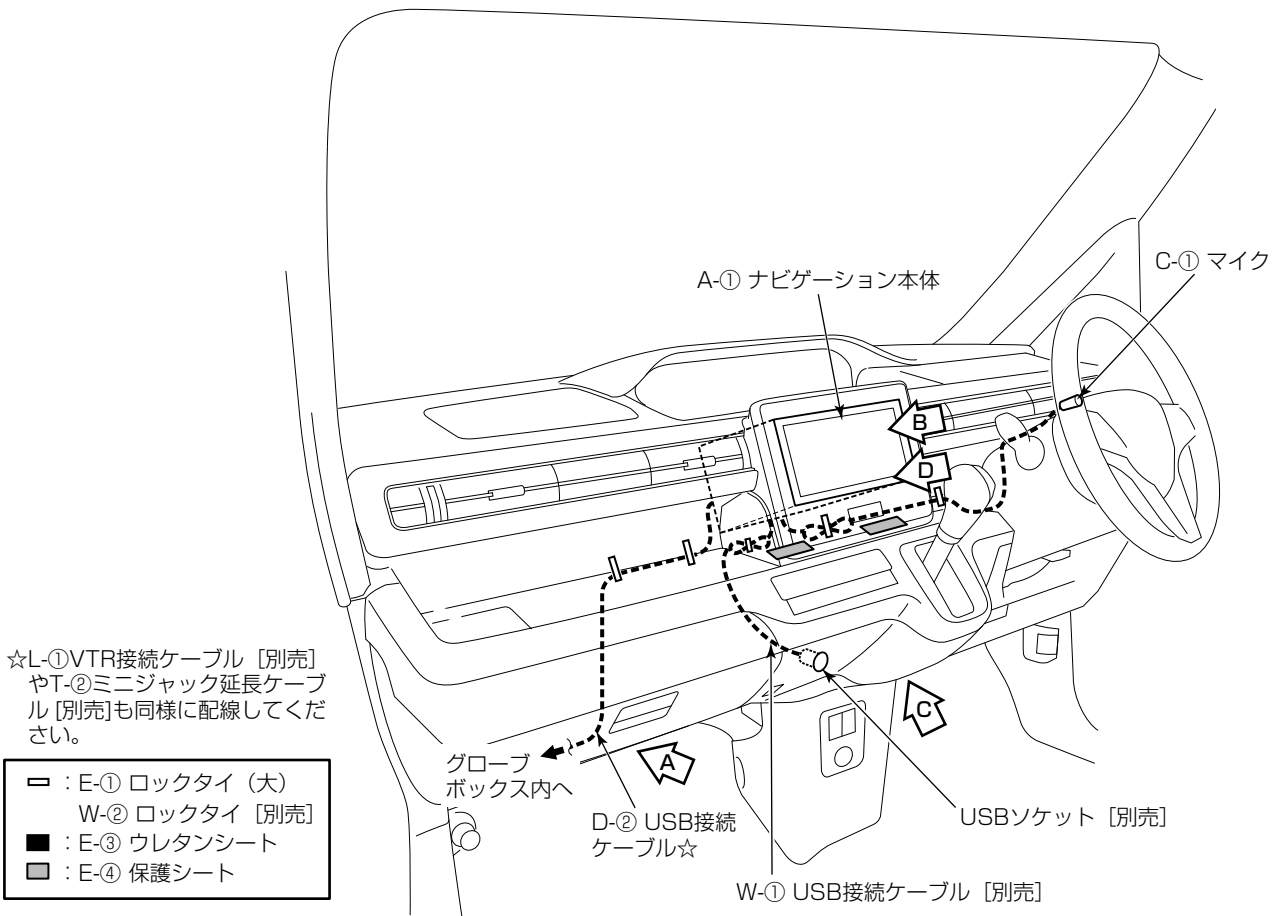

A 部詳細

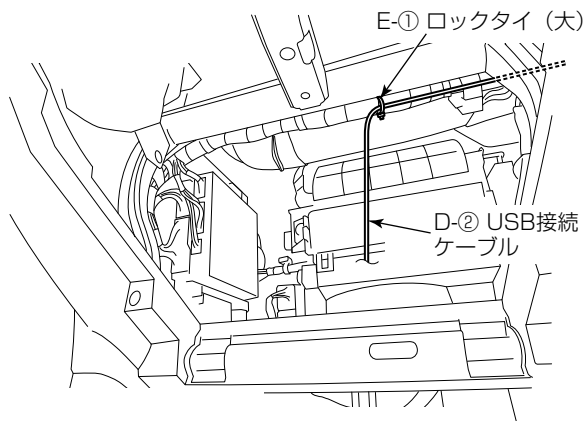

B 部詳細

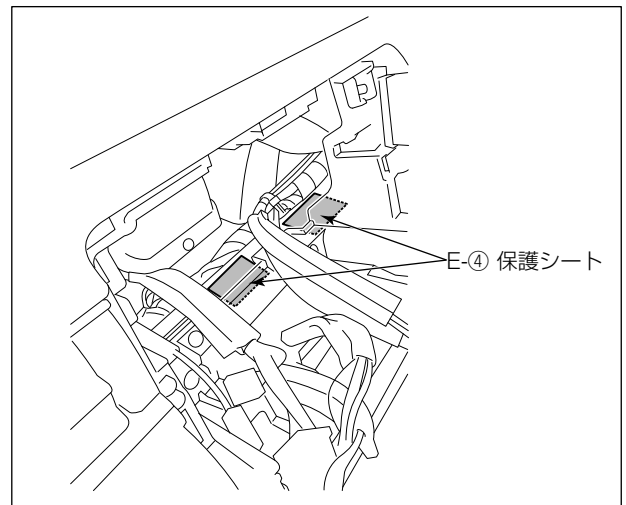

C 部詳細

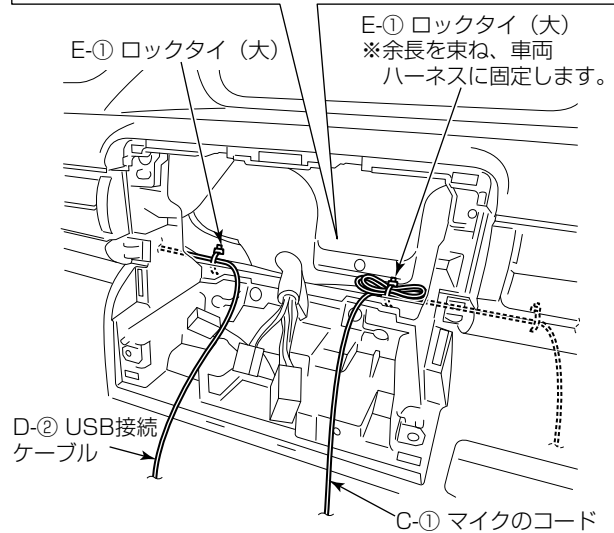
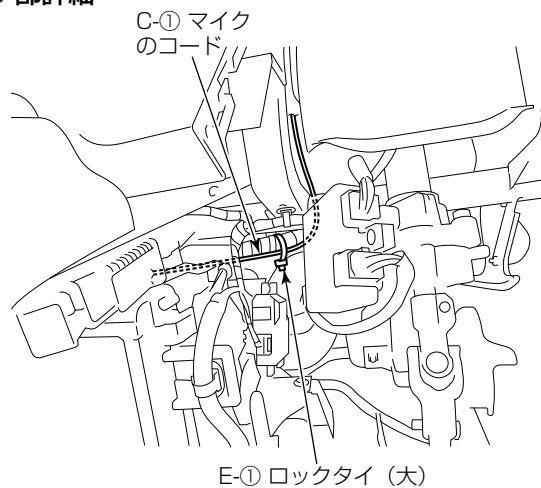

D 部詳細

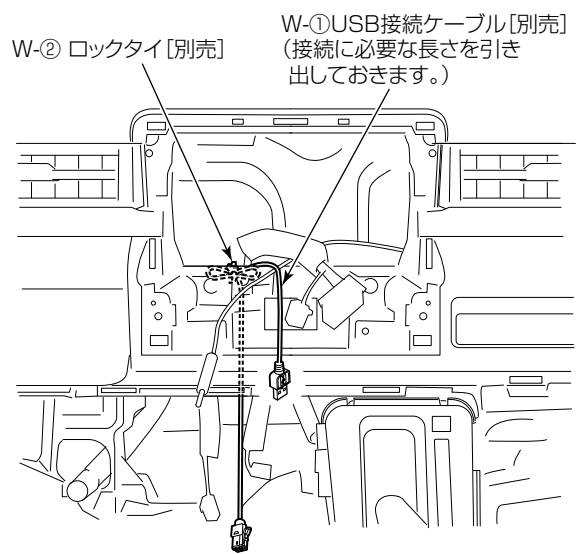

※USB接続ケーブルの取付、iPod[®]接続ケーブル〔別売〕の取付、USB接続ケーブル〔別売〕の取付、マイク取付、ナビゲーション本体の取付の詳細は、“共通取付要領”を参照してください。

USB 接続ケーブル等の取付要領

- ・以下のケーブル類は、“共通取付要領”を参照して取り付けてください。
 - － D-② USB 接続ケーブル
 - － T-② ミニジャック延長ケーブル [別売]
 - － W-① USB 接続ケーブル [別売]

マイク取付位置

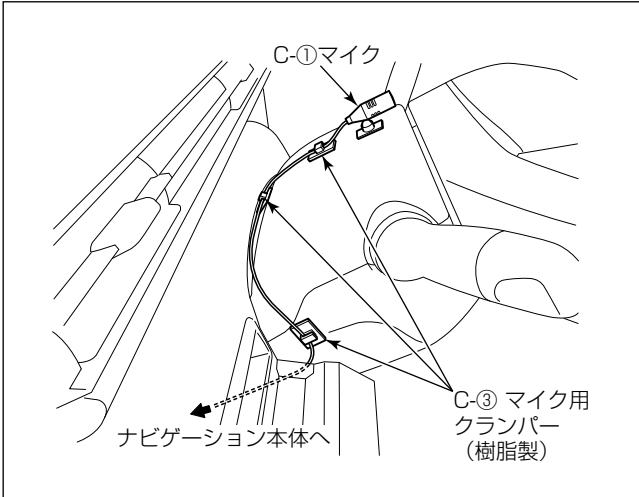

- ・ステアリングポスト上面の中央に取り付けます。

注記

- ・マイクコードがたるまないよう C-③ マイク用クランパー（樹脂製）でしっかり固定してください。マイクコードがたるんでいると他の部品と干渉し、コードが傷ついたり断線するおそれがあります。
- ・配線後、ステアリングのチルト操作等を行い、コードと干渉しないことを確認してください。

**ナビゲーション本体の取付要領
（7インチワイドモデルの場合）**

取付作業

👉アドバイス

本項目は7インチワイドモデル専用の記載内容です。8インチモデルについては51～52ページをご覧ください。

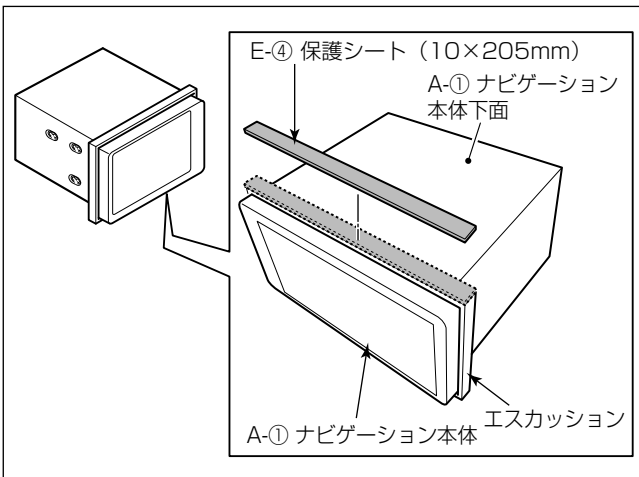

- (1) A-①ナビゲーション本体下面のエスカッション部にE-④保護シートを貼り付けます。

注記

液晶部や液晶周囲の樹脂部分は傷を付けたり、汚したりしないように十分注意してください。

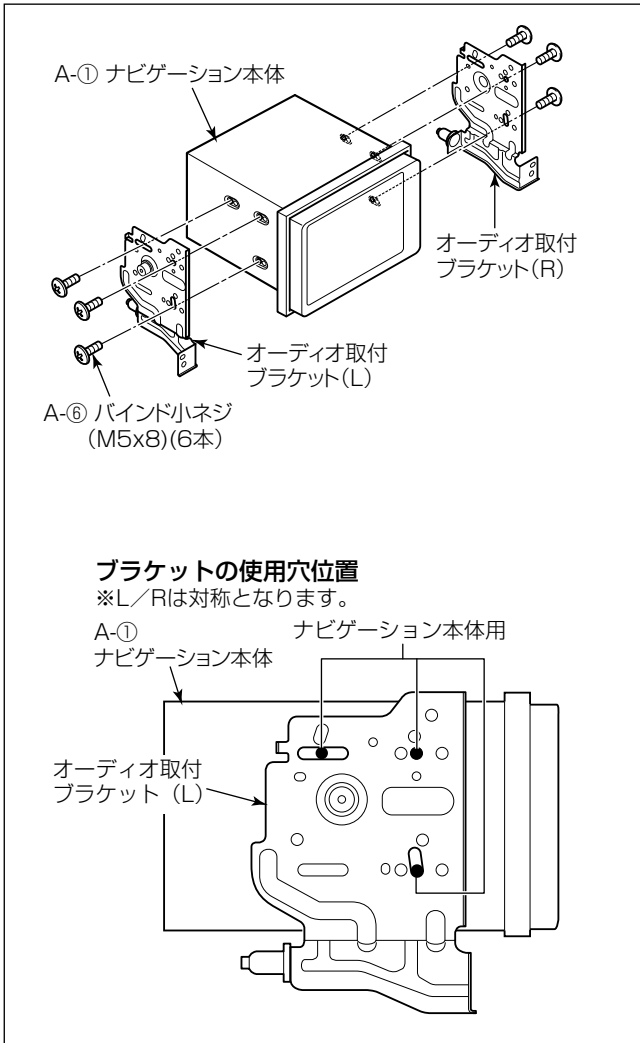

- (2) A-①ナビゲーション本体にオーディオ取付ブラケット (L)、(R) を取り付けます。

注記

A-①ナビゲーション本体をオーディオ取付ブラケット (L)、(R) に取り付ける際には、必ずナビゲーションに同梱されているA-⑥バインド小ネジを使用してください。

- (3) A-①ナビゲーション本体に各結線を行い、インストルメントパネルに取り付けます。

注記

- 後席用モニターやバックカメラを接続する場合は、31ページを参照してRCAビデオケーブルの抜け止めを行ってください。
- 30ページを参照してコネクターの接続部や使用しないギボシ端子の異音防止処置を行ってください。
- A-①ナビゲーション本体の ■部に過度な力/衝撃を与えると液晶部やタッチパネルが破損します。車両へ取り付ける場合には十分注意してください。

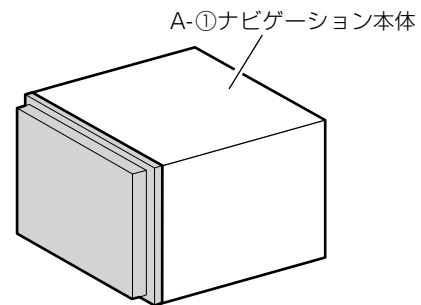

- 電源やナビ信号のハーネスは、車両ブラケット等に挟み込んだり、保護していないシャープエッジと接触しないように処理してください。(特にA-①ナビゲーション本体下側にハーネス類が挟まらないようにしてください。)

断線やショート等で車両の動作に不具合が発生する原因となります。

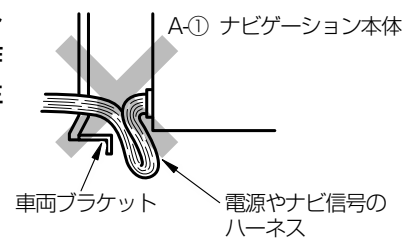

- (4) ブラケット取付スクリューを締め付けます。
 (5) インパネガーニッシュベースをインストルメントパネルに取り付けます。
 (6) ハザードスイッチ用配線を接続し、インパネガーニッシュをインストルメントパネルに取り付けます。

警告

部品の締め忘れ(緩み)がないか、再度確認してください。また、車両ハーネスおよび配線したコードの無理な押し込みや、噛み込みがないか点検してください。断線、切断などで火災、感電の原因となります。

注記

最後に、ヘッドランプ、ブレーキランプ、警告灯などに異常がないか確認を行ってください。

ナビゲーション本体の取付要領
(8インチモデルの場合)

取付作業

👉アドバイス

本項目は8インチモデル専用の記載内容です。7インチワイドモデルについては49～50ページをご覧ください。

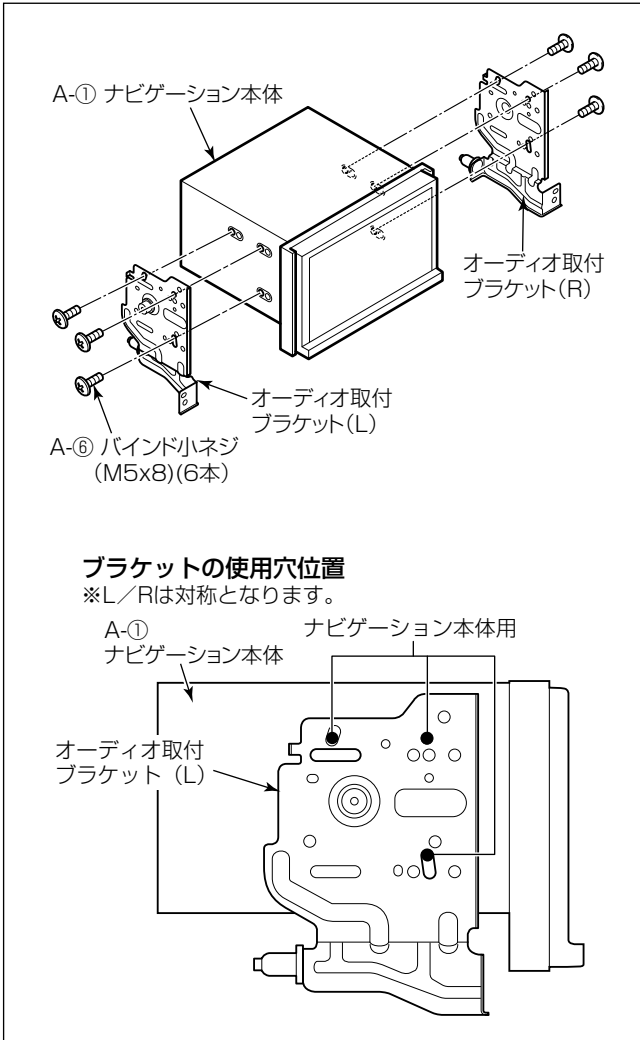

・ 別売のインパネガーニッシュを使用して取り付けます。

- (1) A-①ナビゲーション本体にA-④接着シート(短い方)を貼り付けます。
- (2) インパネガーニッシュ〔別売〕を使用してA-④接着シートを押さえながら折り目をつけて密着させてください。
- (3) A-①ナビゲーション本体の上面にカットしたE-④保護シートを貼り付けます。

注記

液晶部や液晶周囲の樹脂部分は傷を付けたり、汚したりしないように十分注意してください。

- (4) A-①ナビゲーション本体にオーディオ取付ブラケット(L)、(R)を取り付けます。

注記

A-①ナビゲーション本体をオーディオ取付ブラケット(L)、(R)に取り付ける際には、必ずナビゲーションに同梱されているA-⑥バインド小ネジを使用してください。

- (5) A-①ナビゲーション本体に各結線を行い、インストルメントパネルに取り付けます。

注記

- 後席用モニターやバックカメラを接続する場合は、31ページを参照してRCAビデオケーブルの抜け止めを行ってください。
- 30ページを参照してコネクターの接続部や使用しないギボシ端子の異音防止処置を行ってください。
- A-①ナビゲーション本体の■部に過度な力／衝撃を与えると液晶部やタッチパネルが破損します。車両へ取り付ける場合には十分注意してください。

A-① ナビゲーション本体

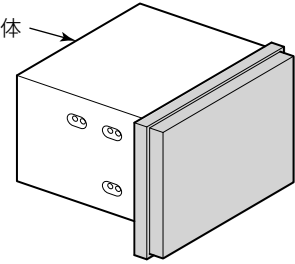

- 電源やナビ信号のハーネスは、車両ブラケット等に挟み込んだり、保護していないシャープエッジと接触しないように処理してください。(特にA-①ナビゲーション本体下側にハーネス類が挟まらないようにしてください。)

断線やショート等で車両の動作に不具合が発生する原因となります。

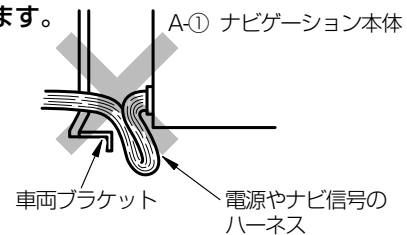

- (6) ブラケット取付スクリューを締め付けます。
- (7) インパネガーニッシュベースをインストルメントパネルに取り付けます。
- (8) ハザードスイッチ用配線を接続し、インパネガーニッシュ〔別売〕をインストルメントパネルに取り付けます。

注記

- (1) で貼り付けたA-④接着シートをインパネガーニッシュ〔別売〕で押さえ付けながら取り付けてください。

警告

部品の締め忘れ（緩み）がないか、再度確認してください。また、車両ハーネスおよび配線したコードの無理な押し込みや、噛み込みがないか点検してください。断線、切断などで火災、感電の原因となります。

注記

最後に、ヘッドランプ、ブレーキランプ、警告灯などに異常がないか確認を行ってください。

スペーシア

取り外し部品一覧

下図に示す車両部品（■部）を取り外します。

👉アドバイス

名称に“★”の付いている部品は、“車両部品の取り外し”に詳細図が記載されています。

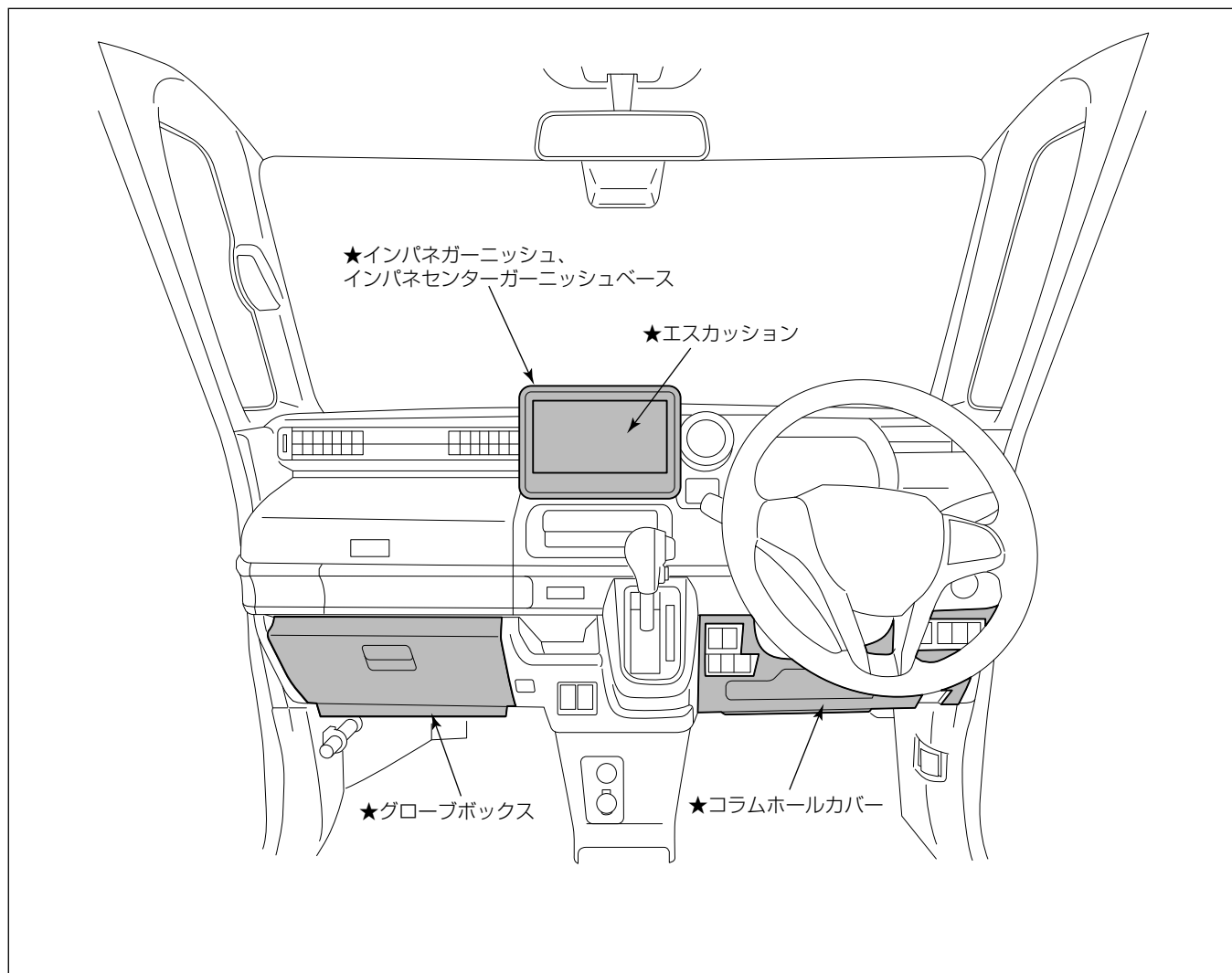

車両部品の取り外し

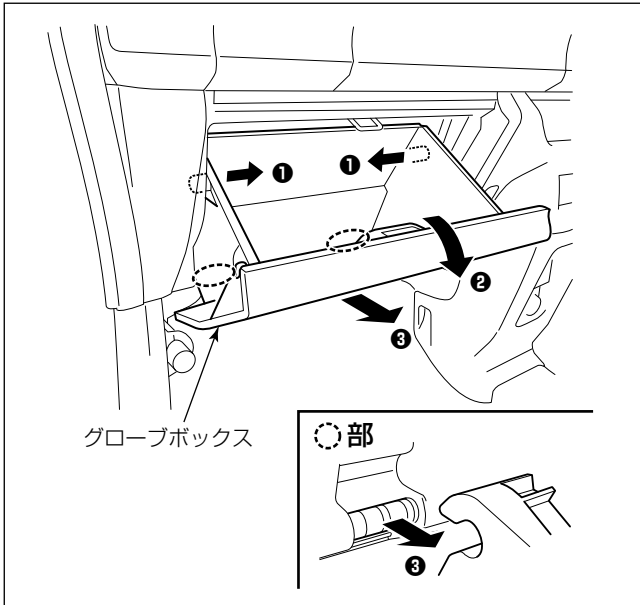

(1) グローブボックスを取り外します。

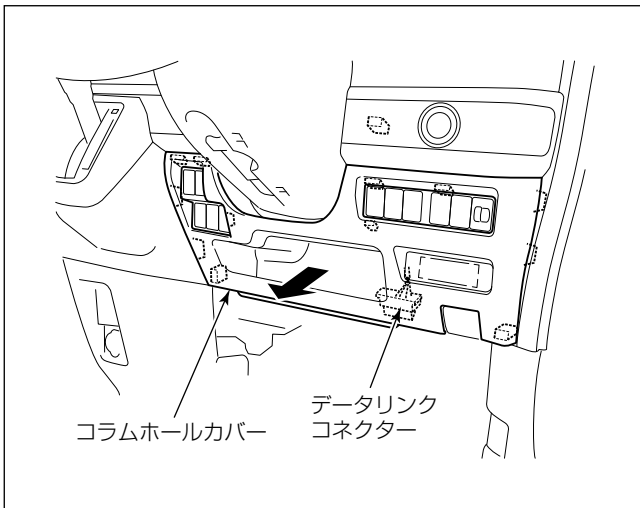

- (2) コラムホールカバーを取り外します。
 (3) データリンクコネクターをコラムホールカバーから外します。

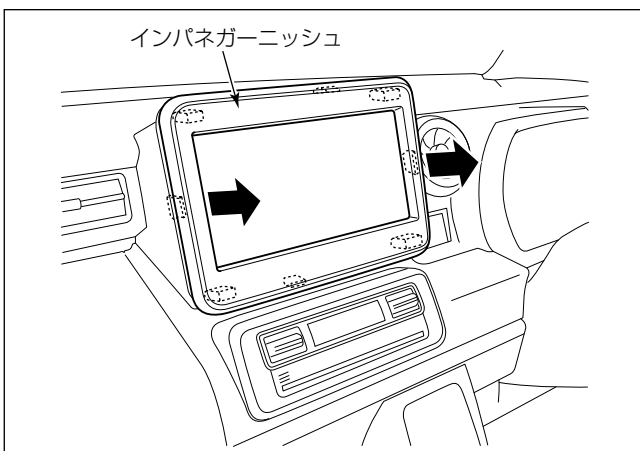

(4) インパネガーニッシュを取り外します。

注記

シフトノブを操作して最下段の位置に固定してから作業を行ってください。

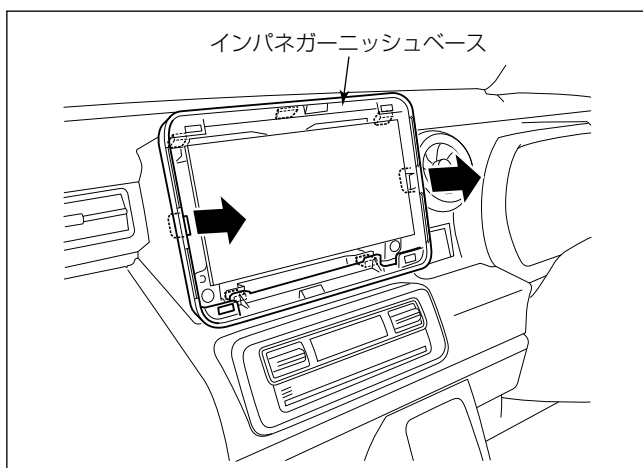

(5) インパネガーニッシュベースを取り外します。

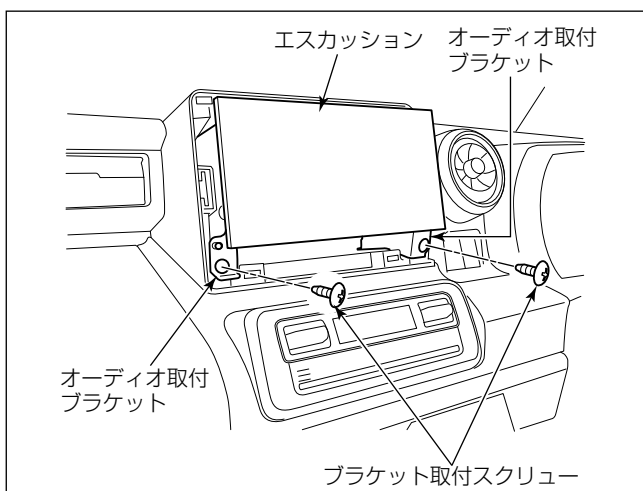

(6) ブラケット取付スクリュー2本を外し、インストールメントパネルからオーディオ取付ブラケットを取り外します。

(7) エスカッションからオーディオ用配線を外します。

(8) エスカッションからオーディオ取付ブラケット (L)、(R) を取り外します。

取付概要

☆L-①VTR接続ケーブル〔別売〕も同様に配線してください。

- : E-① ロックタイ (大)
- : E-③ ウレタンシート
- ▣ : E-④ 保護シート

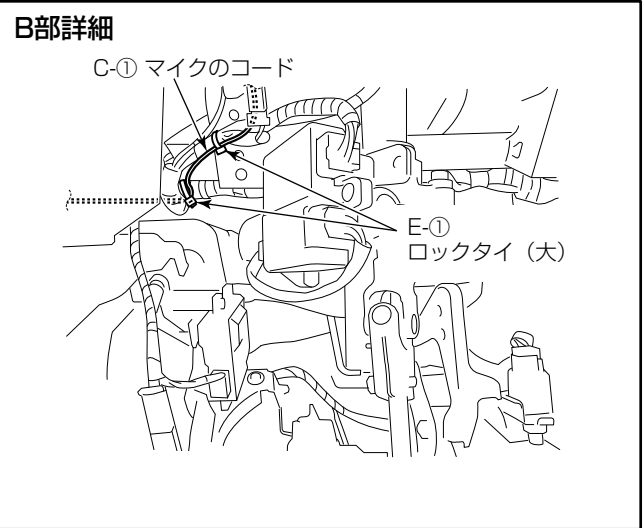
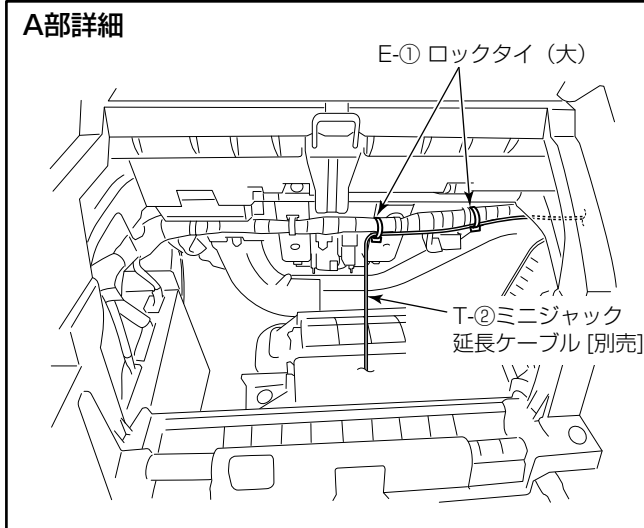
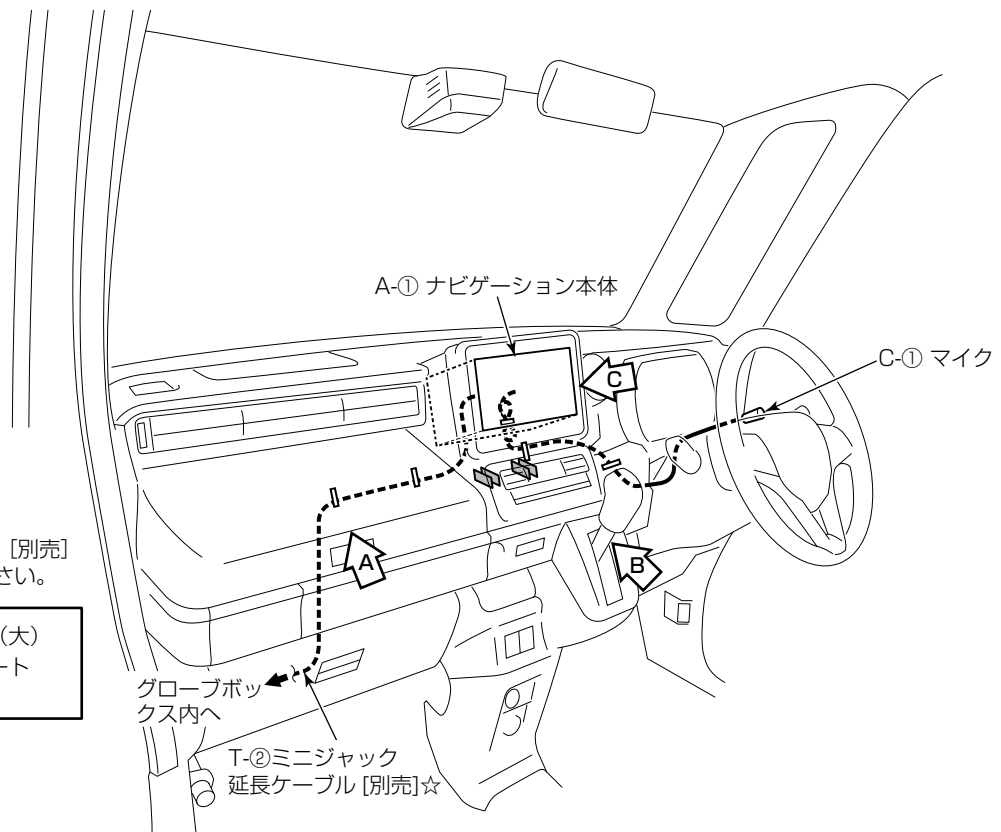

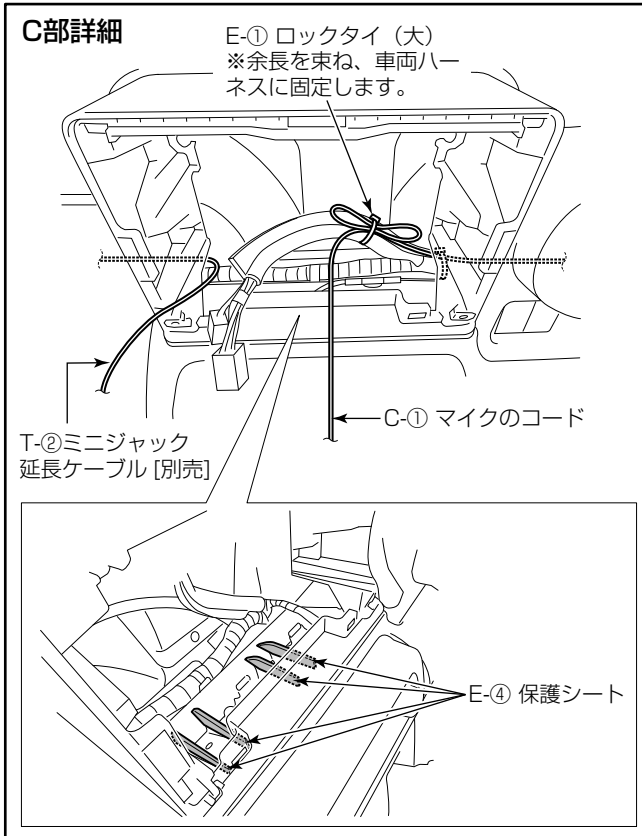

※USB接続ケーブル [別売] の取付、iPod[®]接続ケーブル [別売] の取付、マイク取付、ナビゲーション本体の取付の詳細は、“共通取付要領”を参照してください。

USB接続ケーブル等の取付要領

- ・以下のケーブル類は、“共通取付要領”を参照して取り付けてください。
 - － S-①USB接続ケーブル [別売]
 - － T-②ミニジャック延長ケーブル [別売]

マイク取付位置

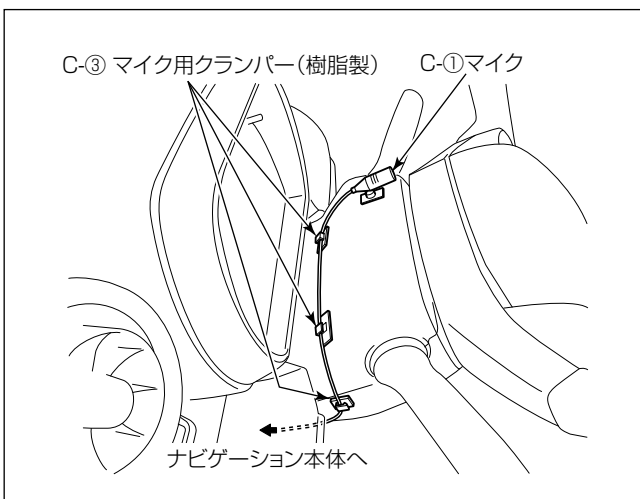

- ・ステアリングポスト上面の右側に取り付けます。

注記

- ・マイクコードがたるまないようC-③マイク用クランパー (樹脂製) でしっかり固定してください。マイクコードがたるんでいると他の部品と干渉し、コードが傷ついたり断線するおそれがあります。
- ・配線後、ステアリングのチルト操作等を行い、コードと干渉しないことを確認してください。

ナビゲーション本体の取付要領
(フィンチワイドモデルの場合)

取付作業

👍 アドバイス

本項目はフィンチワイドモデル専用の記載内容です。8インチモデルについては62～64ページをご覧ください。

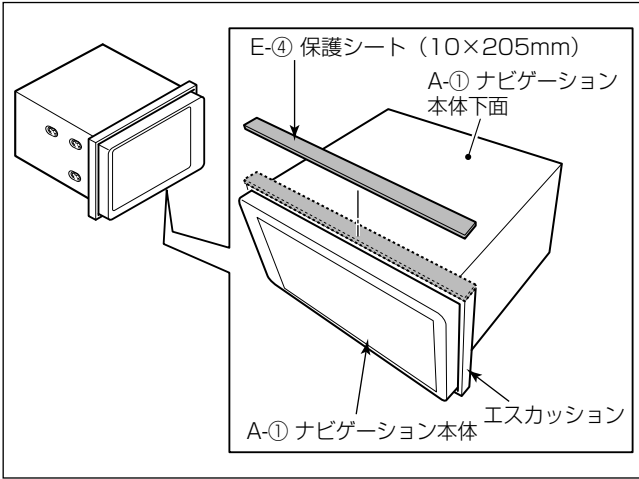

- (1) A-①ナビゲーション本体下面のエスカッション部にE-④保護シートを貼り付けます。

注記

液晶部や液晶周囲の樹脂部分は傷を付けたり、汚したりしないように十分注意してください。

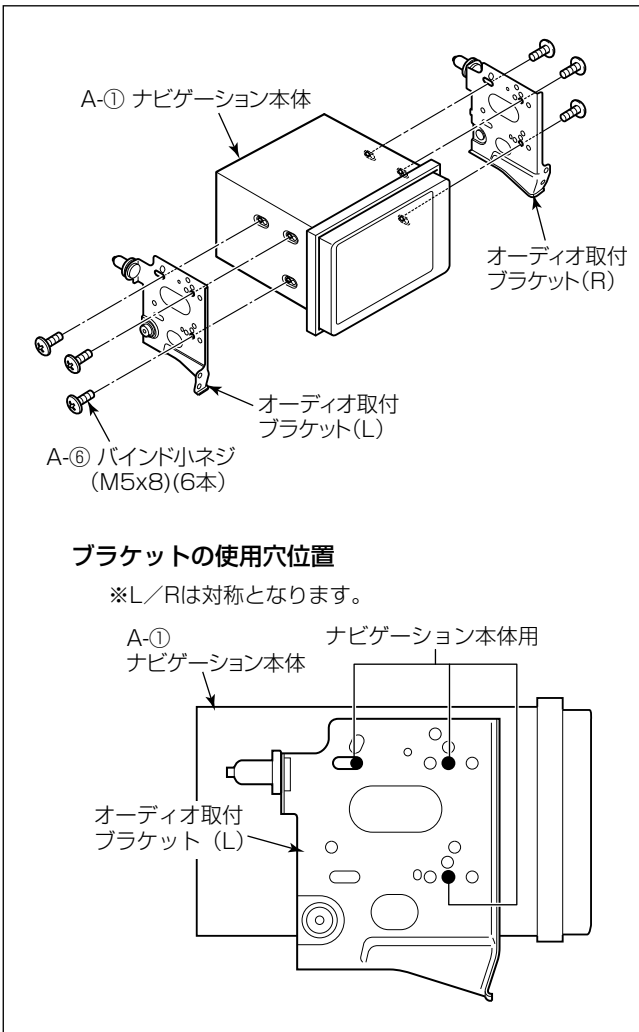

- (2) A-①ナビゲーション本体にオーディオ取付ブラケット(L)、(R)を取り付けます。

注記

A-①ナビゲーション本体をオーディオ取付ブラケット(L)、(R)に取り付ける際には、必ずナビゲーションに同梱されているA-⑥バインド小ネジを使用してください。

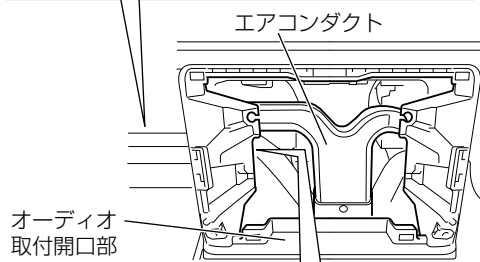
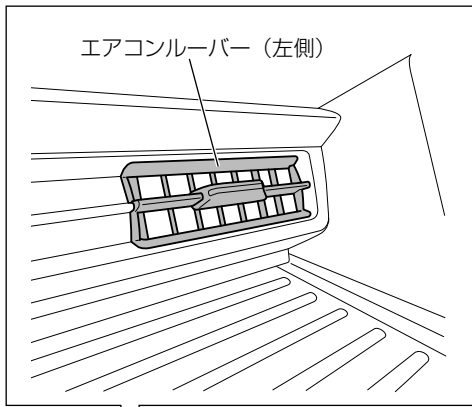

- (3) オーディオ取付開口部からインパネ内部が確認できる状態で、インパネ中央部のエアコンダクト（オーディオ取付開口部を挟んで左右にあります）がエアコンルーバーから外れていないことを確認します。

注記

A-①ナビゲーション本体を取り付ける際、配線などによってエアコンダクトが車両前側方向に押されると、エアコンルーバーから外れるおそれがあります。このため(3)～(12)の作業をしてください。

アドバイス

エアコンダクトを触ると前後方向に動きますが、エアコンルーバーに挿入されていれば異常ではありません。

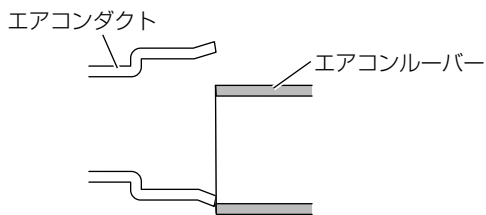
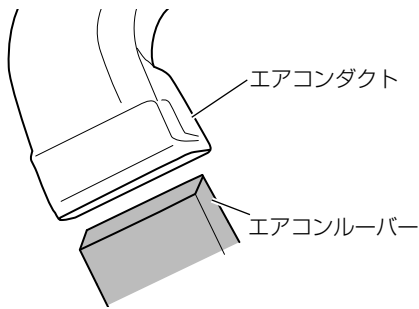

断面図

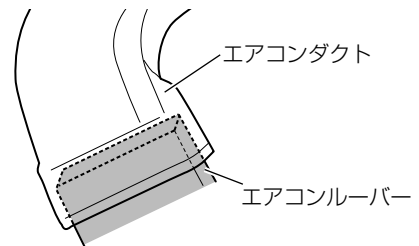

※差し込まれていることを確認してください。

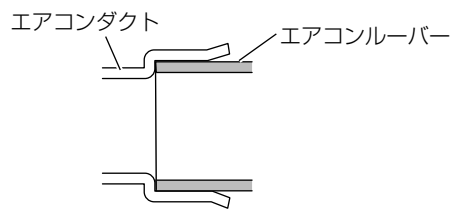

断面図

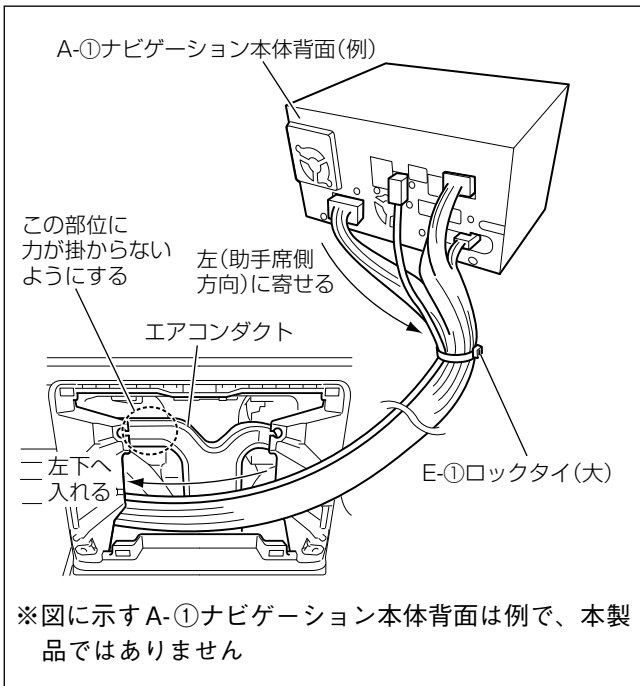

- (4) A-①ナビゲーション本体に各結線を行います。
- (5) A-①ナビゲーション本体のハーネスを車両左側（助手席側）下方へ逃がす形に整えE-①ロックタイ（大）で固定します。（マイク除く）

注記

- 本手順は作業例です。取り付けるナビゲーション等によりコネクタのレイアウトが異なりますので、取り付ける製品に応じて対策をしてください。
- A-①ナビゲーション本体を取り付ける際はグローブボックス取付部から手を入れ、ハーネスを車両左下側へ引き込んでください。

- (6) 結束したハーネスを車両左下へ入れるように、A-①ナビゲーション本体をインストルメントパネルに入れ込みます。

注記

- 後席用モニターやバックカメラを接続する場合は、31ページを参照してRCAビデオケーブルの抜け止めを行ってください。
- 30ページを参照してコネクタの接続部や使用しないギボシ端子の異音防止処置を行ってください。
- A-①ナビゲーション本体の ■ 部に過度な力/衝撃を与えると液晶部やタッチパネルが破損します。車両へ取り付ける場合には十分注意してください。

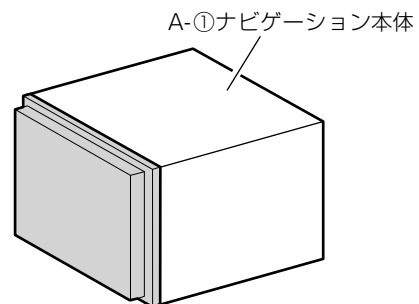

- 電源やナビ信号のハーネスは、車両ブラケット等に挟み込んだり、保護していないシャープエッジと接触しないように処理してください。（特にA-①ナビゲーション本体下側にハーネス類が挟まらないようにしてください。）

断線やショート等で車両の動作に不具合が発生する原因となります。

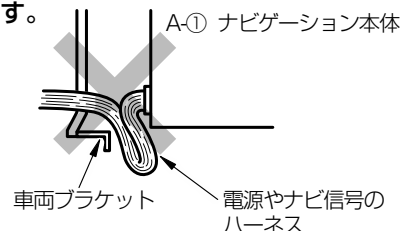

- (7) グローブボックス取付部から手を入れ、ハーネスを左下へ引き込み、エアコンダクトに車両後方から前方方向の力が掛かっていないようにします。

▲ 注意

怪我防止のため、ケブラー手袋を着用してください。

- (8) エアコンダクトを車両前方から後方に押し込みながら、エアコンダクトがエアコンルーバーから外れていないことを確認します。
- (9) エアコンダクトがエアコンルーバーから外れている場合は、エアコンダクトを車両前方から後方に手で差し込みます。
- (10) ブラケット取付スクリューを締め付け、A-①ナビゲーション本体を固定します。
- (11) A-①ナビゲーション本体を取り付けた後にグローブボックス取付部などからインパネ内部に照明を入れながら、エアコンルーバー部を覗いてエアコンダクトがエアコンルーバーから抜けていないことを確認します。

👉 アドバイス

エアコンダクトがエアコンルーバーから抜けているとエアコンダクト内に漏れた明かりが見えます。

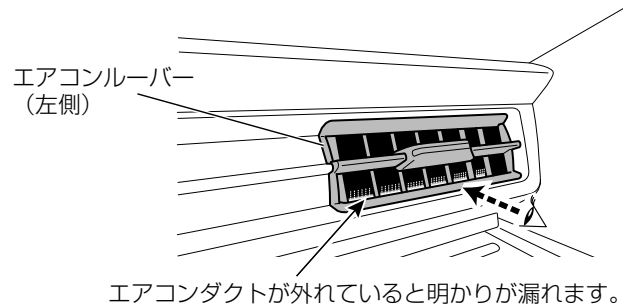

- (12) エアコンダクトがエアコンルーバーから抜けている場合は、グローブボックス取付部などから手を入れてエアコンダクトを車両前方から後方のエアコンルーバーに挿入します。

⚠️ 注意

怪我防止のため、ケブラー手袋を着用してください。

注記

エアコンダクトがエアコンルーバーにささらない場合は、A-①ナビゲーション本体に接続したハーネスがエアコンダクトを押しています。ハーネスの形を変えたり、引き込み位置を変えたりしてください。

- (13) インパネガーニッシュベースをインストルメントパネルに取り付けます。
- (14) インパネガーニッシュをインストルメントパネルに取り付けます。

⚠️ 警告

部品の締め忘れ（緩み）がないか、再度確認してください。また、車両ハーネスおよび配線したコードの無理な押し込みや、噛み込みがないか点検してください。断線、切断などで火災、感電の原因となります。

注記

最後に、ヘッドランプ、ブレーキランプ、警告灯などに異常がないか確認を行ってください。

ナビゲーション本体の取付要領
(8インチモデルの場合)

取付作業

👍アドバイス

本項目は8インチモデル専用の記載内容です。7インチワイドモデルについては58～61ページをご覧ください。

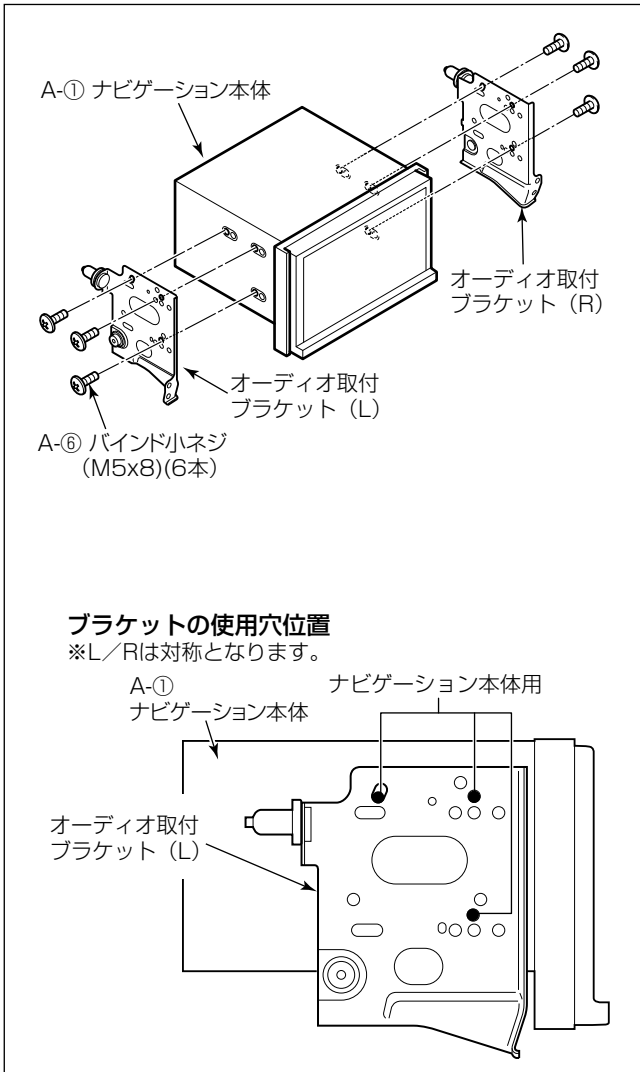

※図は、59ページの図を参照してください。

- ・ 別売のインパネガーニッシュを使用して取り付けます。
- (1) A-①ナビゲーション本体の上面にカットしたE-④保護シートを貼り付けます。

注記

液晶部や液晶周囲の樹脂部分は傷を付けたり、汚したりしないように十分注意してください。

- (2) A-①ナビゲーション本体にオーディオ取付ブラケット (L)、(R) を取り付けます。

注記

A-①ナビゲーション本体をオーディオ取付ブラケット (L)、(R) に取り付ける際には、必ずナビゲーションに同梱されているA-⑥バインド小ネジを使用してください。

- (3) オーディオ取付開口部からインパネ内部が確認できる状態で、インパネ中央部のエアコンダクト (オーディオ取付開口部を挟んで左右にあります) がエアコンルーバーから外れていないことを確認してみます。

注記

A-①ナビゲーション本体を取り付ける際、配線などによってエアコンダクトが車両前側方向に押されると、エアコンルーバーから外れるおそれがあります。このため (3) ～ (12) の作業をしてください。

👍アドバイス

エアコンダクトを触ると前後方向に動きますが、エアコンルーバーに挿入されていれば異常ではありません。

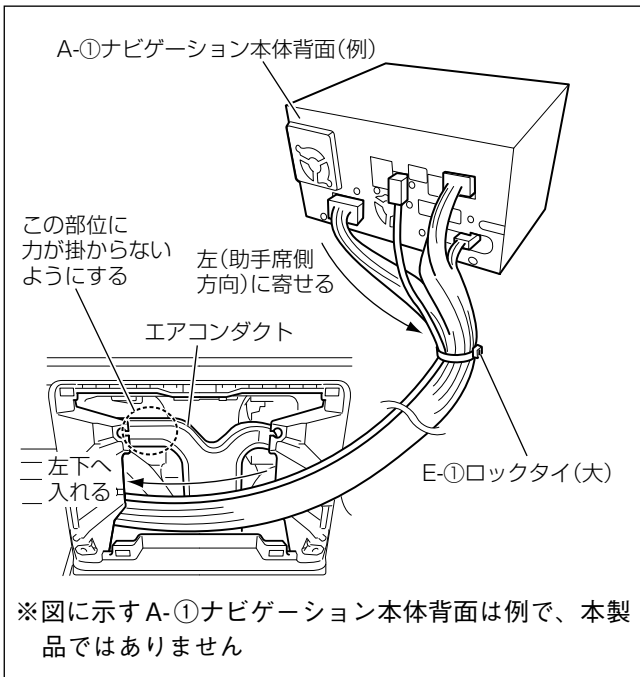

- (4) A-①ナビゲーション本体に各結線を行います。
- (5) A-①ナビゲーション本体のハーネスを車両左側(助手席側)下方へ逃がす形に整えE-①ロックタイ(大)で固定します。(マイク除く)

注記

- 本手順は作業例です。取り付けるナビゲーション等によりコネクタのレイアウトが異なりますので、取り付ける製品に応じて対策をしてください。
- A-①ナビゲーション本体を取り付ける際はグローブボックス取付部から手を入れ、ハーネスを車両左下側へ引き込んでください。

- (6) 結束したハーネスを車両左下へ入れるように、A-①ナビゲーション本体をインストルメントパネルに入れ込みます。

注記

- 後席用モニターやバックカメラを接続する場合は、31ページを参照してRCAビデオケーブルの抜け止めを行ってください。
- 30ページを参照してコネクタの接続部や使用しないギボシ端子の異音防止処置を行ってください。
- A-①ナビゲーション本体の■部に過度な力/衝撃を与えると液晶部やタッチパネルが破損します。車両へ取り付ける場合には十分注意してください。

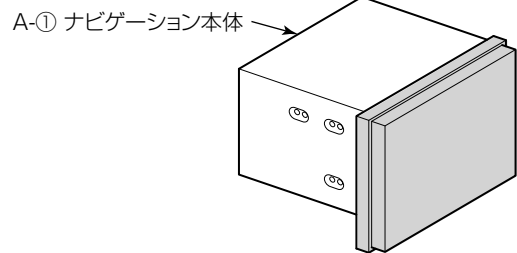

- 電源やナビ信号のハーネスは、車両ブラケット等に挟み込んだり、保護していないシャープエッジと接触しないように処理してください。(特にA-①ナビゲーション本体下側にハーネス類が挟まらないようにしてください。)

断線やショート等で車両の動作に不具合が発生する原因となります。

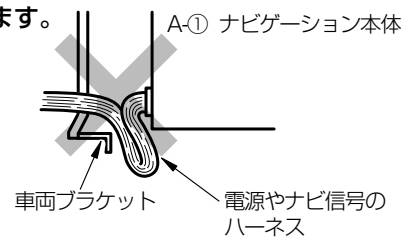

- (7) グローブボックス取付部から手を入れ、ハーネスを左下へ引き込み、エアコンダクトに車両後方から前方方向の力が掛かっていないようにします。

▲ 注意

怪我防止のため、ケブラー手袋を着用してください。

- (8) エアコンダクトを車両前方から後方に押し込みながら、エアコンダクトがエアコンルーバーから外れていないことを確認します。
- (9) エアコンダクトがエアコンルーバーから外れている場合は、エアコンダクトを車両前方から後方に手で差し込みます。
- (10) ブラケット取付スクリューを締め付け、A-①ナビゲーション本体を固定します。
- (11) A-①ナビゲーション本体を取り付けた後にグローブボックス取付部などからインパネ内部に照明を入れながら、エアコンルーバー部を覗いてエアコンダクトがエアコンルーバーから抜けていないことを確認します。

👉 アドバイス

エアコンダクトがエアコンルーバーから抜けているとエアコンダクト内に漏れた明かりが見えます。

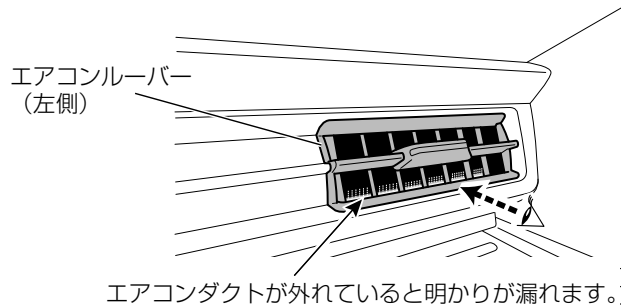

- (12) エアコンダクトがエアコンルーバーから抜けている場合は、グローブボックス取付部などから手を入れてエアコンダクトを車両前方から後方のエアコンルーバーに挿入します。

⚠️ 注意

怪我防止のため、ケブラー手袋を着用してください。

注記

エアコンダクトがエアコンルーバーにささらない場合は、A-①ナビゲーション本体に接続したハーネスがエアコンダクトを押しています。ハーネスの形を変えたり、引き込み位置を変えたりしてください。

- (13) インパネガーニッシュベースをインストルメントパネルに取り付けます。
- (14) インパネガーニッシュ〔別売〕をインストルメントパネルに取り付けます。

⚠️ 警告

部品の締め忘れ（緩み）がないか、再度確認してください。また、車両ハーネスおよび配線したコードの無理な押し込みや、噛み込みがないか点検してください。断線、切断などで火災、感電の原因となります。

注記

最後に、ヘッドランプ、ブレーキランプ、警告灯などに異常がないか確認を行ってください。

ナビゲーションを取り付けた車両の確認作業について

A-①ナビゲーション本体を取り付けた際、配線などによってエアコンダクトが車両前側方向に押され、エアコンルーバーから外れているおそれがあります。このため以下のように確認作業をします。

- (1) グローブボックスを取り外し、グローブボックス取付部などからインパネ内部に照明を入れながら、エアコンルーバー部を覗いてエアコンダクトがエアコンルーバーから抜けていないことを確認します。

👉 アドバイス

エアコンダクトがエアコンルーバーから抜けているとエアコンダクト内に漏れた明かりが見えます。

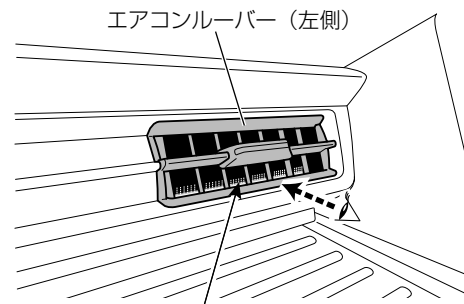

- (2) エアコンダクトがエアコンルーバーから抜けている場合は、グローブボックス取付部などから手を入れてエアコンダクトを車両前方から後方のエアコンルーバーに挿入します。

⚠ 注意

怪我防止のため、ケブラー手袋を着用してください。

注記

エアコンダクトがエアコンルーバーにささらない場合は、ナビゲーション等のハーネスがエアコンダクトを押しています。ハーネスの形を変えたり、引き込み位置を変えたりする必要があります。A-①ナビゲーション本体を取り外し、7インチモデルは59ページの手順(3)～61ページの手順(14)を、8インチモデルは62ページの手順(3)～64ページの手順(14)を再度行ってください。

ラパン

取り外し部品一覧

下図に示す車両部品（■部）を取り外します。

👉アドバイス

名称に“★”の付いている部品は、“車両部品の取り外し”に詳細図が記載されています。

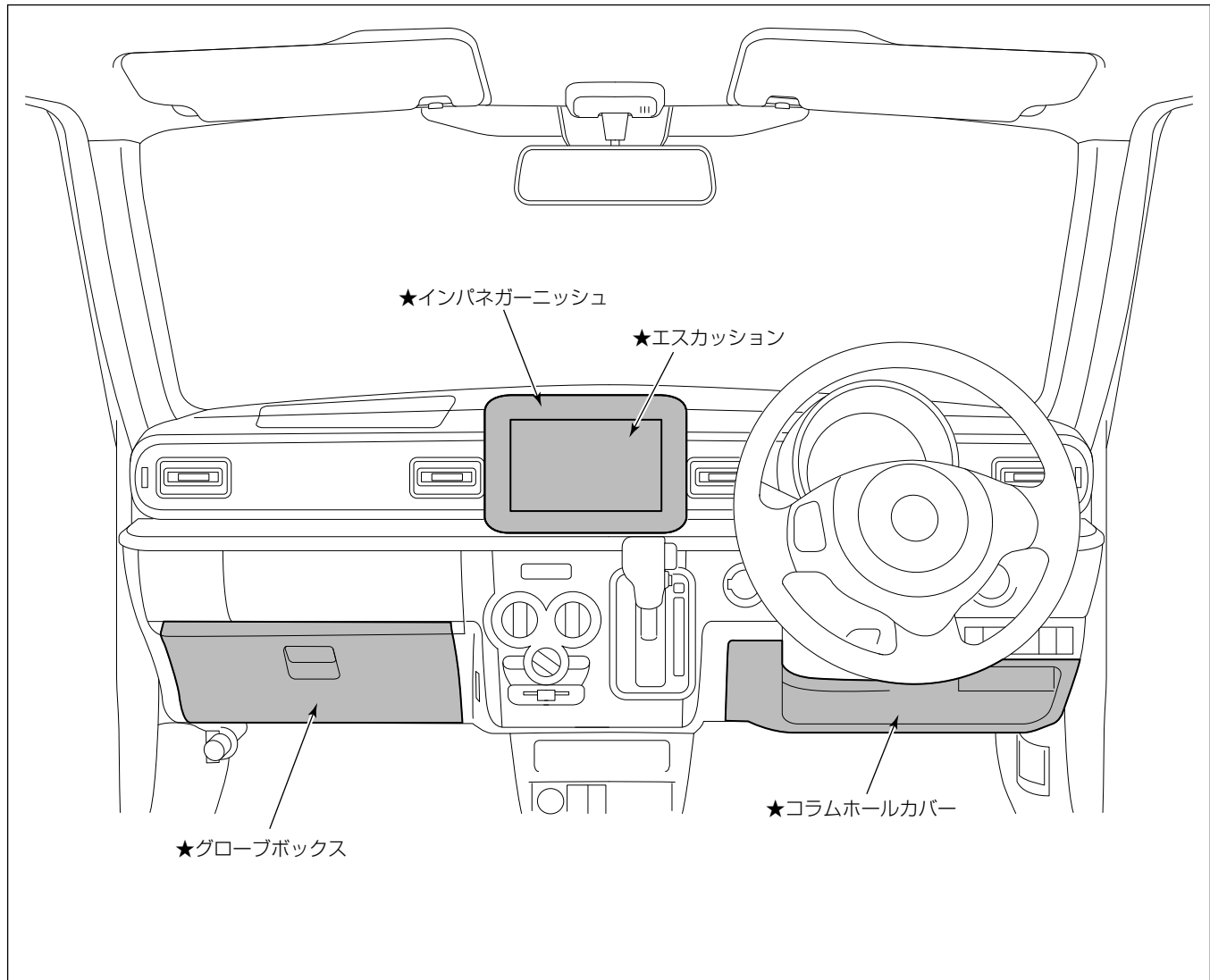

車両部品の取り外し

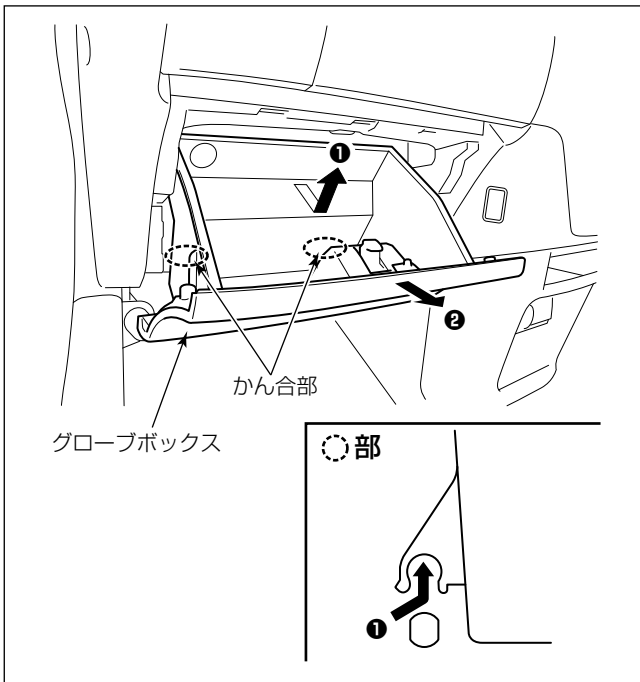

(1) グローブボックスを取り外します。

アドバイス

グローブボックスは少し開けた状態から上へ引き、かん合部を外してから手前へ引くと取り外すことができます。

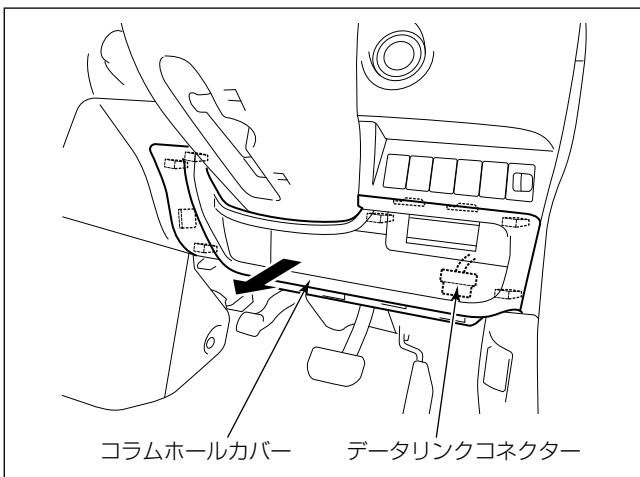

(2) コラムホールカバーを取り外します。

(3) データリンクコネクターをコラムホールカバーから外します。

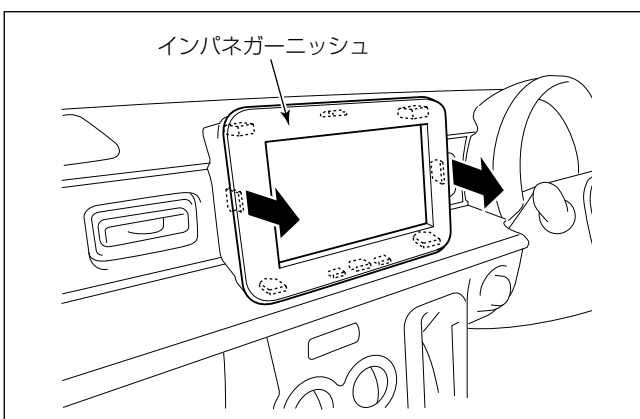

注記

シフトノブを操作して、最下段の位置に固定してから作業を行ってください。

(4) インパネガーニッシュを取り外します。

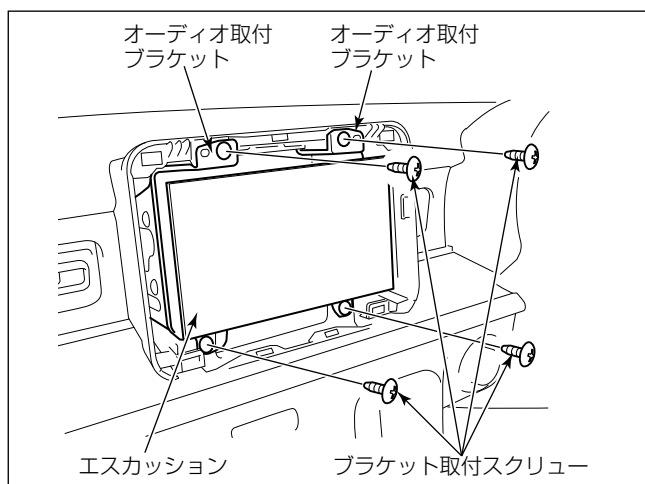

- (5) ブラケット取付スクリュー 4本を外し、インストールパネルからオーディオ取付ブラケットを取り外します。
- (6) エスカッションからオーディオ用配線を外します。
- (7) エスカッションからオーディオ取付ブラケット (L)、(R) を取り外します。

取付概要

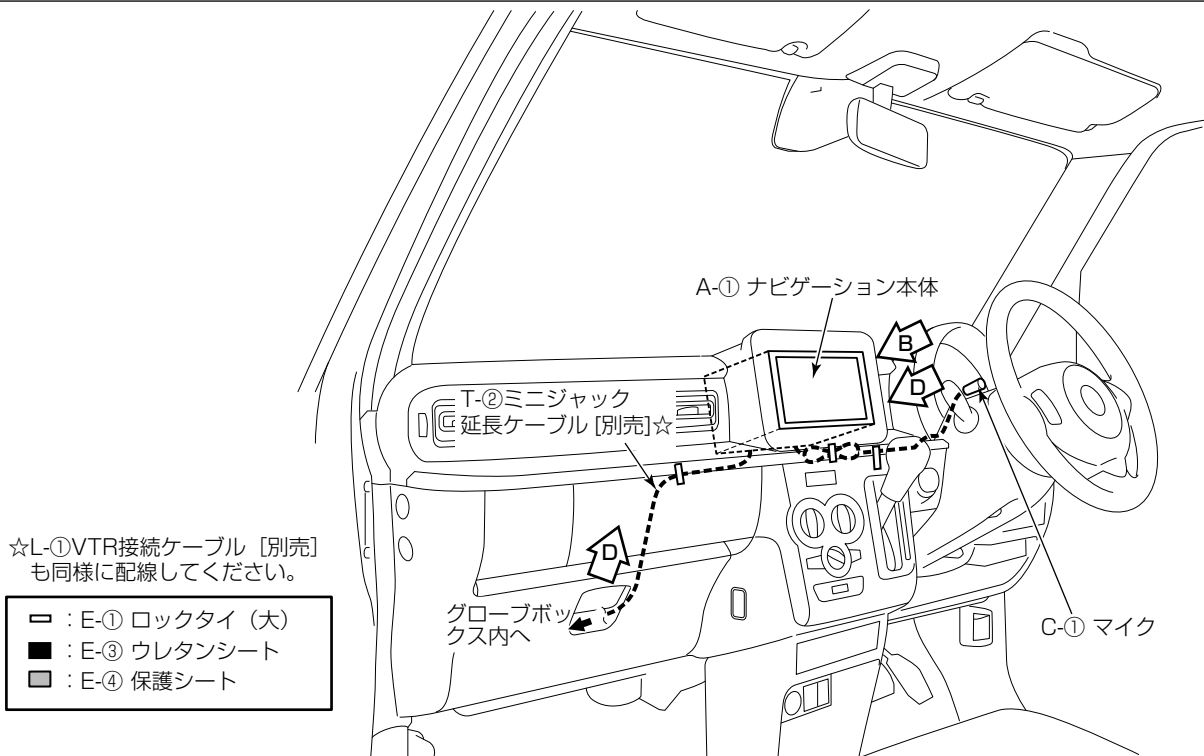

A部詳細

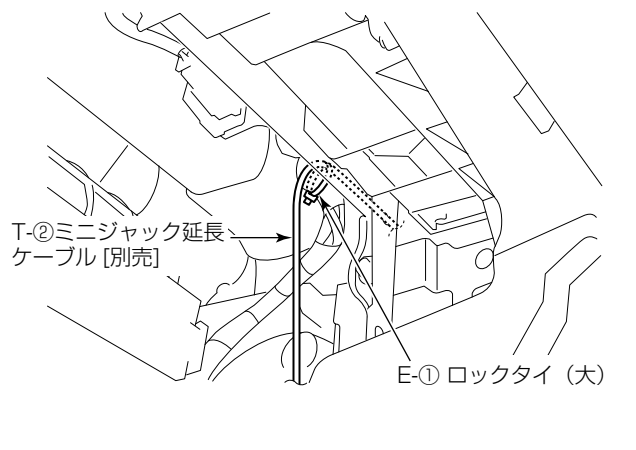

B部詳細

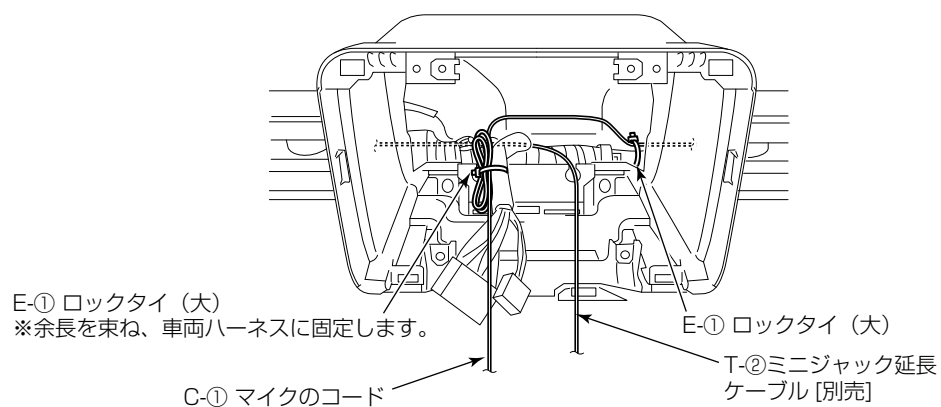

※USB接続ケーブル [別売] の取付、iPod[®] 接続ケーブル [別売] の取付、マイク取付、ナビゲーション本体の取付の詳細は、“共通取付要領”を参照してください。

USB 接続ケーブル等の取付要領

- 以下のケーブル類は、“共通取付要領”を参照して取り付けてください。
 - S-① USB 接続ケーブル [別売]
 - T-② ミニジャック延長ケーブル [別売]

マイク取付位置

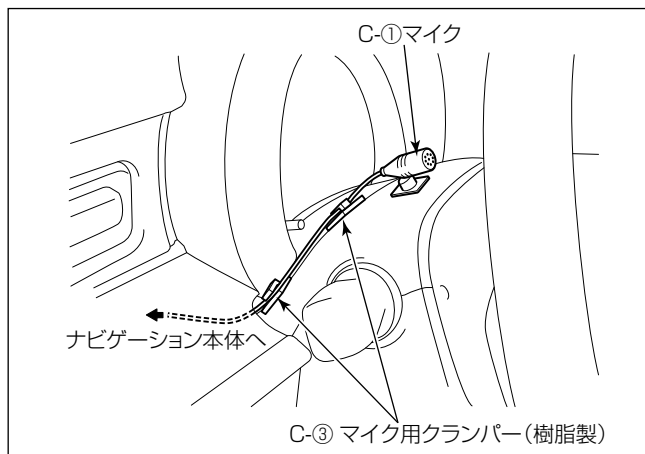

- ステアリングポスト上面の左側に取り付けます。

注記

- マイクコードがたるまないようC-③マイク用クランパー（樹脂製）でしっかり固定してください。マイクコードがたるんでいると他の部品と干渉し、コードが傷ついたり断線するおそれがあります。
- 配線後、ステアリングのチルト操作等を行い、コードと干渉しないことを確認してください。

ナビゲーション本体の取付要領
(フィンチワイドモデルの場合)

取付作業

👉 アドバイス

本項目はフィンチワイドモデル専用の記載内容です。8インチモデルについては74～75ページをご覧ください。

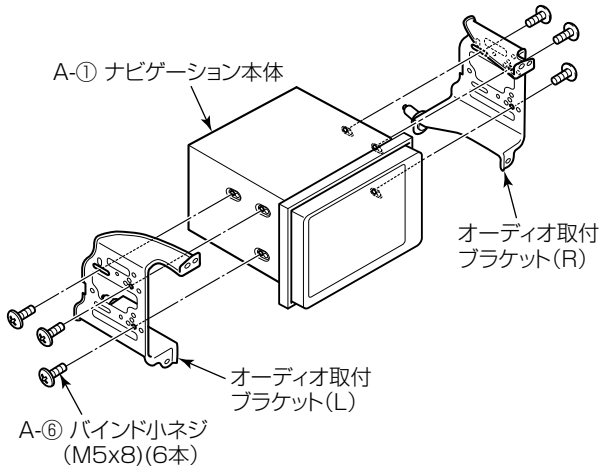

ブラケットの使用穴位置

※L/Rは対称となります。

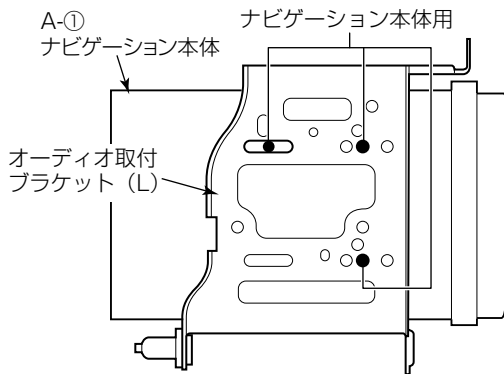

- (1) A-①ナビゲーション本体にオーディオ取付ブラケット (L)、(R) を取り付けます。

注記

- 液晶部や液晶周囲の樹脂部分は傷を付けたり、汚したりしないように十分注意してください。
- A-①ナビゲーション本体をオーディオ取付ブラケット (L)、(R) に取り付ける際には、必ずナビゲーションに同梱されているA-⑥バインド小ネジを使用してください。

- (2) A-①ナビゲーション本体に各結線を行い、インストールメントパネルに取り付けます。

注記

- 後席用モニターやバックカメラを接続する場合は、31ページを参照してRCAビデオケーブルの抜け止めを行ってください。
- 30ページを参照してコネクターの接続部や使用しないギボシ端子の異音防止処置を行ってください。
- A-①ナビゲーション本体の■部に過度な力/衝撃を与えると液晶部やタッチパネルが破損します。車両へ取り付ける場合には十分注意してください。

A-①ナビゲーション本体

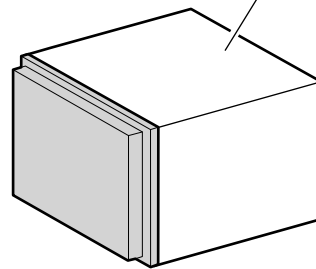

- 電源やナビ信号のハーネスは、車両ブラケット等に挟み込んだり、保護していないシャープエッジと接触しないように処理してください。(特にA-①ナビゲーション本体下側にハーネス類が挟まらないようにしてください。)

断線やショート等で車両の動作に不具合が発生する原因となります。

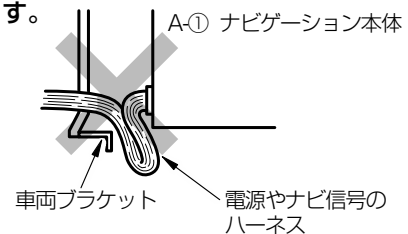

- (3) ブラケット取付スクリューを締め付けます。
 (4) インパネガーニッシュをインストールメントパネルに取り付けます。

警告

部品の締め忘れ(緩み)がないか、再度確認してください。また、車両ハーネスおよび配線したコードの無理な押し込みや、噛み込みがないか点検してください。断線、切断などで火災、感電の原因となります。

注記

最後に、ヘッドランプ、ブレーキランプ、警告灯などに異常がないか確認を行ってください。

ナビゲーション本体の取付要領
(8インチモデルの場合)

取付作業

👍アドバイス

本項目は8インチモデル専用の記載内容です。7インチワイドモデルについては72～73ページをご覧ください。

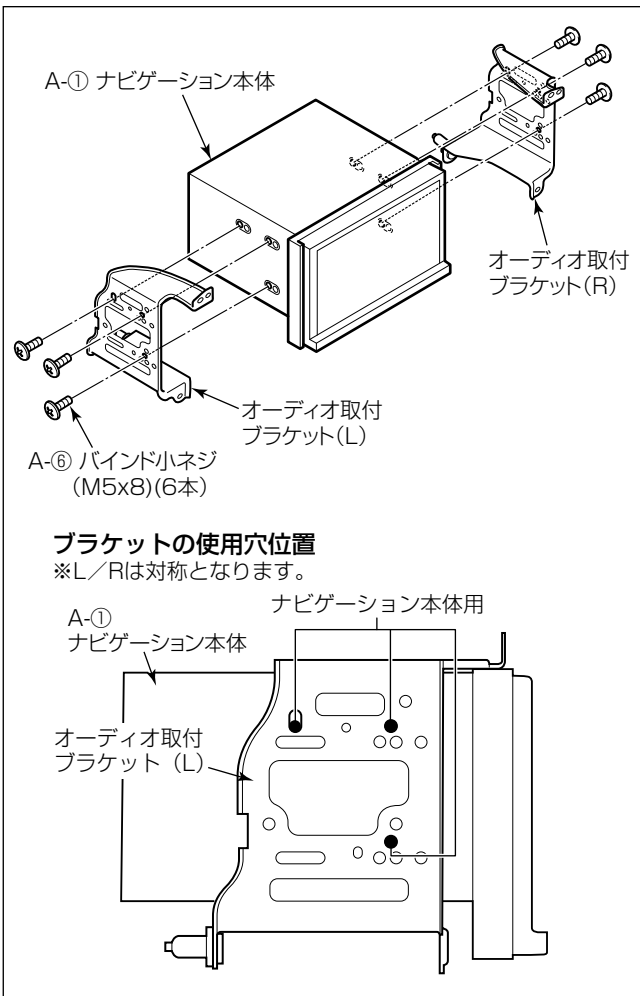

- (1) A-①ナビゲーション本体にA-④接着シート（短い方）を貼り付けます。
- (2) インパネガーニッシュ〔別売〕を使用してA-④接着シートを押さえながら折り目をつけて密着させてください。
- (3) A-①ナビゲーション本体の上面にカットしたE-④保護シートを貼り付けます。

注記

液晶部や液晶周囲の樹脂部分は傷を付けたり、汚したりしないように十分注意してください。

- (4) A-①ナビゲーション本体にオーディオ取付ブラケット（L）、（R）を取り付けます。

注記

A-①ナビゲーション本体をオーディオ取付ブラケット（L）、（R）に取り付ける際には、必ずナビゲーションに同梱されているA-⑥バインド小ネジを使用してください。

- (5) A-①ナビゲーション本体に各結線を行い、インストルメントパネルに取り付けます。

注記

- 後席用モニターやバックカメラを接続する場合は、31ページを参照してRCAビデオケーブルの抜け止めを行ってください。
- 30ページを参照してコネクターの接続部や使用しないギボシ端子の異音防止処置を行ってください。
- A-①ナビゲーション本体の■部に過度な力／衝撃を与えると液晶部やタッチパネルが破損します。車両へ取り付ける場合には十分注意してください。

A-① ナビゲーション本体

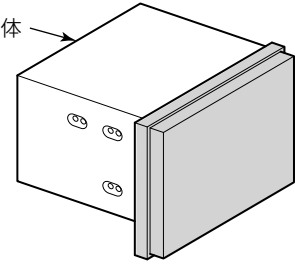

- 電源やナビ信号のハーネスは、車両ブラケット等に挟み込んだり、保護していないシャープエッジと接触しないように処理してください。(特にA-①ナビゲーション本体下側にハーネス類が挟まらないようにしてください。)

断線やショート等で車両の動作に不具合が発生する原因となります。

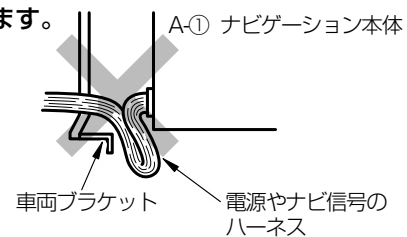

- (6) ブラケット取付スクリューを締め付けます。
 (7) インパネガーニッシュ〔別売〕をインストルメントパネルに取り付けます。

注記

- (1) で貼り付けたA-④接着シートをインパネガーニッシュ〔別売〕で押さえ付けながら取り付けてください。

警告

部品の締め忘れ（緩み）がないか、再度確認してください。また、車両ハーネスおよび配線したコードの無理な押し込みや、噛み込みがないか点検してください。断線、切断などで火災、感電の原因となります。

注記

最後に、ヘッドランプ、ブレーキランプ、警告灯などに異常がないか確認を行ってください。

ハスラー

取り外し部品一覧

下図に示す車両部品（■部）を取り外します。

👉アドバイス

名称に“★”の付いている部品は、“車両部品の取り外し”に詳細図が記載されています。

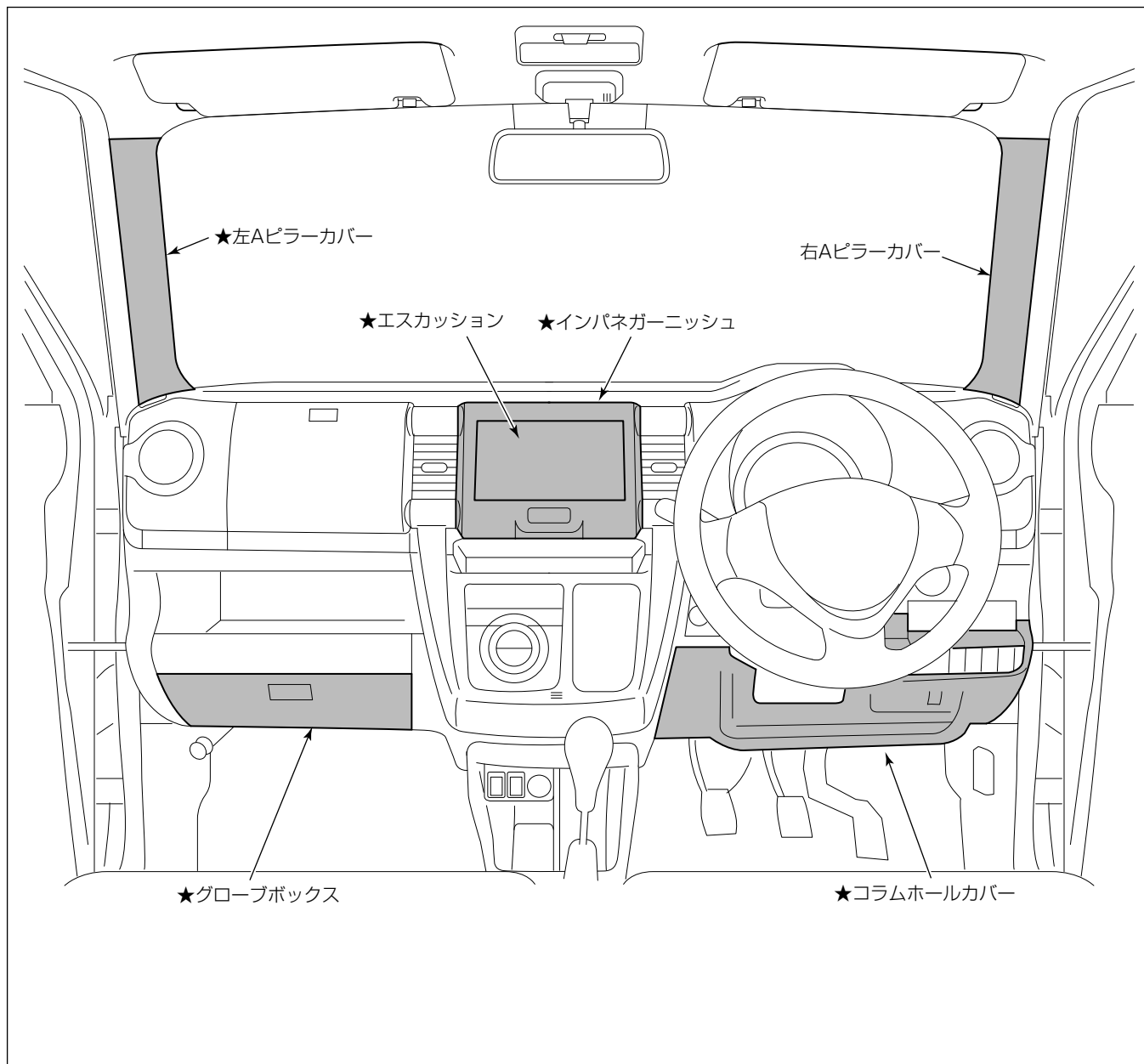

車両部品の取り外し

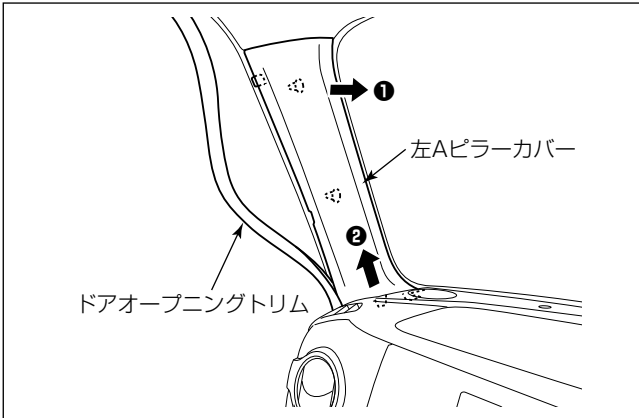

- (1) ドアオープニングトリムをめくり、左右のAピラーカバーを取り外します。

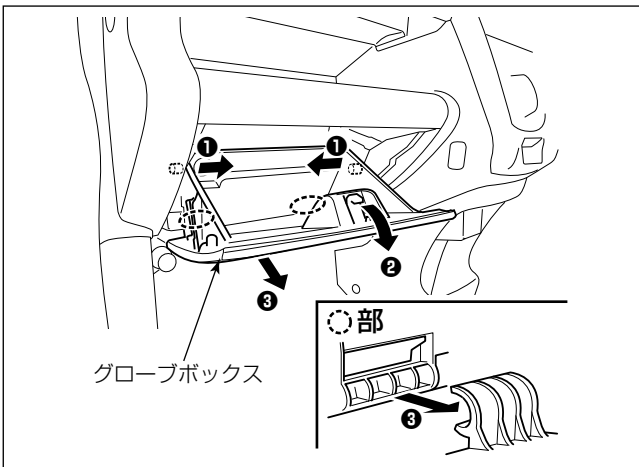

- (2) グローブボックスを取り外します。

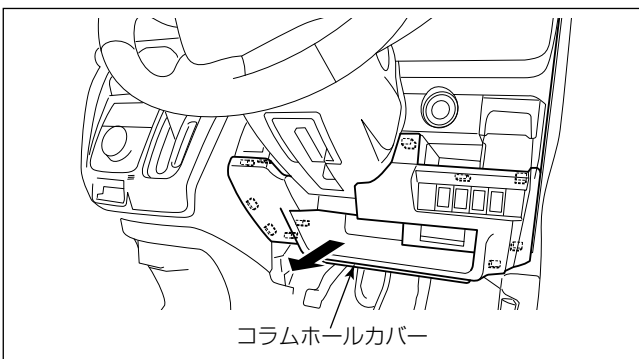

- (3) コラムホールカバーを取り外します。

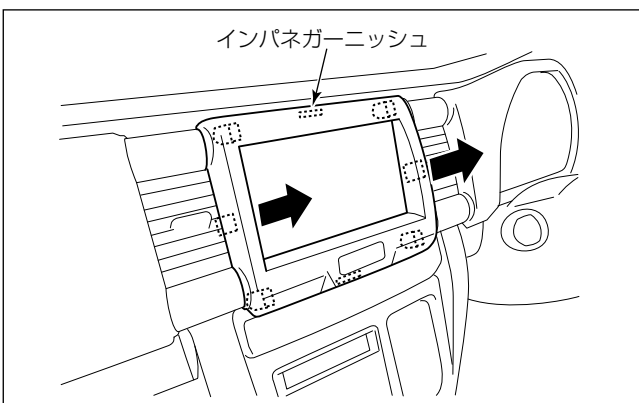

注記

CVT車は、シフトノブを操作して最下段の位置に固定してから作業を行ってください。

- (4) インパネガーニッシュを取り外します。
 (5) インパネガーニッシュからハザードスイッチ用配線を外します。

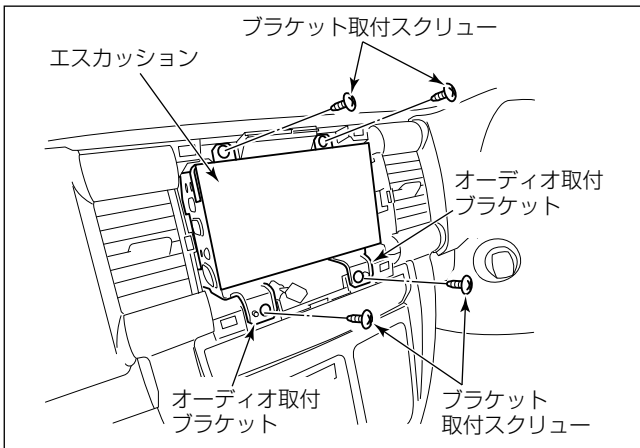

- (6) ブラケット取付スクリュー 4本を外し、インストールメントパネルからオーディオ取付ブラケットを取り外します。
- (7) エスカッションからオーディオ用配線を取り外します。
- (8) エスカッションからオーディオ取付ブラケット (L)、(R) を取り外します。

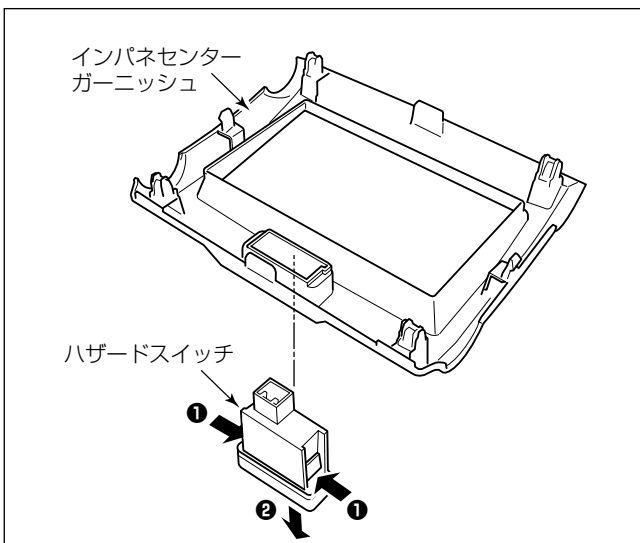

- (9) 8インチモデルの場合のみハザードスイッチをインパネガーニッシュから取り外し、インパネガーニッシュ [別売] に取り付けてください。

取付概要

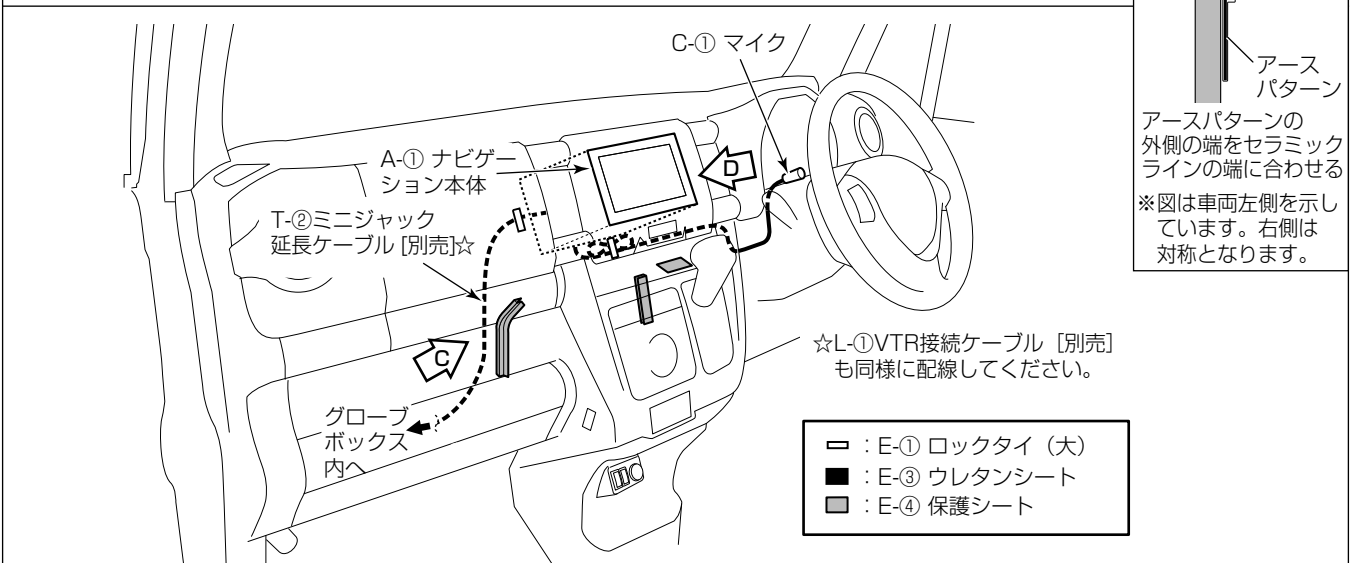
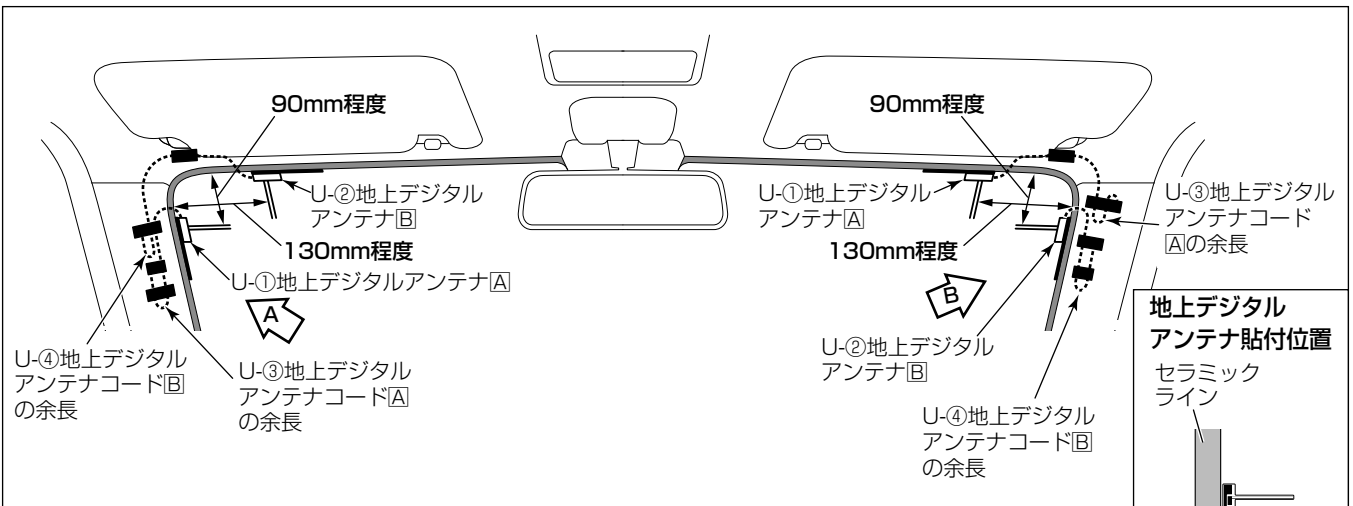

A 部詳細

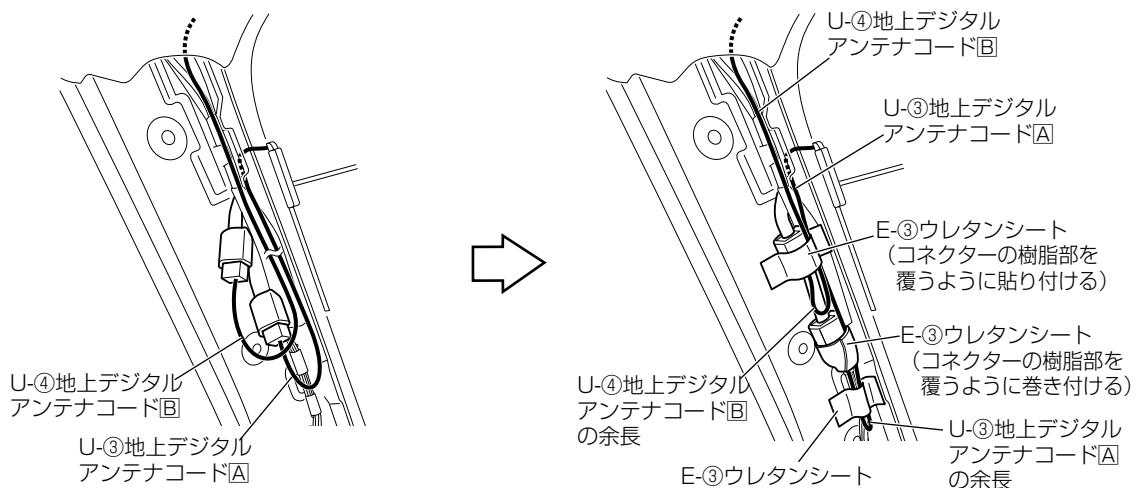

注記

- ルーフライニング部にしわ等がよらないように慎重に作業してください。
- コネクターを強く引っ張らないでください。
- コードは、Aピラートリムの復元時にクリップ等がはさみ込まない位置へ固定してください。
- 異音防止のため、コネクターの樹脂部へE-③ウレタンシートを貼ったり、巻いたりしてください。

B 部詳細

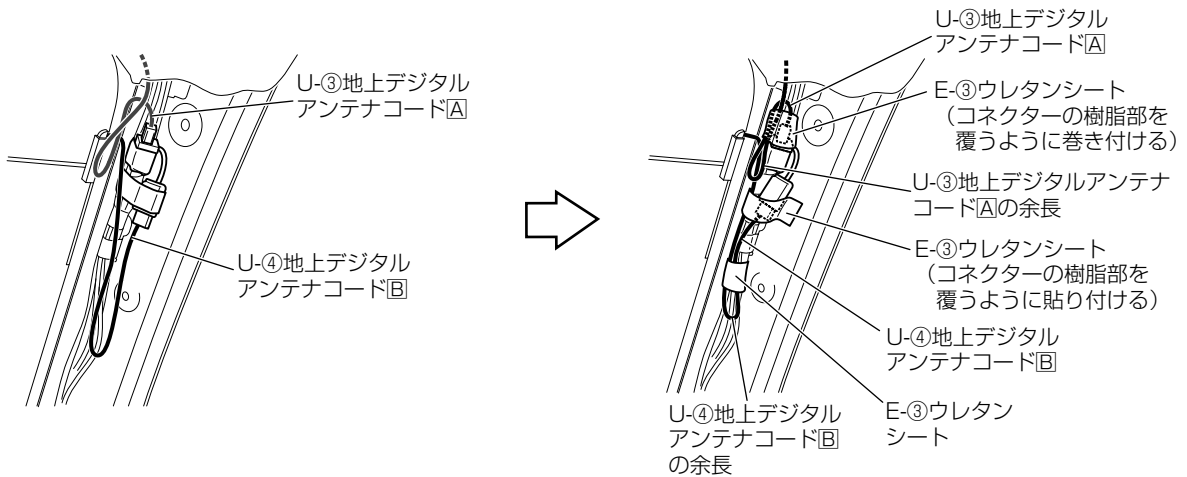

注記

- コードは、Aピラートリムの復元時にクリップ等がはさみ込まない位置へ固定してください。
- コネクターどうしが接触しないようにしてください。
- 異音防止のため、コネクターの樹脂部へE-③ウレタンシートを貼ったり、巻いたりしてください。
- 車両側のコネクターを強く引っ張らないでください。コネクターを固定しているビニールテープが切れるおそれがあります。

C 部詳細

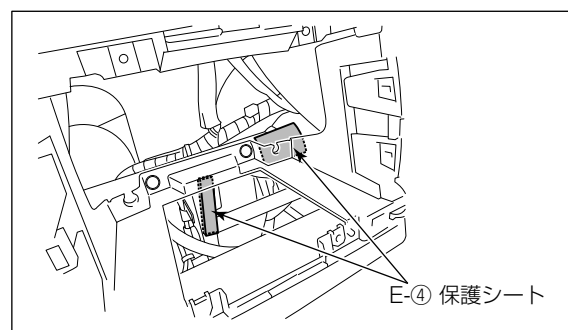
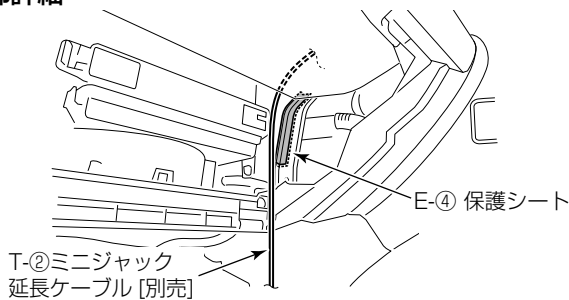

D 部詳細

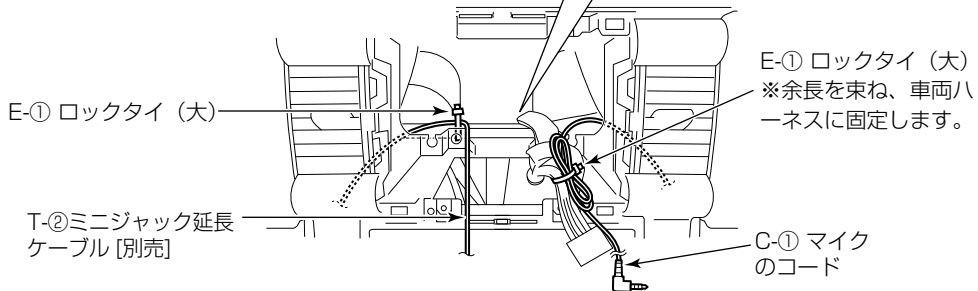

※地上デジタルアンテナの取付方法、USB接続ケーブル [別売] の取付、iPod[®]接続ケーブル [別売] の取付、マイク取付、ナビゲーション本体の取付の詳細は、“共通取付要領”を参照してください。

USB 接続ケーブル等の取付要領

- ・ 以下のケーブル類は、“共通取付要領”を参照して取り付けてください。
 - － S-①USB 接続ケーブル [別売]
 - － T-②ミニジャック延長ケーブル [別売]

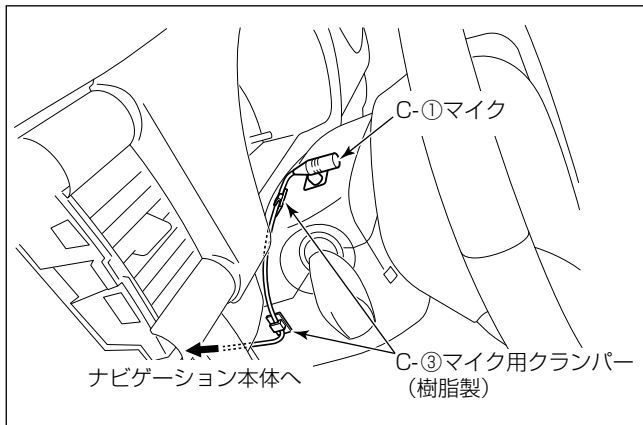
マイク取付位置

- ・ ステアリングポスト上面の左側に取り付けます。

注記

- ・ マイクコードがたるまないよう C-③マイク用クランパー（樹脂製）でしっかり固定してください。マイクコードがたるんでいると他の部品と干渉し、コードが傷ついたり断線するおそれがあります。
- ・ 配線後、ステアリングのチルト操作等を行い、コードと干渉しないことを確認してください。

ナビゲーション本体の取付要領
(7インチワイドモデルの場合)

取付作業

👍アドバイス

本項目は7インチワイドモデル専用の記載内容です。8インチモデルについては84～85ページをご覧ください。

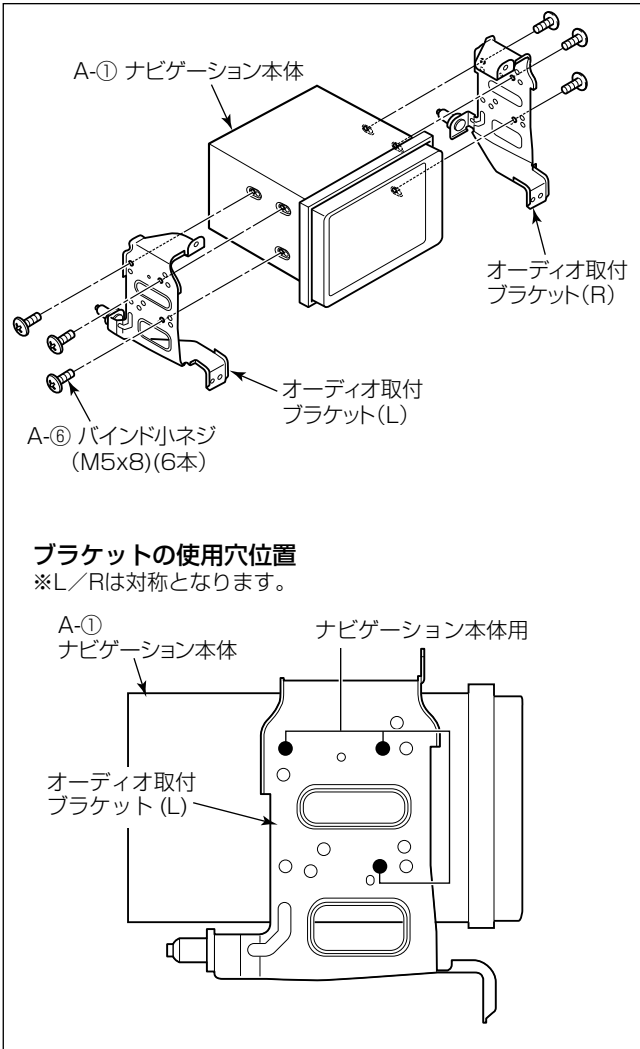

- (1) A-①ナビゲーション本体にオーディオ取付ブラケット (L)、(R) を取り付けます。

注記

- 液晶部や液晶周囲の樹脂部分は傷を付けたり、汚したりしないように十分注意してください。
- A-①ナビゲーション本体をオーディオ取付ブラケット (L)、(R) に取り付ける際には、必ずナビゲーションに同梱されているA-⑥バインド小ネジを使用してください。

ブラケットの使用穴位置

※L/Rは対称となります。

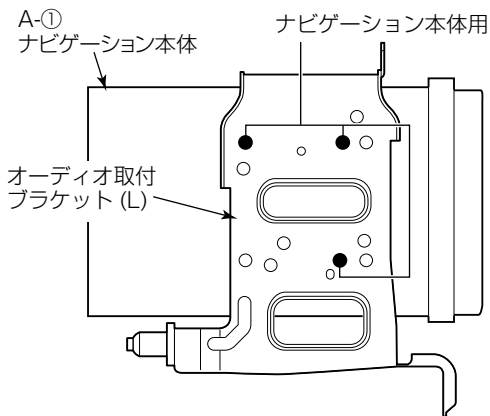

- (2) A-①ナビゲーション本体に各結線を行い、インストルメントパネルに取り付けます。

注記

- 後席用モニターやバックカメラを接続する場合は、31ページを参照してRCAビデオケーブルの抜け止めを行ってください。
- 30ページを参照してコネクターの接続部や使用しないギボシ端子の異音防止処置を行ってください。
- A-①ナビゲーション本体の ■ 部に過度な力/衝撃を与えると液晶部やタッチパネルが破損します。車両へ取り付ける場合には十分注意してください。

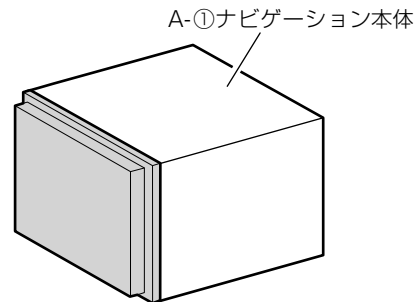

- 電源やナビ信号のハーネスは、車両ブラケット等に挟み込んだり、保護していないシャープエッジと接触しないように処理してください。(特にA-①ナビゲーション本体下側にハーネス類が挟まらないようにしてください。)

断線やショート等で車両の動作に不具合が発生する原因となります。

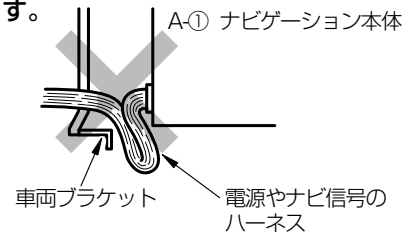

- (3) ブラケット取付スクリューを締め付けます。
- (4) ハザードスイッチ用配線を接続し、インパネガーニッシュをインストルメントパネルに取り付けます。

警告

部品の締め忘れ(緩み)がないか、再度確認してください。また、車両ハーネスおよび配線したコードの無理な押し込みや、噛み込みがないか点検してください。断線、切断などで火災、感電の原因となります。

注記

最後に、ヘッドランプ、ブレーキランプ、警告灯などに異常がないか確認を行ってください。

ナビゲーション本体の取付要領
(8インチモデルの場合)

取付作業

👍アドバイス

本項目は8インチモデル専用の記載内容です。7インチワイドモデルについては82～83ページをご覧ください。

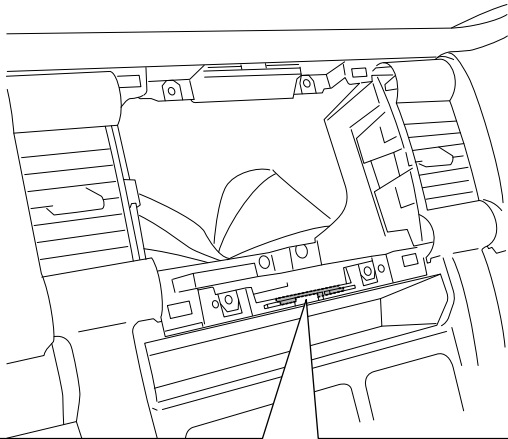

- 別売のインパネガーニッシュおよびオーディオ取付ブラケットを使用して取り付けます。
- (1) インstrumentパネルの図示箇所を超音波カッターなどで切り取ります。

注記

加工時は、怪我をしたり、部品を傷付けたりしないように十分注意してください。

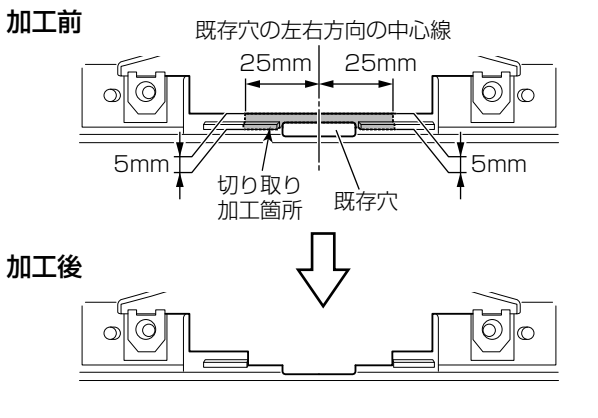

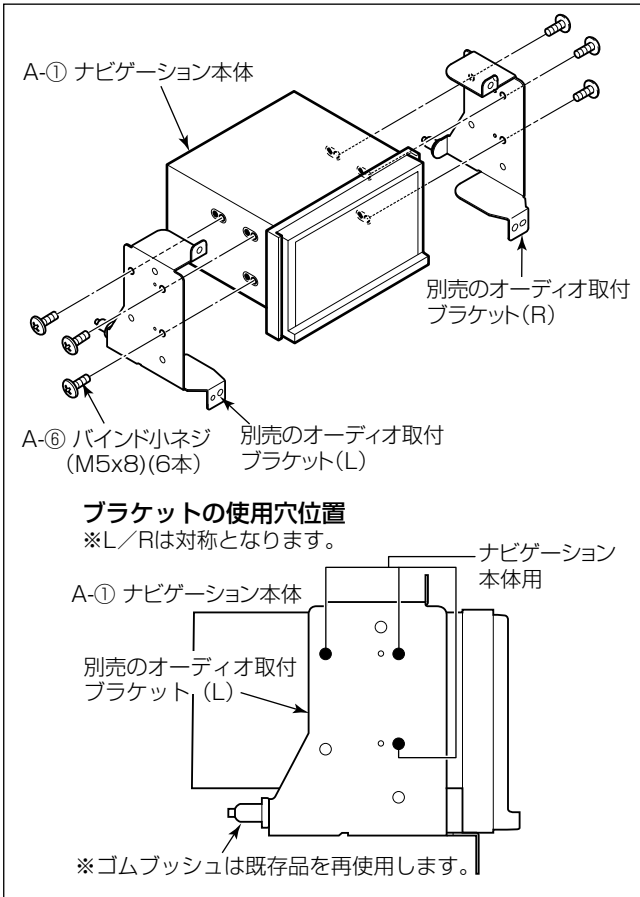

- (2) A-①ナビゲーション本体の上面にカットしたE-④保護シートを貼り付けます。

注記

液晶部や液晶周囲の樹脂部分は傷を付けたり、汚したりしないように十分注意してください。

- (3) A-①ナビゲーション本体にオーディオ取付ブラケット (L)、(R) [別売] を取り付けます。

注記

A-①ナビゲーション本体をオーディオ取付ブラケット (L)、(R) [別売] に取り付ける際には、必ずナビゲーションに同梱されているA-⑥バインド小ネジを使用してください。

アドバイス

A-①ナビゲーション本体のネジ穴は、「T」の刻印側を使用してください。

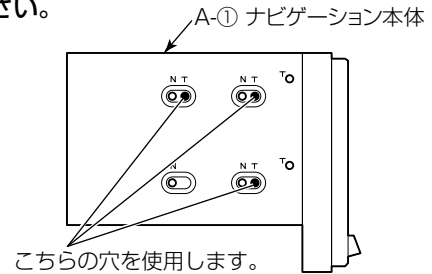

- (4) A-①ナビゲーション本体に各結線を行い、インストルメントパネルに取り付けます。

注記

- 後席用モニターやバックカメラを接続する場合は、31ページを参照してRCAビデオケーブルの抜け止めを行ってください。
 - 30ページを参照してコネクターの接続部や使用しないギボシ端子の異音防止処置を行ってください。
 - A-①ナビゲーション本体の ■ 部に過度な力/衝撃を与えると液晶部やタッチパネルが破損します。車両へ取り付ける場合には十分注意してください。
 - 電源やナビ信号のハーネスは、車両ブラケット等に挟み込んだり、保護していないシャープエッジと接触しないように処理してください。(特にA-①ナビゲーション本体下側にハーネス類が挟まらないようにしてください。)
- 断線やショート等で車両の動作に不具合が発生する原因となります。

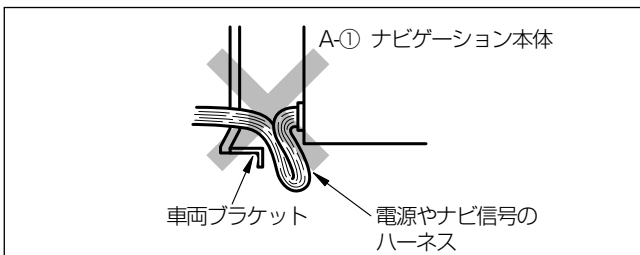
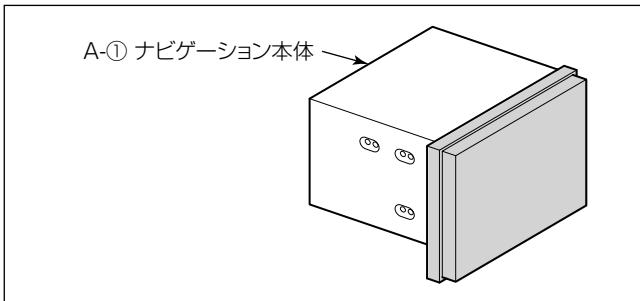

- (5) ブラケット取付スクリューを締め付けます。
 (6) ハザードスイッチ用配線を接続し、インパネガーニッシュ [別売] をインストルメントパネルに取り付けます。

警告

部品の締め忘れ(緩み)がないか、再度確認してください。また、車両ハーネスおよび配線したコードの無理な押し込みや、噛み込みがないか点検してください。断線、切断などで火災、感電の原因となります。

注記

最後に、ヘッドランプ、ブレーキランプ、警告灯などに異常がないか確認を行ってください。

イグニス

取り外し部品一覧

下図に示す車両部品（■部）を取り外します。

👉アドバイス

名称に“★”の付いている部品は、“車両部品の取り外し”に詳細図が記載されています。

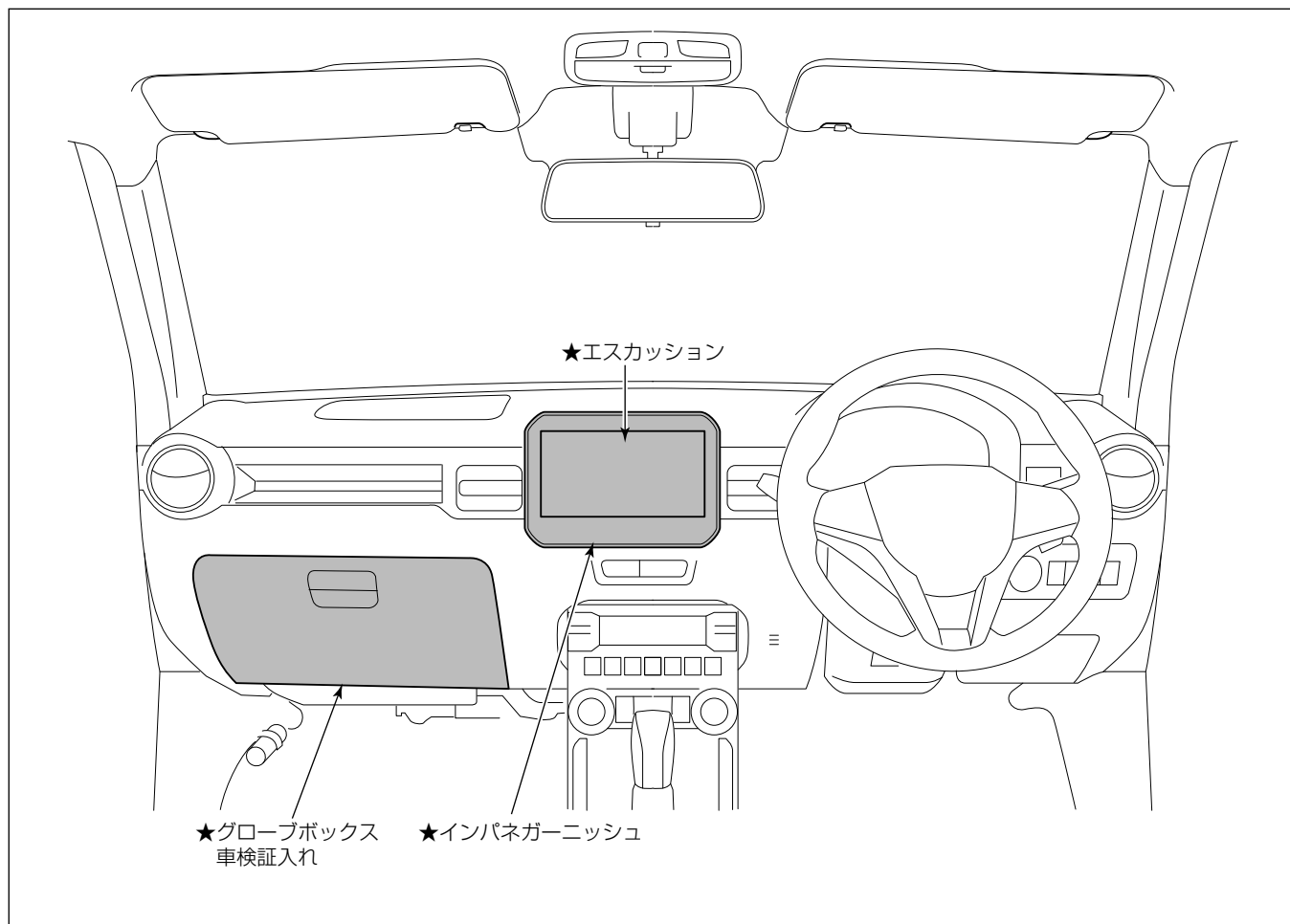

車両部品の取り外し

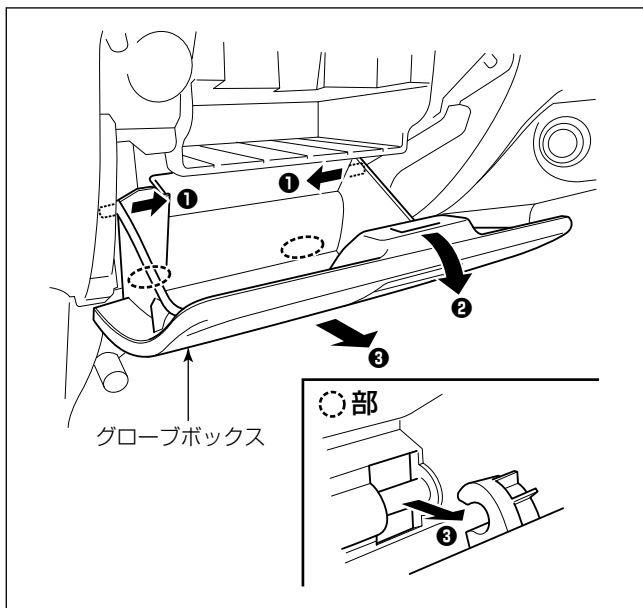

(1) グローブボックスを取り外します。

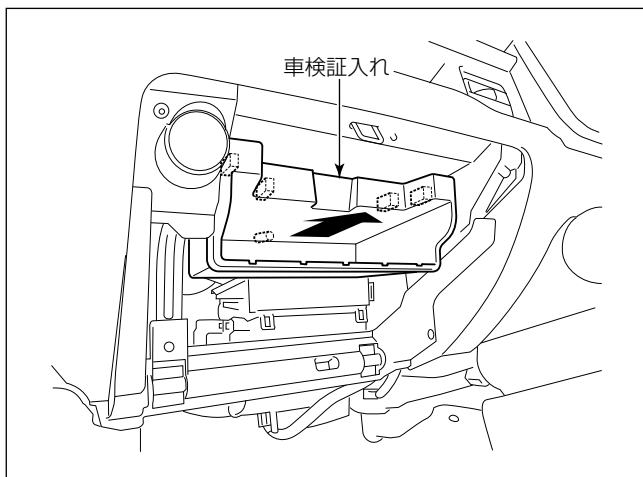

(2) 車検証入れを取り外します。

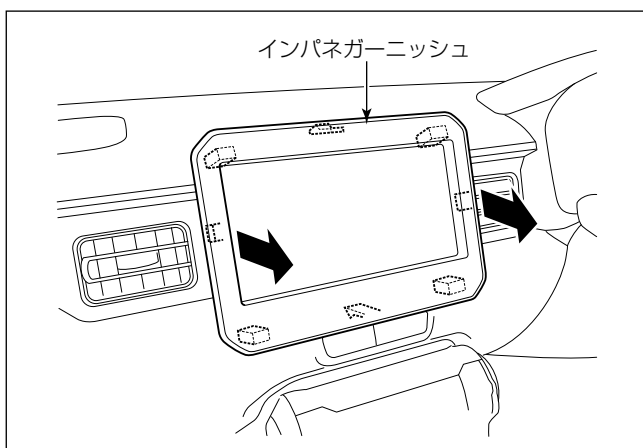

(3) インパネガーニッシュを取り外します。

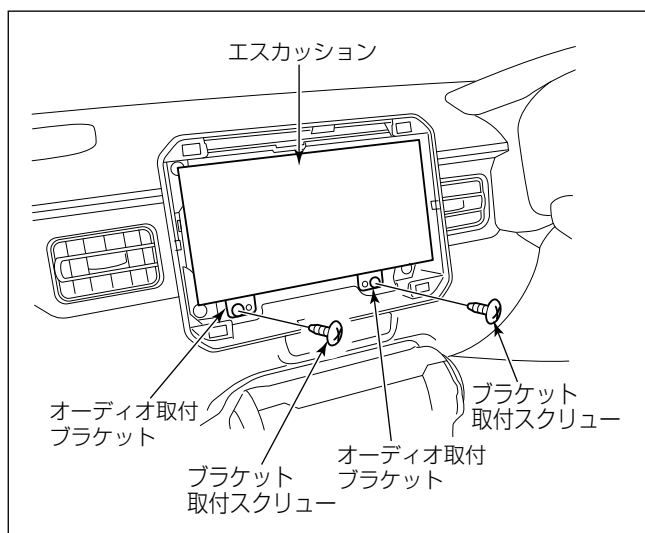

- (4) ブラケット取付スクリュー2本を外し、インストールパネルからオーディオ取付ブラケットを取り外します。
- (5) エスカッションからオーディオ用配線を外します。
- (6) エスカッションからオーディオ取付ブラケット(L)、(R)を取り外します。

取付概要

☆L-①VTR接続ケーブル〔別売〕も同様に配線してください。

- : E-① ロックタイ (大)
- : E-③ ウレタンシート
- ▣ : E-④ 保護シート

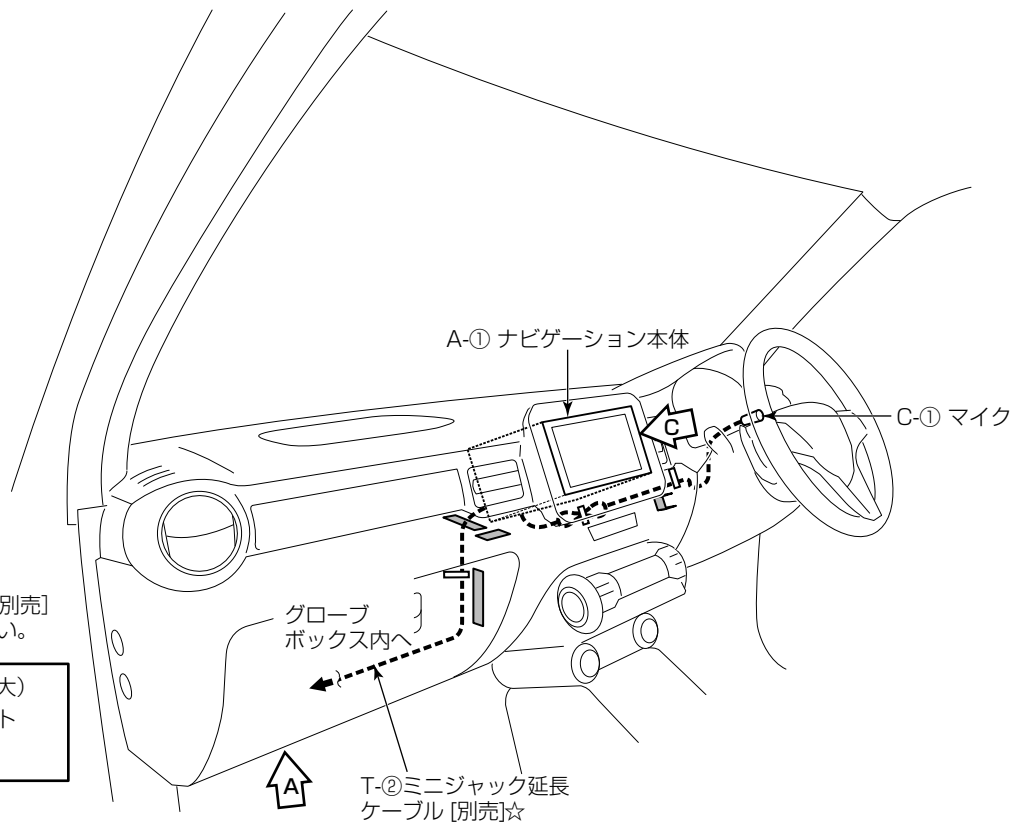

A 部詳細

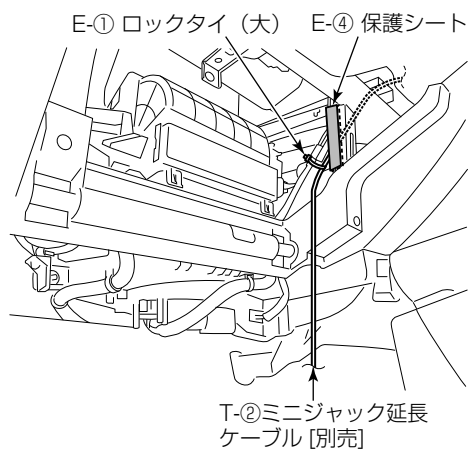

B 部詳細

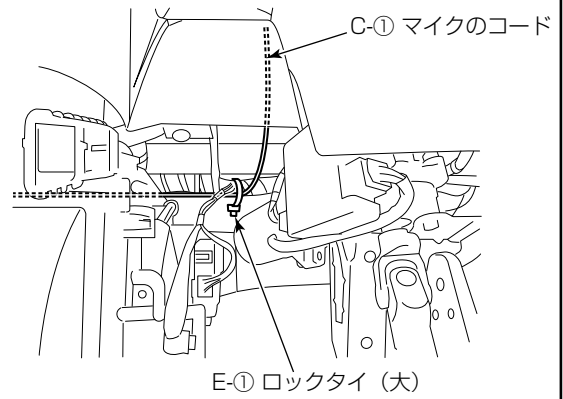

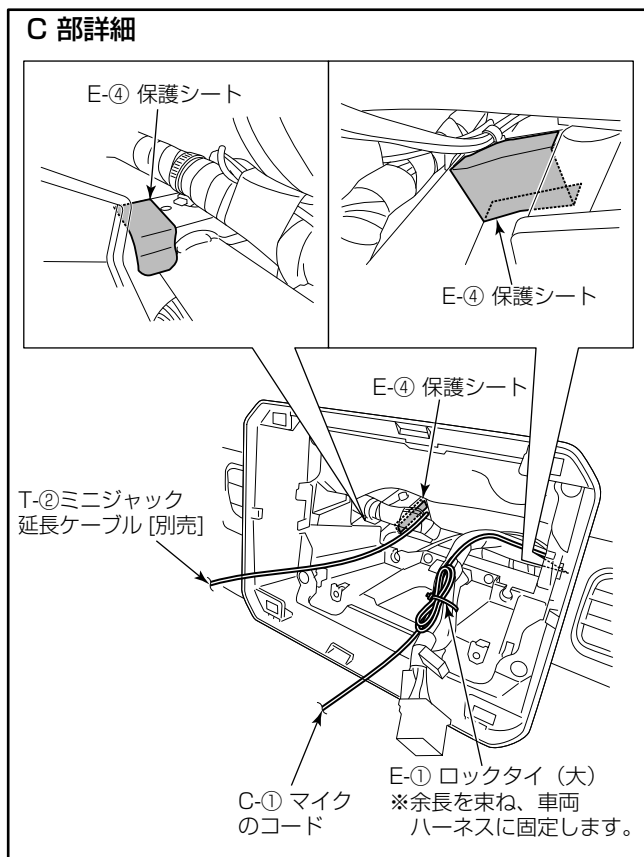

※USB接続ケーブル [別売] の取付、iPod[®]接続ケーブル [別売] の取付、マイク取付、ナビゲーション本体の取付の詳細は、“共通取付要領”を参照してください。

USB 接続ケーブル等の取付要領

- ・ 以下のケーブル類は、“共通取付要領”を参照して取り付けてください。
 - － S-①USB接続ケーブル [別売]
 - － T-②ミニジャック延長ケーブル [別売]

マイク取付位置

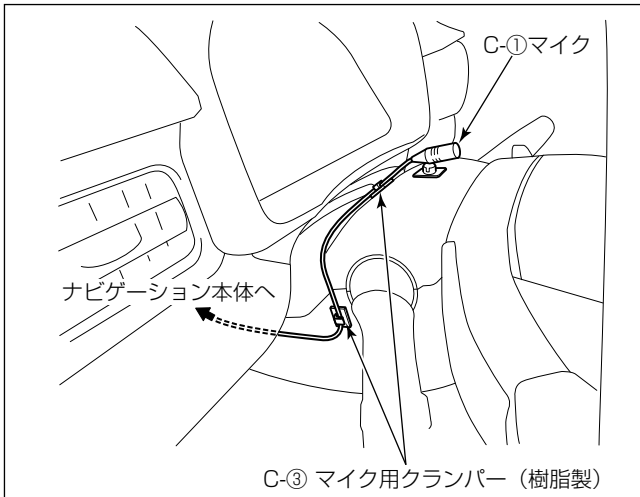

- ステアリングポスト上面の中央に取り付けます。

注記

- マイクコードがたるまないようC-③マイク用クランパー（樹脂製）でしっかり固定してください。マイクコードがたるんでいると他の部品と干渉し、コードが傷ついたり断線するおそれがあります。
- 配線後、ステアリングのチルト操作等を行い、コードと干渉しないことを確認してください。

ナビゲーション本体の取付要領
(7インチワイドモデルの場合)

取付作業

👉 アドバイス

本項目は7インチワイドモデル専用の記載内容です。8インチモデルについては93～94ページをご覧ください。

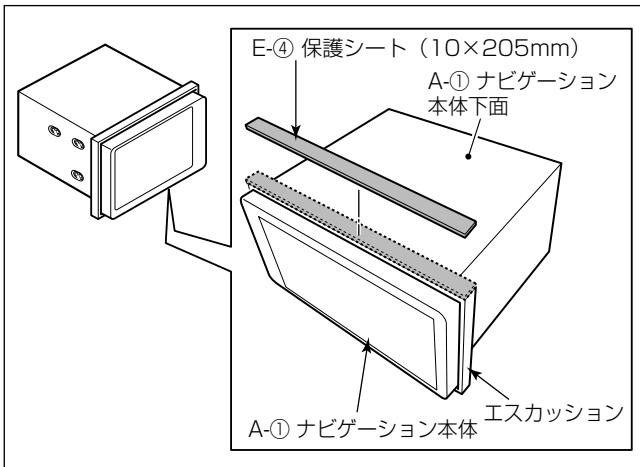

- (1) A-①ナビゲーション本体下面のエスカッション部にE-④保護シートを貼り付けます。

注記

液晶部や液晶周囲の樹脂部分は傷を付けたり、汚したりしないように十分注意してください。

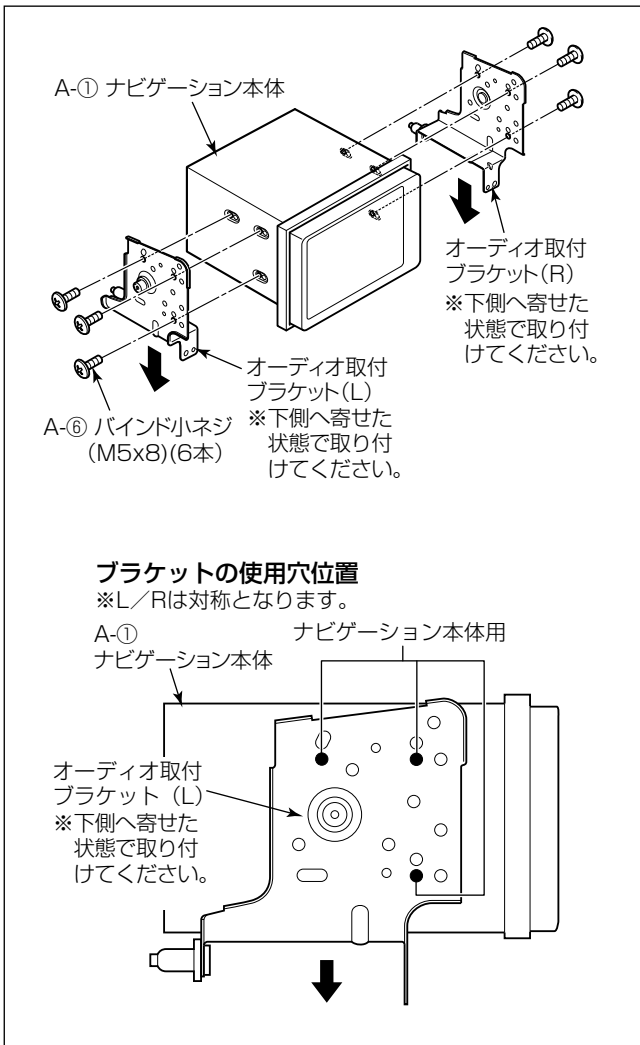

(2) A-①ナビゲーション本体にオーディオ取付ブラケット(L)、(R)を取り付けます。

※オーディオ取付ブラケット(L)、(R)をA-①ナビゲーション本体に対して下側へ寄せて取り付けてください。

注記

A-①ナビゲーション本体をオーディオ取付ブラケット(L)、(R)に取り付ける際には、必ずナビゲーションに同梱されているA-⑥バインド小ネジを使用してください。

(3) A-①ナビゲーション本体に各結線を行い、インストルメントパネルに取り付けます。

注記

- 後席用モニターやバックカメラを接続する場合は、31ページを参照してRCAビデオケーブルの抜け止めを行ってください。
- 30ページを参照してコネクターの接続部や使用しないギボシ端子の異音防止処置を行ってください。
- A-①ナビゲーション本体の ■ 部に過度な力/衝撃を与えると液晶部やタッチパネルが破損します。車両へ取り付ける場合には十分注意してください。

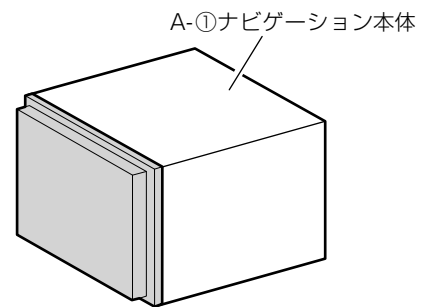

- 電源やナビ信号のハーネスは、車両ブラケット等に挟み込んだり、保護していないシャープエッジと接触しないように処理してください。(特にA-①ナビゲーション本体下側にハーネス類が挟まらないようにしてください。)

断線やショート等で車両の動作に不具合が発生する原因となります。

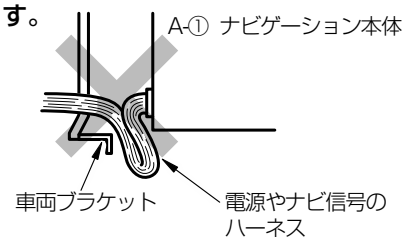

(4) ブラケット取付スクリューを締め付けます。

(5) インパネガーニッシュをインストルメントパネルに取り付けます。

警告

部品の締め忘れ(緩み)がないか、再度確認してください。また、車両ハーネスおよび配線したコードの無理な押し込みや、噛み込みがないか点検してください。断線、切断などで火災、感電の原因となります。

注記

最後に、ヘッドランプ、ブレーキランプ、警告灯などに異常がないか確認を行ってください。

ナビゲーション本体の取付要領
(8インチモデルの場合)

取付作業

👍アドバイス

本項目は8インチモデル専用の記載内容です。7インチワイドモデルについては91～92ページをご覧ください。

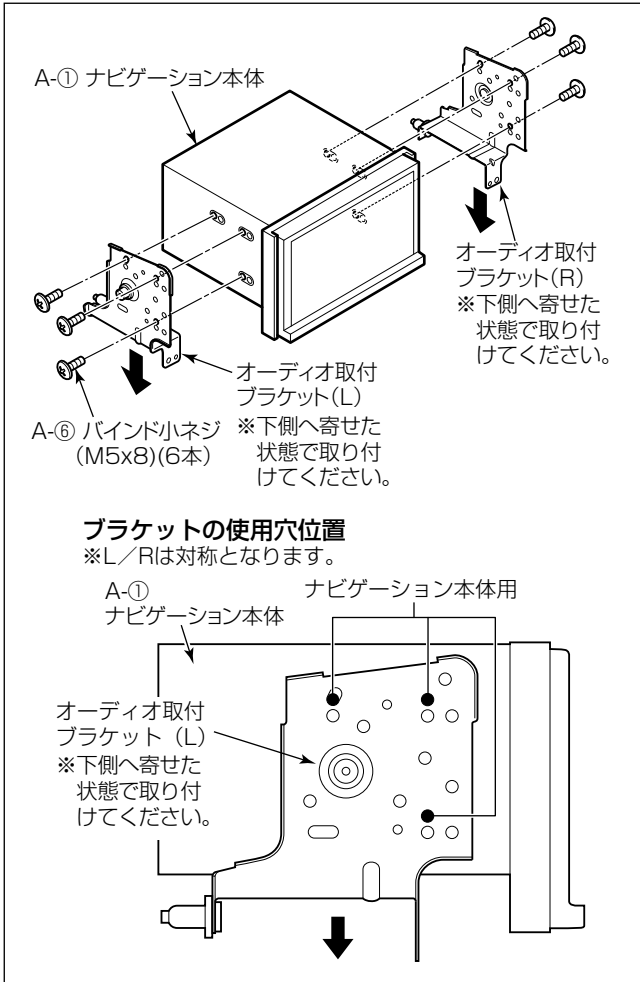

- ・ 別売のインパネガーニッシュを使用して取り付けます。
- ・ 手順(4)および(6)で記載している方向へA-①ナビゲーション本体を寄せて取り付けてください。A-①ナビゲーション本体の可動部がインパネガーニッシュと干渉するおそれがあります。

- (1) A-①ナビゲーション本体にA-④接着シート(短い方)を貼り付けます。
- (2) インパネガーニッシュ[別売]を使用してA-④接着シートを押さえながら折り目をつけて密着させてください。
- (3) A-①ナビゲーション本体の上面にカットしたE-④保護シートを貼り付けます。

注記

液晶部や液晶周囲の樹脂部分は傷を付けたり、汚したりしないように十分注意してください。

- (4) A-①ナビゲーション本体にオーディオ取付ブラケット(L)、(R)を取り付けます。

※オーディオ取付ブラケット(L)、(R)をA-①ナビゲーション本体に対して下側へ寄せて取り付けてください。

注記

A-①ナビゲーション本体をオーディオ取付ブラケット(L)、(R)に取り付ける際には、必ずナビゲーションに同梱されているA-⑥バインド小ネジを使用してください。

- (5) A-①ナビゲーション本体に各結線を行い、インストルメントパネルに取り付けます。

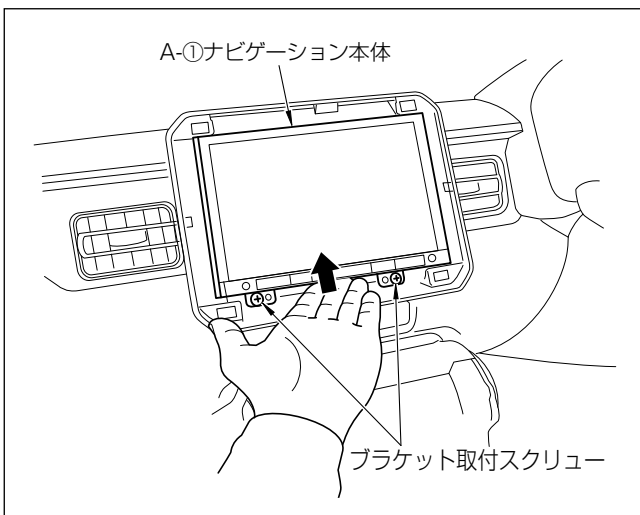
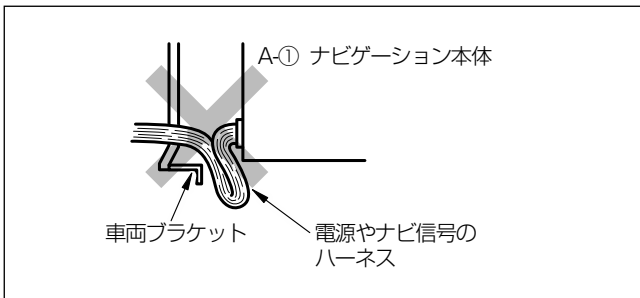
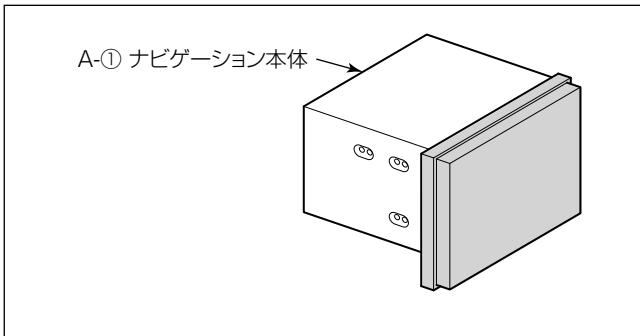

注記

- 後席用モニターやバックカメラを接続する場合は、31ページを参照してRCAビデオケーブルの抜け止めを行ってください。
- 30ページを参照してコネクタの接続部や使用しないギボシ端子の異音防止処置を行ってください。
- A-①ナビゲーション本体の ■部に過度な力／衝撃を与えると液晶部やタッチパネルが破損します。車両へ取り付ける場合には十分注意してください。
- 電源やナビ信号のハーネスは、車両ブラケット等に挟み込んだり、保護していないシャープエッジと接触しないように処理してください。(特にA-①ナビゲーション本体下側にハーネス類が挟まらないようにしてください。)

断線やショート等で車両の動作に不具合が発生する原因となります。

- (6) A-①ナビゲーション本体を下から持ち上げた状態で上へ寄せながらブラケット取付スクリューを締め付けます。

- (7) インパネガーニッシュ〔別売〕をインストルメントパネルに取り付けます。

注記

- インパネガーニッシュ〔別売〕は図の向きで取り付けてください。

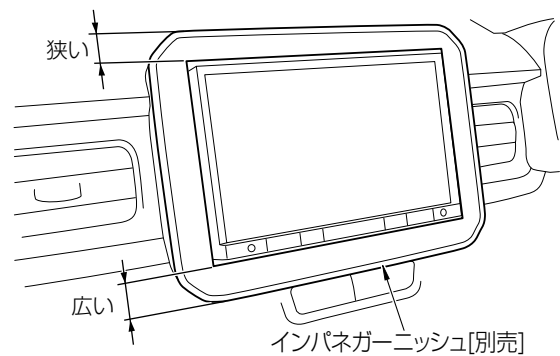

- (1) で貼り付けたA-④接着シートをインパネガーニッシュ〔別売〕で押さえ付けながら取り付けてください。

警告

部品の締め忘れ（緩み）がないか、再度確認してください。また、車両ハーネスおよび配線したコードの無理な押し込みや、噛み込みがないか点検してください。断線、切断などで火災、感電の原因となります。

注記

最後に、ヘッドランプ、ブレーキランプ、警告灯などに異常がないか確認を行ってください。

スイフト

取り外し部品一覧

下図に示す車両部品（■部）を取り外します。

👉アドバイス

名称に“★”の付いている部品は、“車両部品の取り外し”に詳細図が記載されています。

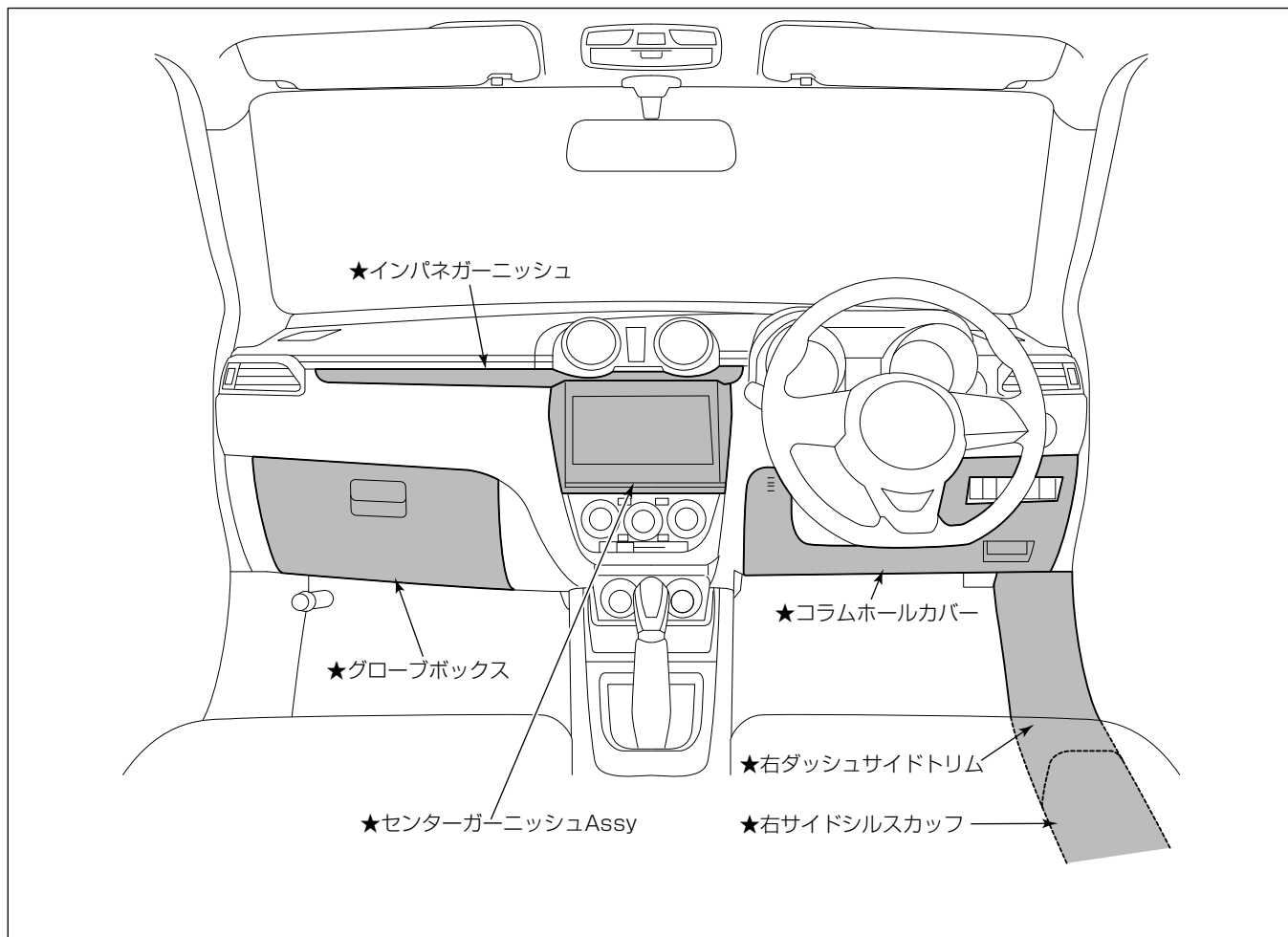

車両部品の取り外し

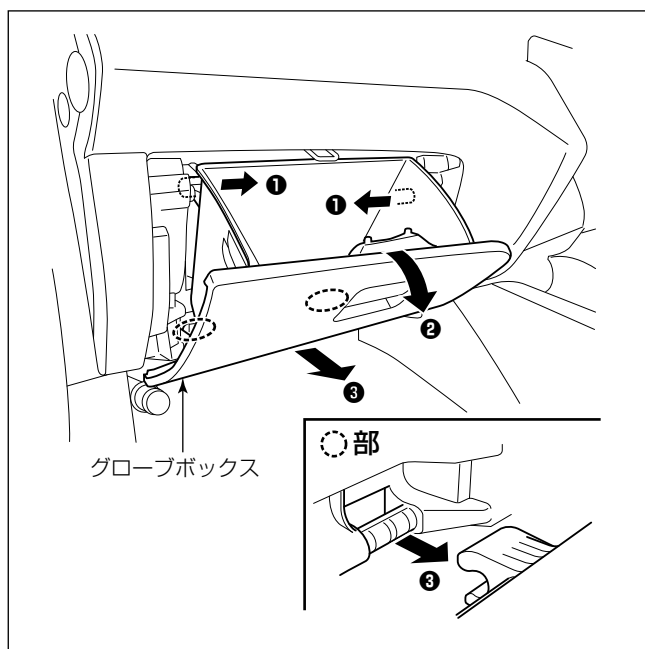

(1) グローブボックスを取り外します。

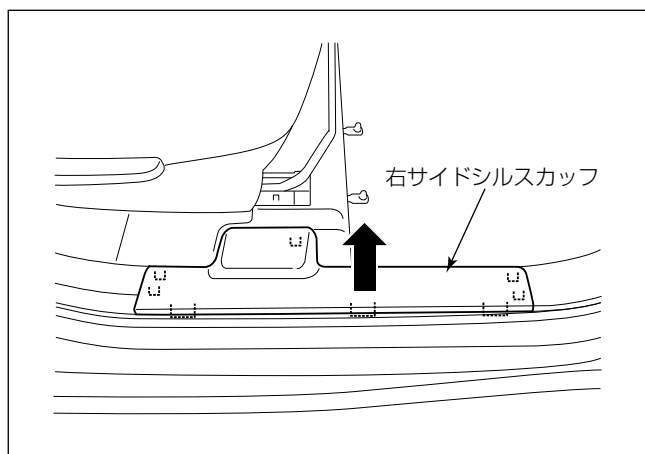

(2) 右サイドシルスカップを取り外します。

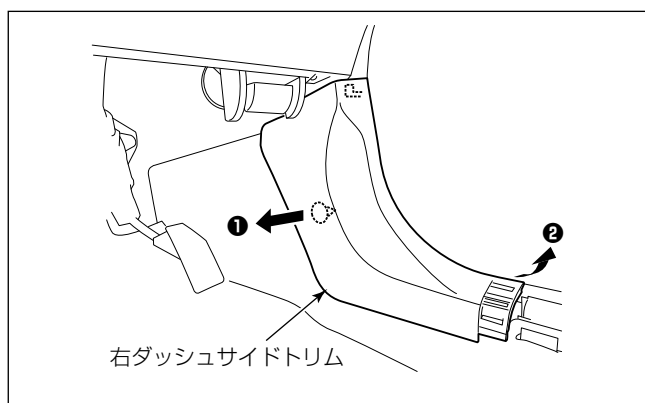

(3) 右ダッシュサイドトリムを取り外します。

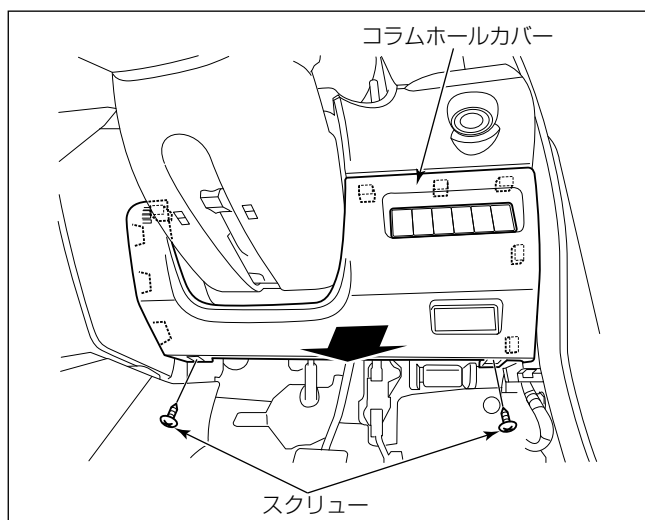

- (4) スクリュー 2本を外し、コラムホールカバーを取り外します。

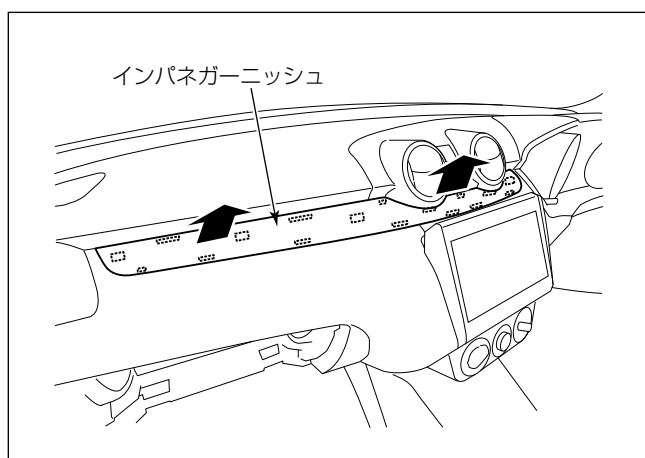

- (5) インパネガーニッシュを取り外します。

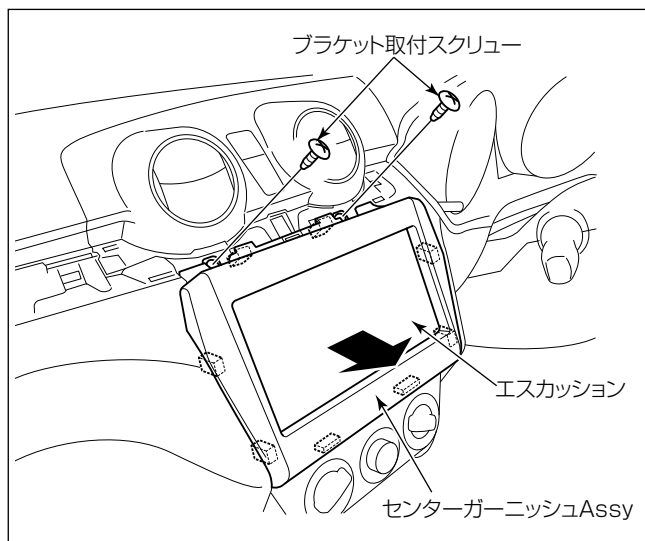

- (6) センターガーニッシュ Assy からブラケット取付スクリュー 2本を取り外します。
 (7) センターガーニッシュ Assy を引き出し、オーディオ用配線を取り外します。
 (8) スクリュー 4本を外し、センターガーニッシュからオーディオ取付ブラケット (L)、(R) を取り外します。
 (9) オーディオ取付ブラケット (L)、(R) からエスカッションを取り外します。

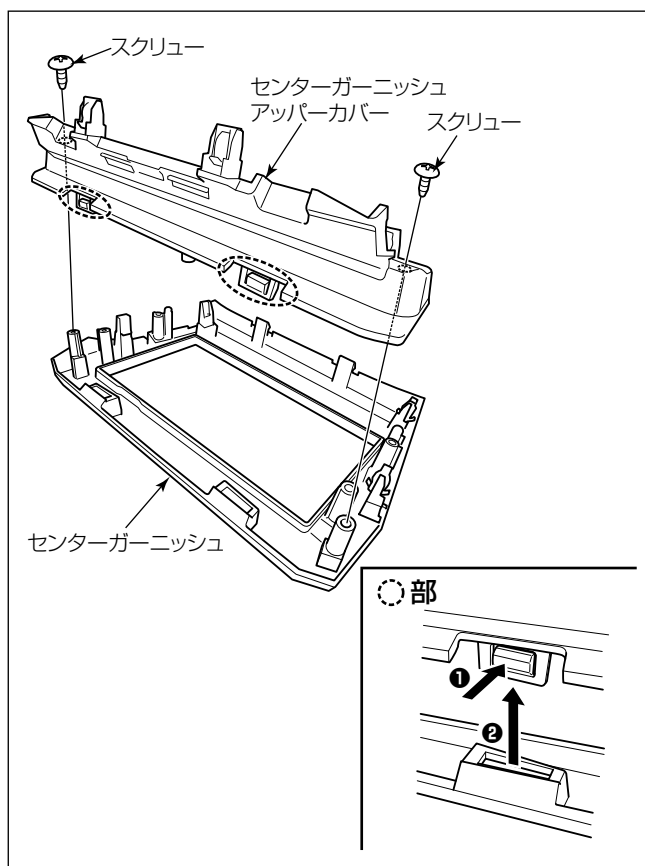

- (10) 8インチモデルの場合のみ、スクリュー（2本）を外してセンターガーニッシュアッパーカバーを取り外し、センターガーニッシュ〔別売〕に取り付けてください。

取付概要

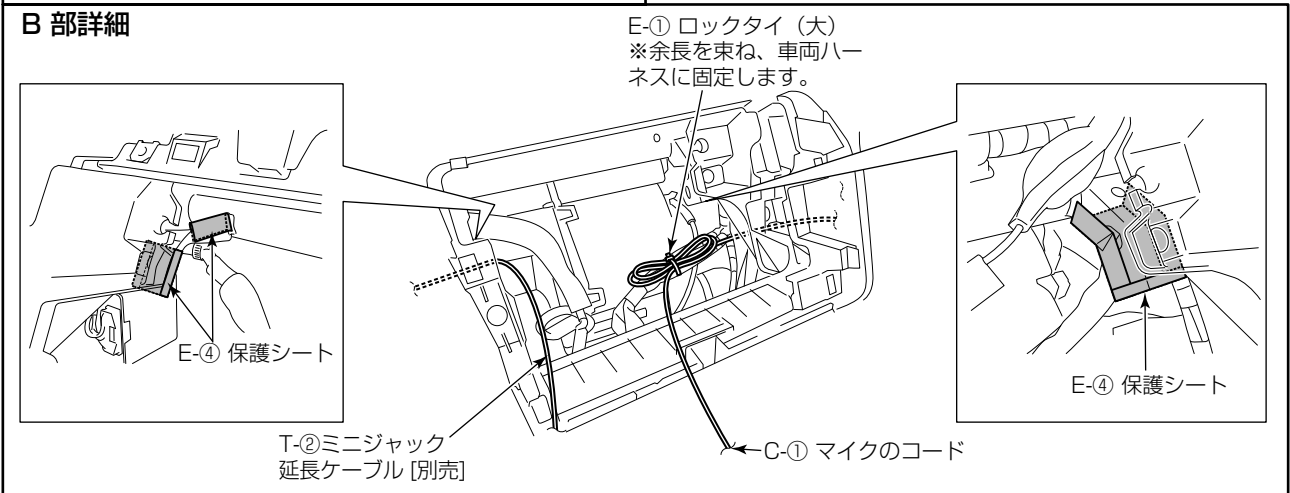
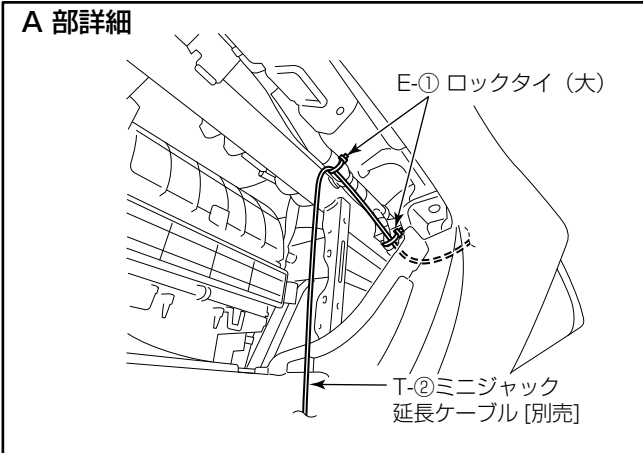
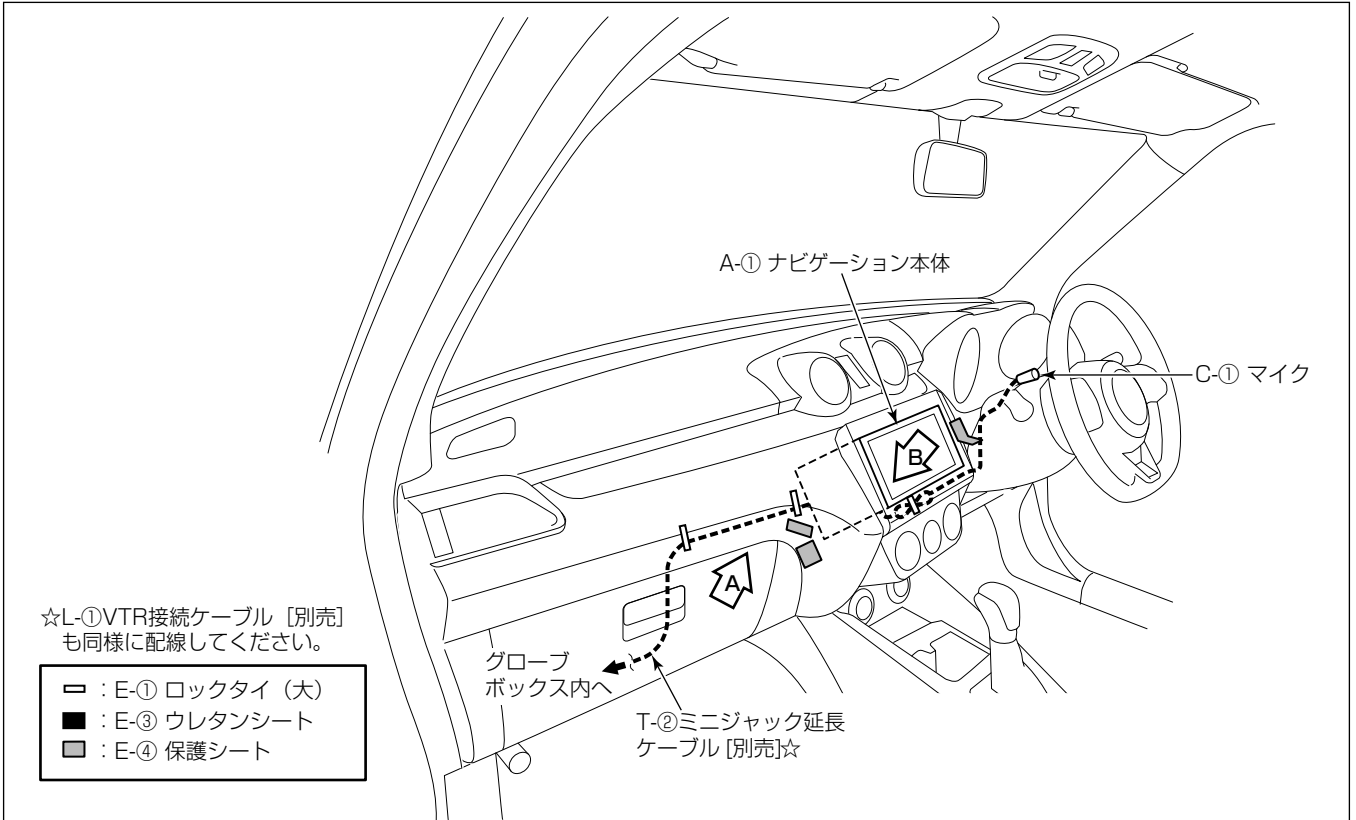

※USB接続ケーブル [別売] の取付、iPod®接続ケーブル [別売] の取付、マイク取付、ナビゲーション本体の取付の詳細は、“共通取付要領”を参照してください。

USB 接続ケーブル等の取付要領

- ・ 以下のケーブル類は、“共通取付要領”を参照して取り付けてください。
 - － S-①USB 接続ケーブル [別売]
 - － T-②ミニジャック延長ケーブル [別売]

マイク取付位置

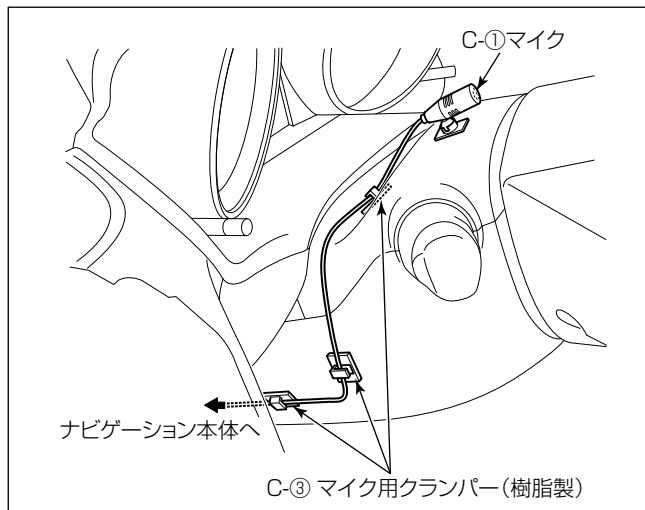

- ・ ステアリングポスト上面の左側に取り付けます。

注記

- ・ マイクコードがたるまないようC-③マイク用クランパー（樹脂製）でしっかり固定してください。マイクコードがたるんでいると他の部品と干渉し、コードが傷ついたり断線するおそれがあります。
- ・ 配線後、ステアリングのチルト操作等を行い、コードと干渉しないことを確認してください。

ナビゲーション本体の取付要領
(フィンチワイドモデルの場合)

取付作業

👉 アドバイス

本項目はフィンチワイドモデル専用の記載内容です。8インチモデルについては103～104ページをご覧ください。

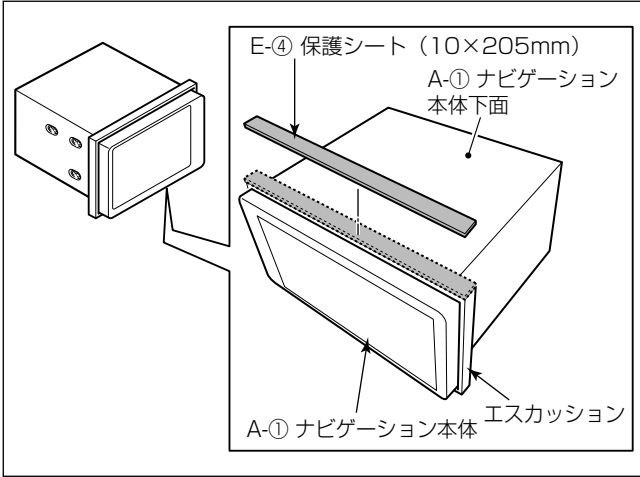

- (1) A-①ナビゲーション本体下面のエスカッション部にE-④保護シートを貼り付けます。

注記

液晶部や液晶周囲の樹脂部分は傷を付けたり、汚したりしないように十分注意してください。

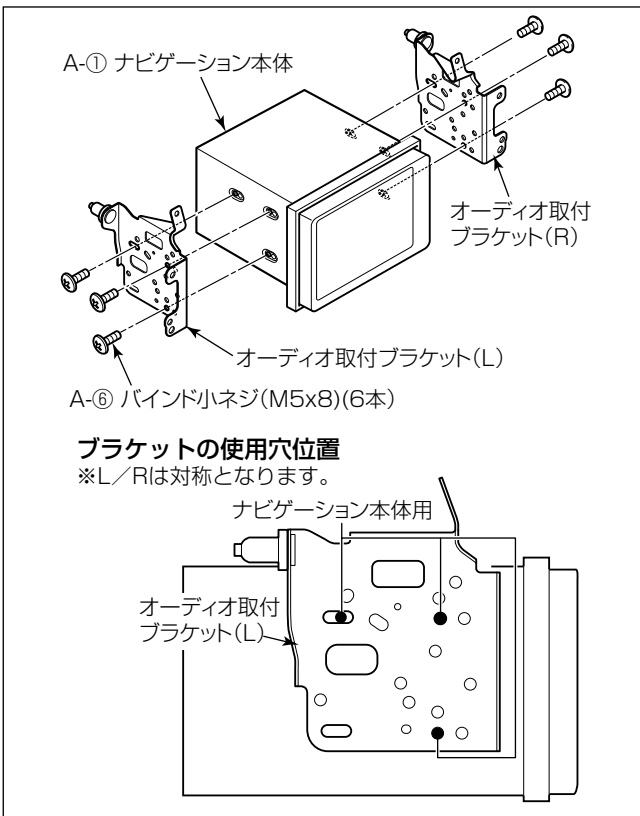

- (2) A-①ナビゲーション本体にオーディオ取付ブラケット (L)、(R) を取り付けます。

注記

A-①ナビゲーション本体をオーディオ取付ブラケット (L)、(R) に取り付ける際には、必ずナビゲーションに同梱されているA-⑥バインド小ネジを使用してください。

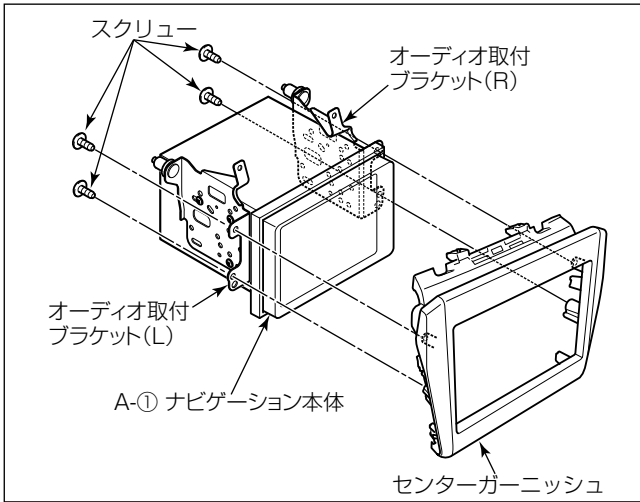

- (3) A-①ナビゲーション本体を組み付けたオーディオ取付ブラケット (L)、(R) をセンターガーニッシュに取り付けます。

注記

A-①ナビゲーション本体を正面から見たときのディスプレイ部と、センターガーニッシュ開口部とのすき間が、上下・左右均等になるように調整してください。

- (4) A-①ナビゲーション本体に各結線を行います。

注記

- 後席用モニターやバックカメラを接続する場合は、31 ページを参照してRCAビデオケーブルの抜け止めを行ってください。
- 30 ページを参照してコネクターの接続部や使用しないギボシ端子の異音防止処置を行ってください。

- (5) センターガーニッシュ Assy をインストルメントパネルに取り付けます。

注記

電源やナビ信号のハーネスは、車両ブラケット等に挟み込んだり、保護していないシャープエッジと接触しないように処理してください。(特にA-①ナビゲーション本体下側にハーネス類が挟まらないようにしてください。)

断線やショート等で車両の動作に不具合が発生する原因となります。

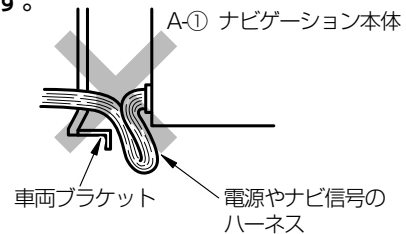

警告

部品の締め忘れ（緩み）がないか、再度確認してください。また、車両ハーネスおよび配線したコードの無理な押し込みや、噛み込みがないか点検してください。断線、切断などで火災、感電の原因となります。

注記

最後に、ヘッドランプ、ブレーキランプ、警告灯などに異常がないか確認を行ってください。

ナビゲーション本体の取付要領
(8インチモデルの場合)

取付作業

👉アドバイス

本項目は8インチモデル専用の記載内容です。7インチワイドモデルについては101～102ページをご覧ください。

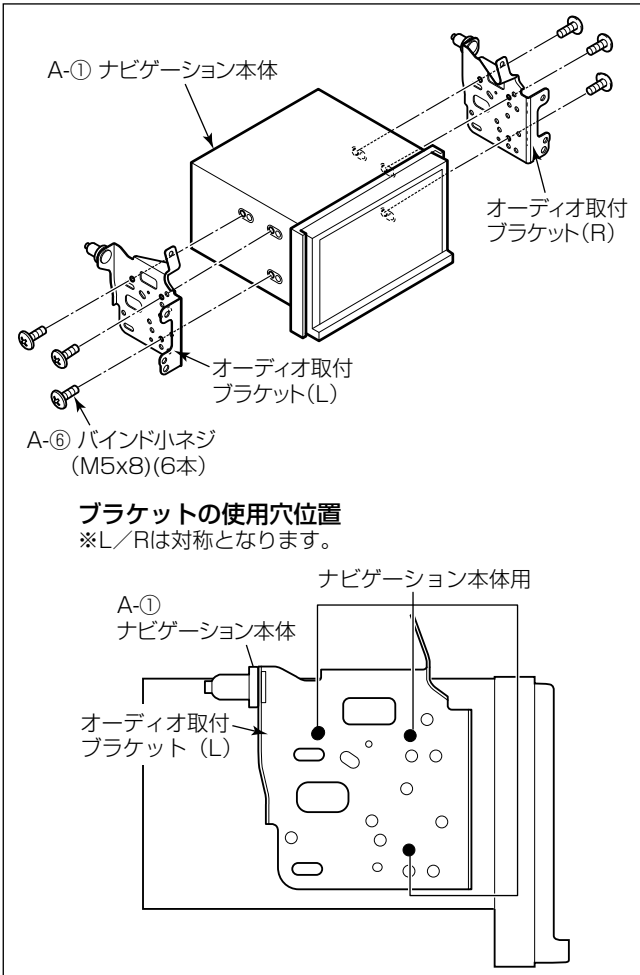

・別売のセンターガーニッシュを使用して取り付けます。

- (1) A-①ナビゲーション本体にA-④接着シート(短い方)を貼り付けます。
- (2) センターガーニッシュ[別売]を使用してA-④接着シートを押さえながら折り目をつけて密着させてください。
- (3) A-①ナビゲーション本体の上面にカットしたE-④保護シートを貼り付けます。

注記

液晶部や液晶周囲の樹脂部分は傷を付けたり、汚したりしないように十分注意してください。

- (4) A-①ナビゲーション本体にオーディオ取付ブラケット(L)、(R)を取り付けます。

注記

A-①ナビゲーション本体をオーディオ取付ブラケットに取り付ける際には、必ずナビゲーションに同梱されているA-⑥バインド小ネジを使用してください。

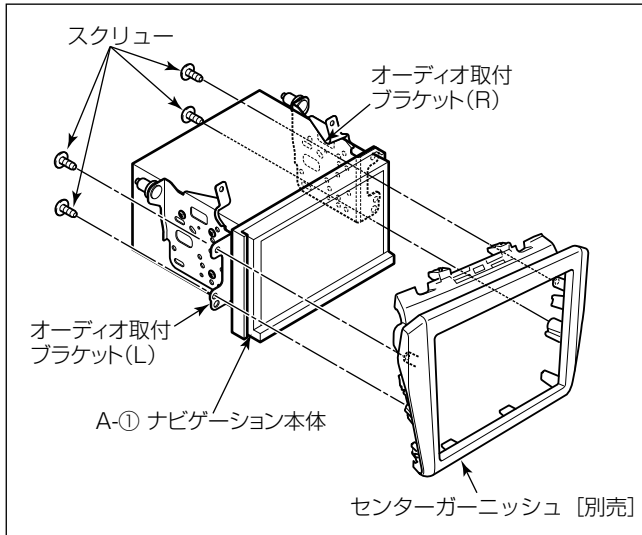

- (5) A-①ナビゲーション本体を組み付けたオーディオ取付ブラケット (L)、(R) を、センターガーニッシュ [別売] に取り付けます。
- (6) A-①ナビゲーション本体に各結線を行います。

注記

- 後席用モニターやバックカメラを接続する場合は、31 ページを参照してRCAビデオケーブルの抜け止めを行ってください。
- 30 ページを参照してコネクターの接続部や使用しないギボシ端子の異音防止処置を行ってください。
- A-①ナビゲーション本体の ■ 部に過度な力／衝撃を与えると液晶部やタッチパネルが破損します。車両へ取り付ける場合には十分注意してください。

A-① ナビゲーション本体

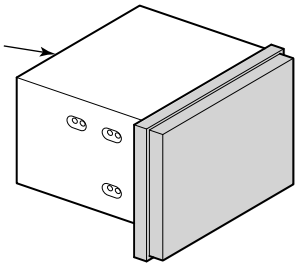

- (7) センターガーニッシュ Assy をインストルメントパネルに取り付けます。

注記

電源やナビ信号のハーネスは、車両ブラケット等に挟み込んだり、保護していないシャープエッジと接触しないように処理してください。(特にA-①ナビゲーション本体下側にハーネス類が挟まらないようにしてください。)

断線やショート等で車両の動作に不具合が発生する原因となります。

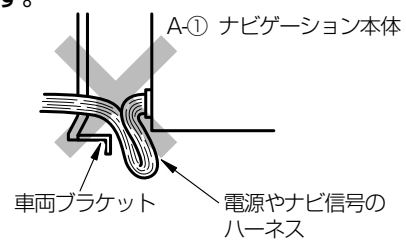

警告

部品の締め忘れ (緩み) がないか、再度確認してください。また、車両ハーネスおよび配線したコードの無理な押し込みや、噛み込みがないか点検してください。断線、切断などで火災、感電の原因となります。

注記

最後に、ヘッドランプ、ブレーキランプ、警告灯などに異常がないか確認を行ってください。

クロスビー

取り外し部品一覧

下図に示す車両部品（■部）を取り外します。

👉アドバイス

名称に“★”の付いている部品は、“車両部品の取り外し”に詳細図が記載されています。

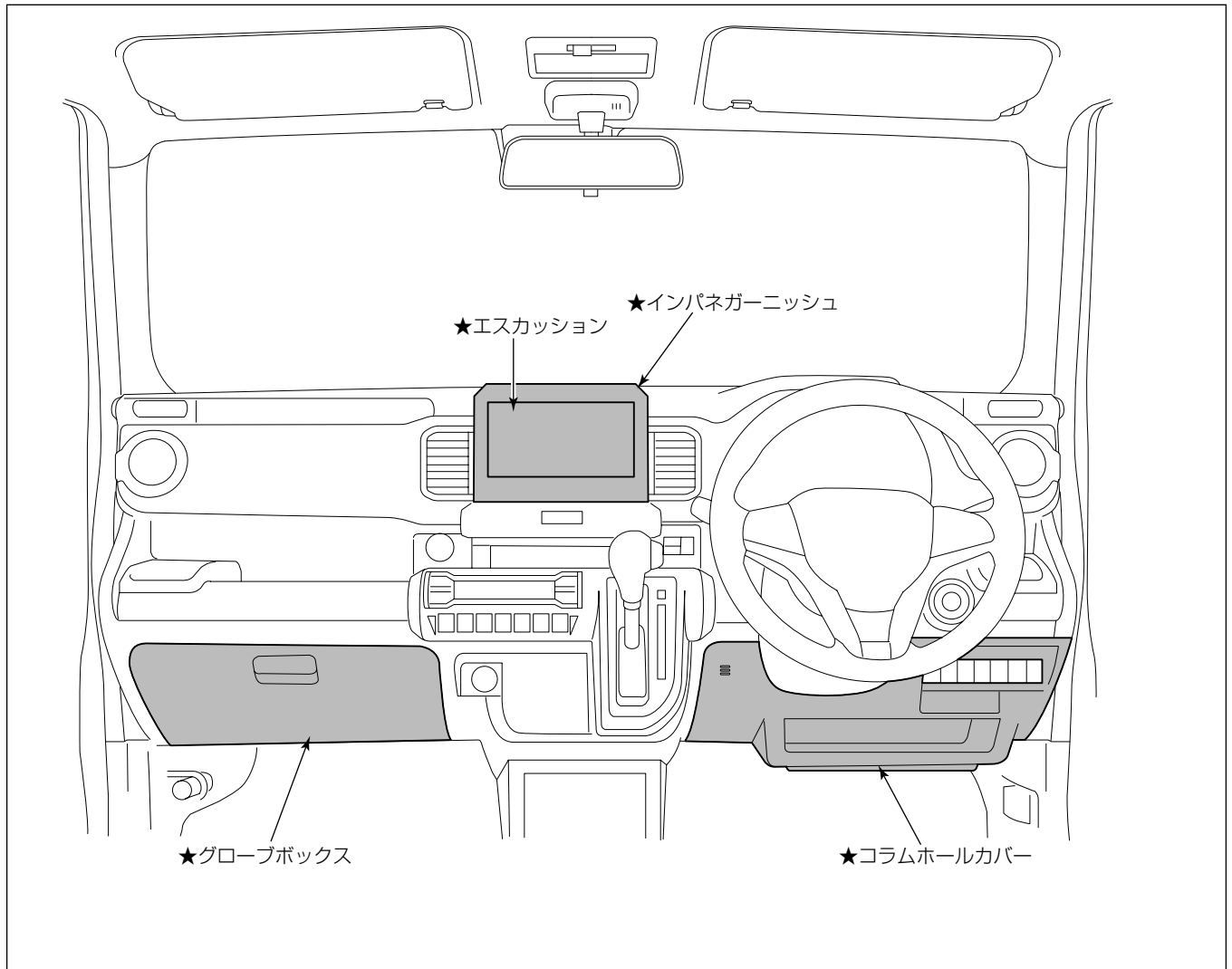

車両部品の取り外し

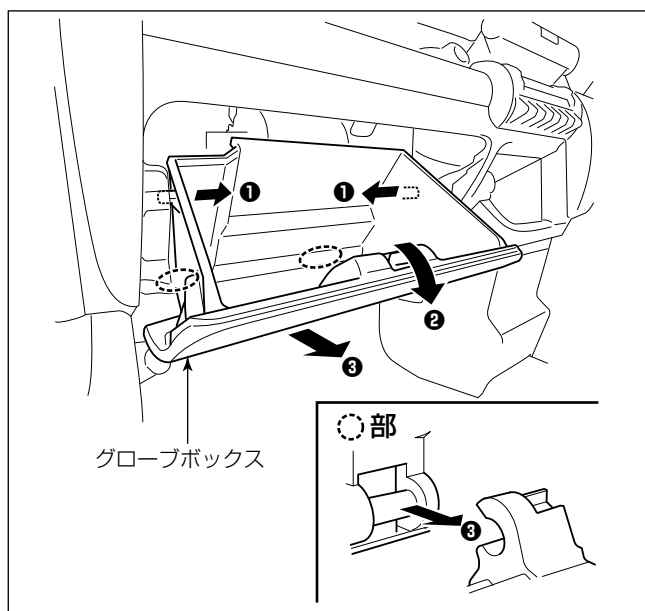

(1) グローブボックスを取り外します。

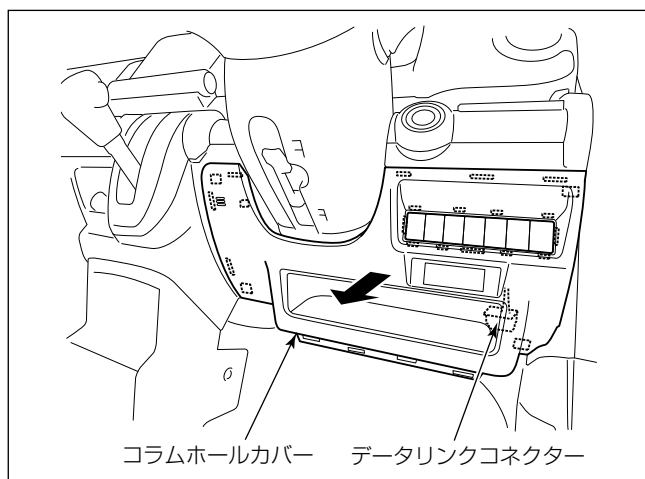

(2) コラムホールカバーを取り外します。
 (3) データリンクコネクターをコラムホールカバーから外します。

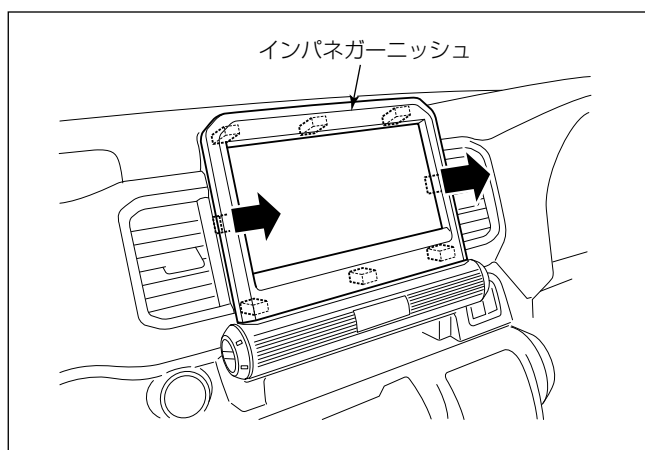

注記

シフトノブを操作して、最下段の位置に固定してから作業を行ってください。

(4) インパネガーニッシュを取り外します。

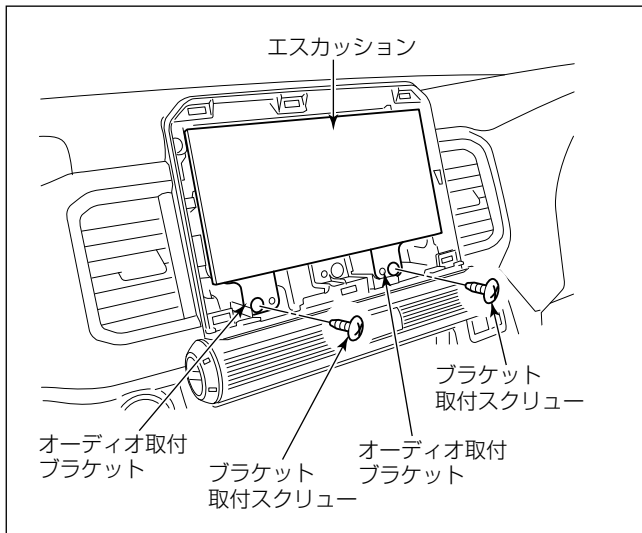

- (5) ブラケット取付スクリュー2本を外し、インストールパネルからオーディオ取付ブラケットを取り外します。
- (6) エスカッションからオーディオ用配線を外します。
- (7) エスカッションからオーディオ取付ブラケット(L)、(R)を取り外します。

取付概要

☆L-①VTR接続ケーブル〔別売〕も同様に配線してください。

- : E-① ロックタイ (大)
- : E-③ ウレタンシート
- : E-④ 保護シート

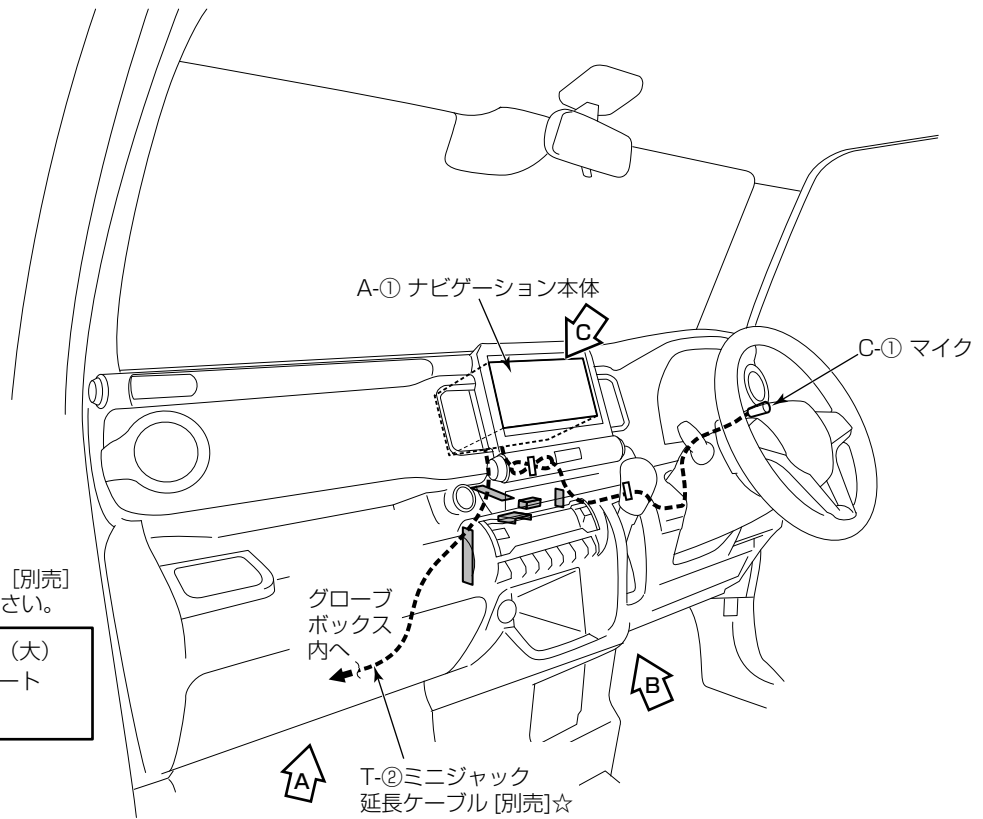

A 部詳細

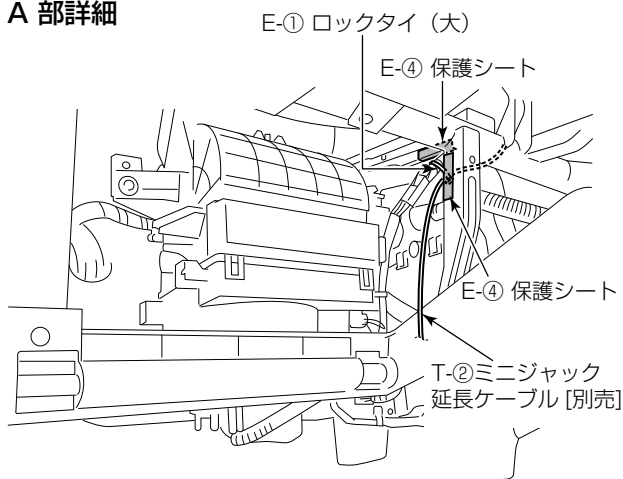

B 部詳細

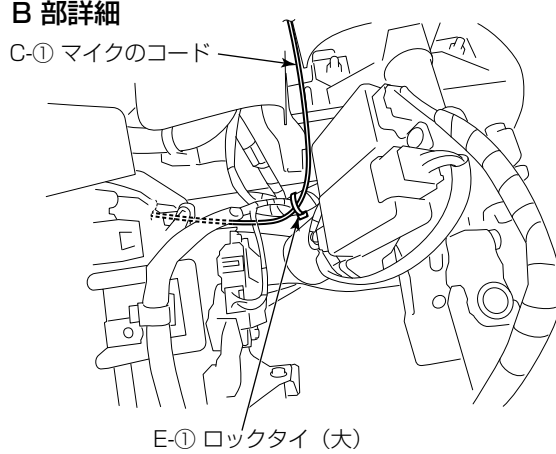

C 部詳細

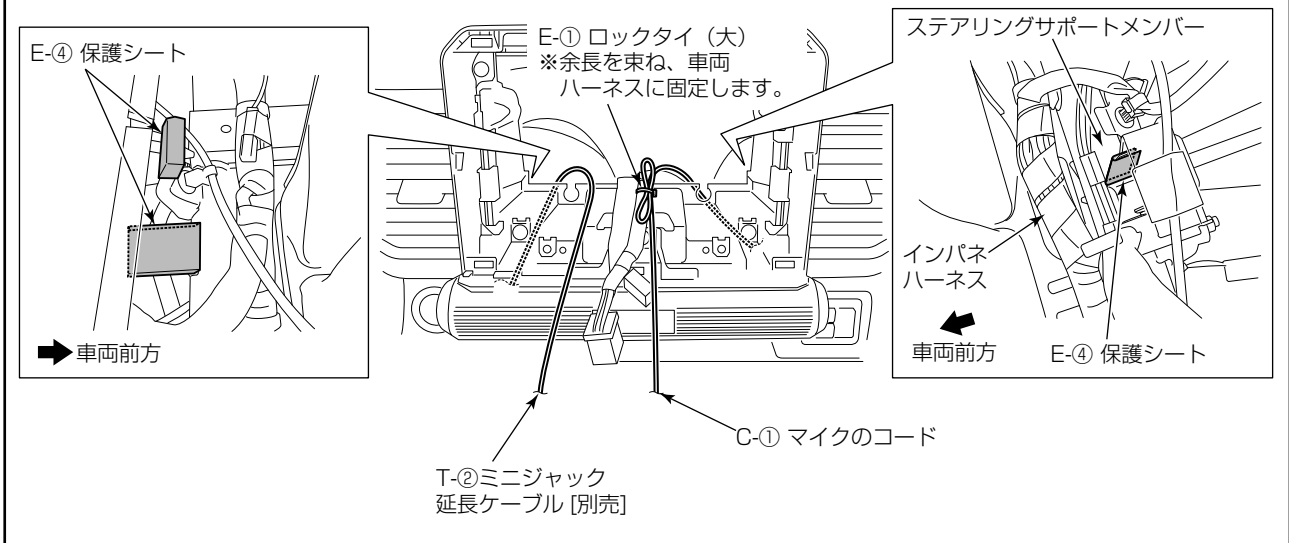

※USB接続ケーブル [別売] の取付、iPod[®]接続ケーブル [別売] の取付、マイク取付、ナビゲーション本体の取付の詳細は、“共通取付要領”を参照してください。

USB 接続ケーブル等の取付要領

- ・以下のケーブル類は、“共通取付要領”を参照して取り付けてください。
- － S-① USB 接続ケーブル [別売]
- － T-② ミニジャック延長ケーブル [別売]

マイク取付位置

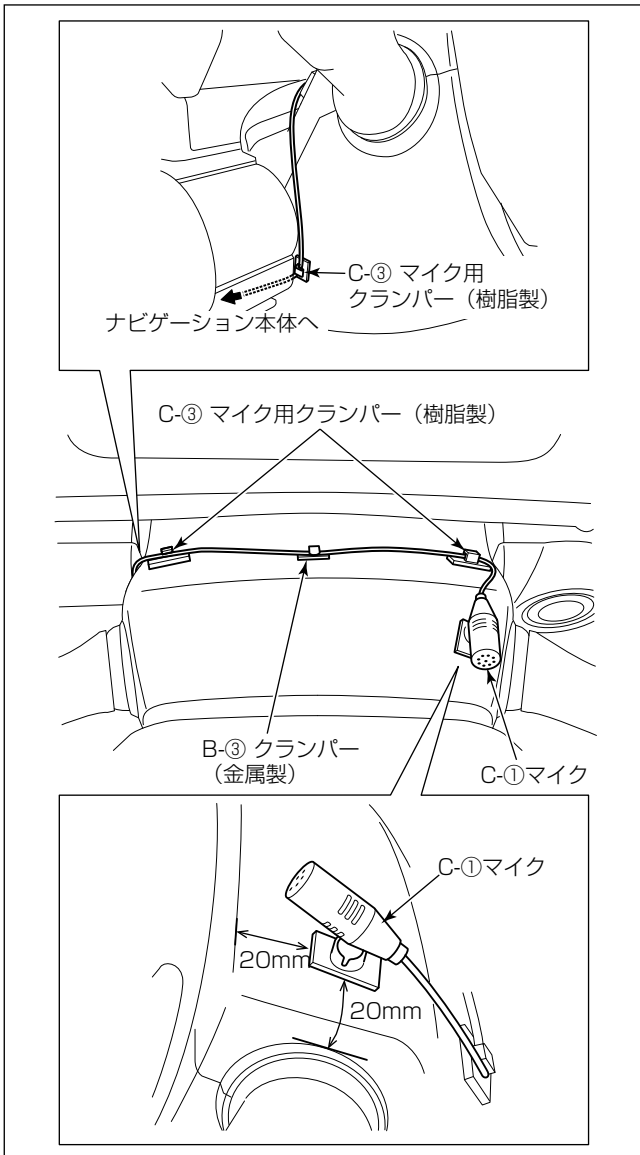

- ステアリングポスト上面の中央に取り付けます。

注記

- マイクコードがたるまないようC-③マイク用クランパー(樹脂製)およびB-③クランパー(金属製)でしっかり固定してください。マイクコードがたるんでいると他の部品と干渉し、コードが傷ついたり断線するおそれがあります。
- 配線後、ステアリングのチルト操作等を行い、コードと干渉しないことを確認してください。

ナビゲーション本体の取付要領
(フィンワイドモデルの場合)

取付作業

👉アドバイス

本項目はフィンワイドモデル専用の記載内容です。8インチモデルについては115～118ページをご覧ください。

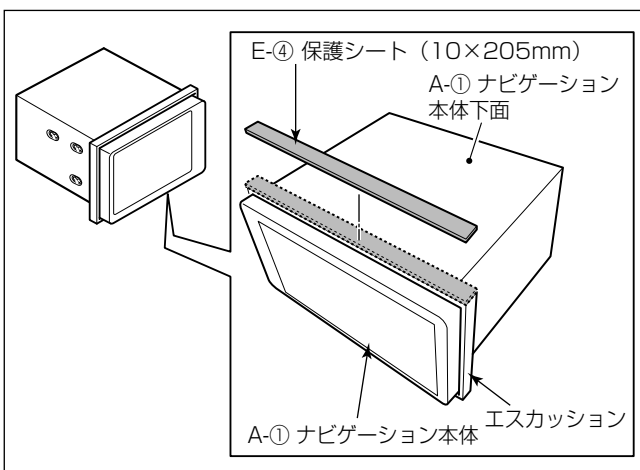

- (1) A-①ナビゲーション本体下面のエスカッション部にE-④保護シートを貼り付けます。

注記

液晶部や液晶周囲の樹脂部分は傷を付けたり、汚したりしないように十分注意してください。

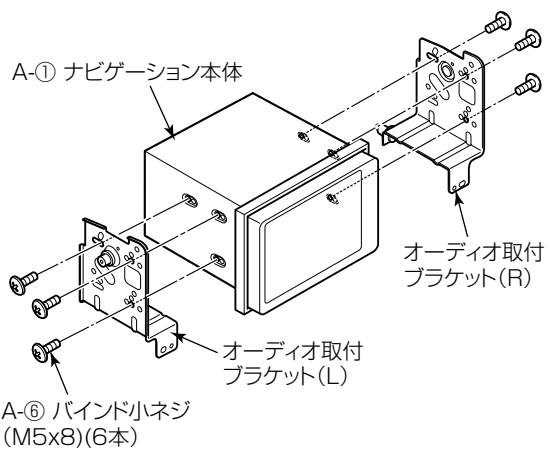

ブラケットの使用穴位置

※L/Rは対称となります。

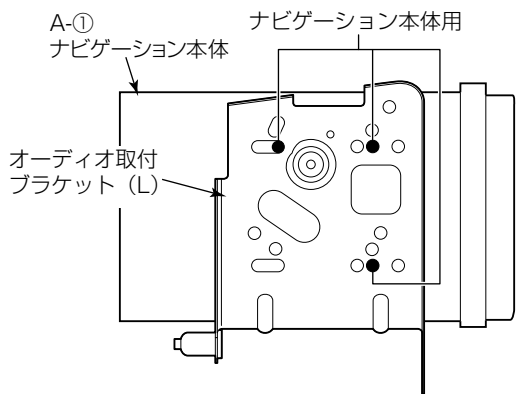

- (2) A-①ナビゲーション本体にオーディオ取付ブラケット (L)、(R) を取り付けます。

注記

A-①ナビゲーション本体をオーディオ取付ブラケット (L)、(R) に取り付ける際には、必ずナビゲーションに同梱されているA-⑥バインド小ネジを使用してください。

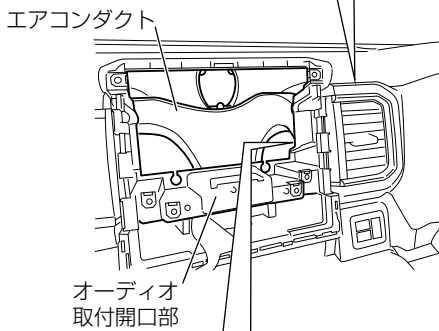
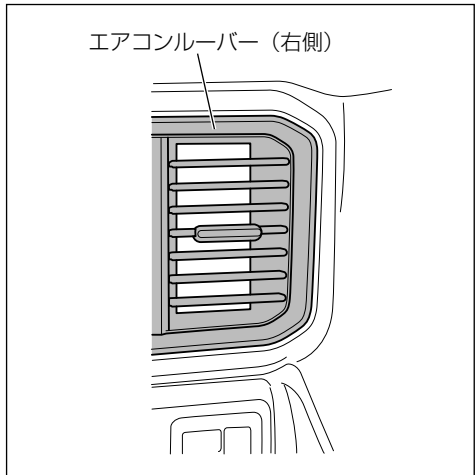

- (3) オーディオ取付開口部からインパネ内部が確認できる状態で、インパネ中央部のエアコンダクト（オーディオ取付開口部を挟んで左右にあります）がエアコンルーバーから外れていないことを確認します。

注記

A-①ナビゲーション本体を取り付ける際、配線などによってエアコンダクトが車両前側方向に押されると、エアコンルーバーから外れるおそれがあります。このため(3)～(12)の作業をしてください。

アドバイス

エアコンダクトを触ると前後方向に動きますが、エアコンルーバーに挿入されていれば異常ではありません。

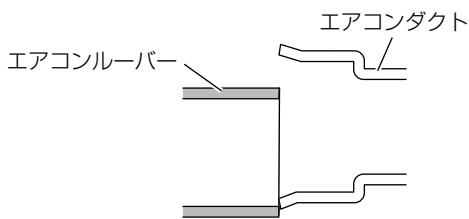
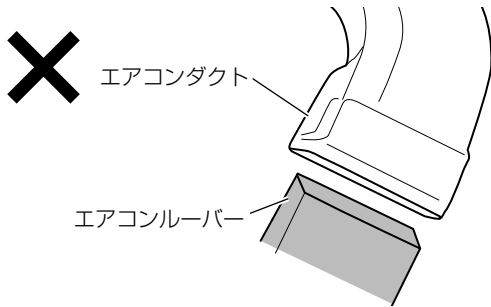

断面図

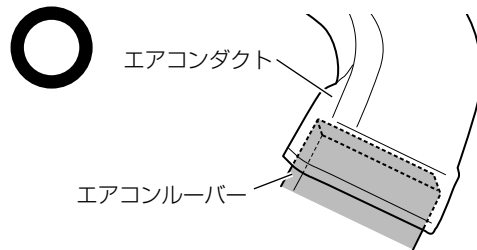

※差し込まれていることを確認してください。

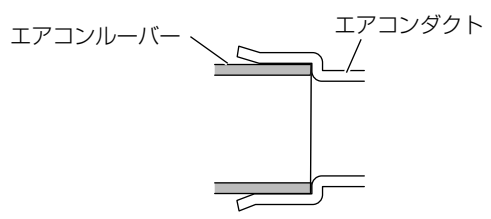

断面図

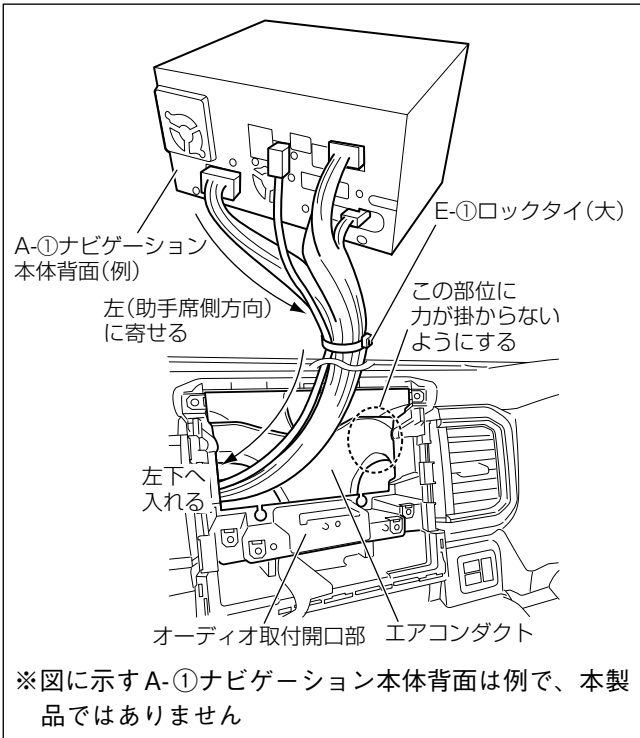

- (4) A-①ナビゲーション本体に各結線を行います。
- (5) A-①ナビゲーション本体のハーネスを車両左側(助手席側)下方へ逃がす形に整え、E-①ロックタイ(大)で固定します。(マイク除く)

注記

- 本手順は作業例です。取り付けるナビゲーションによりコネクタのレイアウトが異なりますので、取り付ける製品に応じて対策をしてください。
- A-①ナビゲーション本体を取り付ける際はグローブボックス取付部から手を入れ、ハーネスを車両左下側へ引き込んでください。

- (6) 結束したハーネスを車両左下へ入れるようにA-①ナビゲーションを入れ込みます。

注記

- 後席用モニターやバックカメラを接続する場合は、31ページを参照してRCAビデオケーブルの抜け止めを行ってください。
- 30ページを参照してコネクタの接続部や使用しないギボシ端子の異音防止処置を行ってください。
- A-①ナビゲーション本体の ■ 部に過度な力/衝撃を与えると液晶部やタッチパネルが破損します。車両へ取り付ける場合には十分注意してください。

A-①ナビゲーション本体

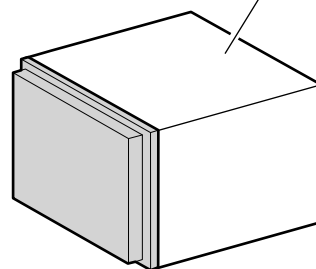

- 電源やナビ信号のハーネスは、車両ブラケット等に挟み込んだり、保護していないシャープエッジと接触しないように処理してください。(特にA-①ナビゲーション本体下側にハーネス類が挟まらないようにしてください。)

断線やショート等で車両の動作に不具合が発生する原因となります。

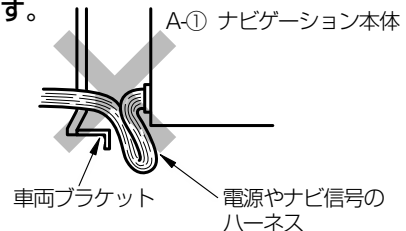

- (7) ブラケット取付スクリューを締め付け、ナビゲーションを固定します。
- (8) A-①ナビゲーション本体を取り付けた後にステアリングコラム下部からインパネ内部に照明を入れながら、エアコンルーバー部を覗いてエアコンダクトがエアコンルーバーから抜けていないことを確認します。

👉 アドバイス

- コラムホールカバーを取り外すと作業性が向上します。
- エアコンダクトがエアコンルーバーから抜けているとエアコンダクト内に漏れた明かりが見えます。

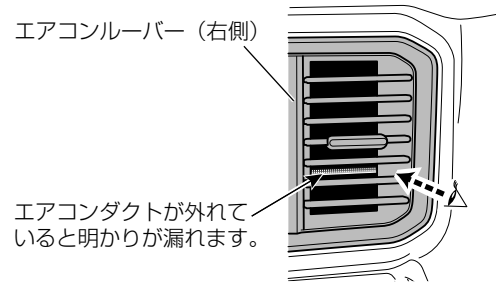

- (9) エアコンダクトがエアコンルーバーから抜けている場合は、A-①ナビゲーション本体を取り外します。
- (10) エアコンダクトを車両前方から後方のエアコンルーバーに挿入します。
- (11) A-①ナビゲーション本体のハーネスがエアコンダクトを押さないようにハーネスの固定方法を変更し、再度A-①ナビゲーション本体を取り付けます。
- (12) エアコンダクトが抜けていないか確認します。

注記

エアコンダクトがエアコンルーバーにささらない場合は、A-①ナビゲーション本体のハーネスがエアコンダクトを押しています。ハーネスの形を変えたり、引き込み位置を変えたりしてください。

- (13) インパネガーニッシュをインストルメントパネルに取り付けます。

⚠ 警告

部品の締め忘れ（緩み）がないか、再度確認してください。また、車両ハーネスおよび配線したコードの無理な押し込みや、噛み込みがないか点検してください。断線、切断などで火災、感電の原因となります。

注記

最後に、ヘッドランプ、ブレーキランプ、警告灯などに異常がないか確認を行ってください。

ナビゲーション本体の取付要領
(8インチモデルの場合)

取付作業

👉 アドバイス

本項目は8インチモデル専用の記載内容です。7インチワイドモデルについては110～114ページをご覧ください。

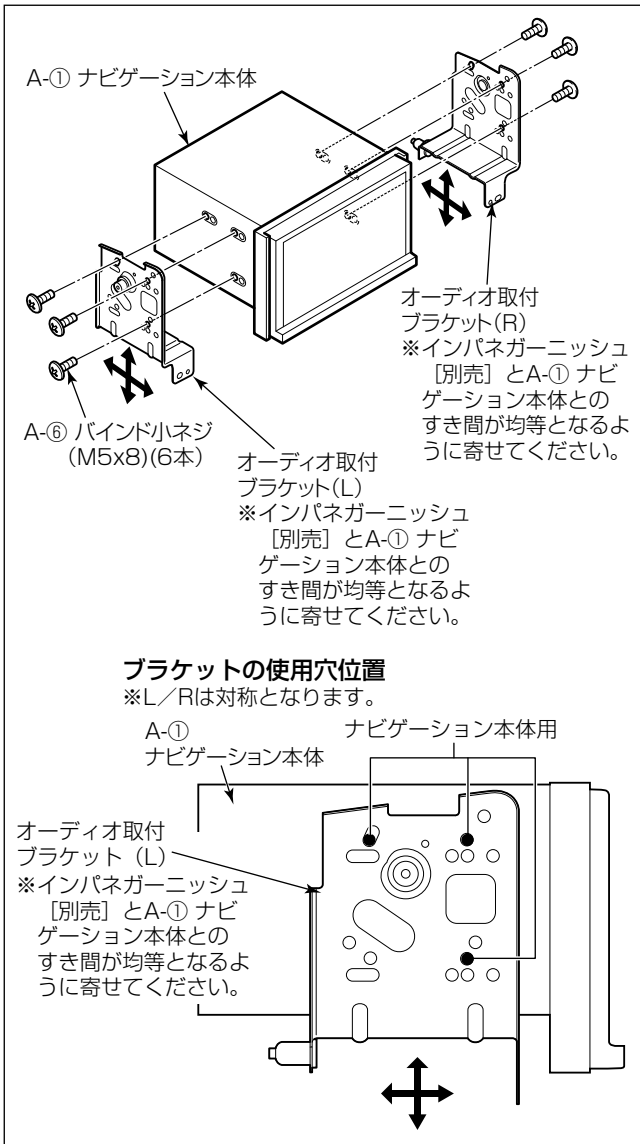

ブラケットの使用穴位置

※L/Rは対称となります。

※図は、112ページの図を参照してください。

- 別売のインパネガーニッシュを使用して取り付けます。
- (1) A-①ナビゲーション本体にA-④接着シート(短い方)を貼り付けます。
- (2) インパネガーニッシュ[別売]を使用してA-④接着シートを押さえながら折り目をつけて密着させてください。
- (3) A-①ナビゲーション本体の上面にカットしたE-④保護シートを貼り付けます。

注記

液晶部や液晶周囲の樹脂部分は傷を付けたり、汚したりしないように十分注意してください。

- (4) A-①ナビゲーション本体にオーディオ取付ブラケット(L)、(R)を取り付けます。

注記

A-①ナビゲーション本体をオーディオ取付ブラケット(L)、(R)に取り付ける際には、必ずナビゲーションに同梱されているA-⑥バインド小ネジを使用してください。

- (5) オーディオ取付開口部からインパネ内部が確認できる状態で、インパネ中央部のエアコンダクト(オーディオ取付開口部を挟んで左右にあります)がエアコンルーバーから外れていないことを確認します。

注記

A-①ナビゲーション本体を取り付ける際、配線などによってエアコンダクトが車両前側方向に押されると、エアコンルーバーから外れるおそれがあります。このため(5)～(14)の作業をしてください。

👉 アドバイス

エアコンダクトを触ると前後方向に動きますが、エアコンルーバーに挿入されていれば異常ではありません。

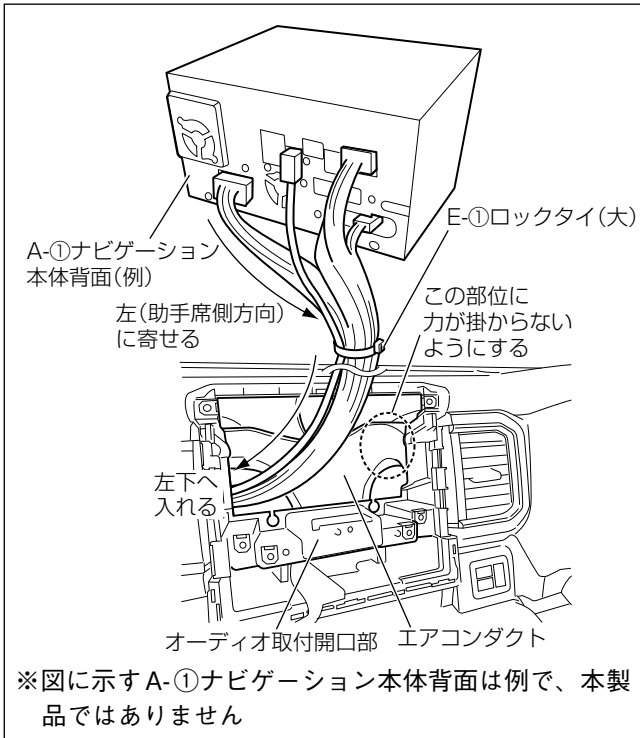

- (6) A-①ナビゲーション本体に各結線を行います。
- (7) A-①ナビゲーション本体のハーネスを車両左側（助手席側）下方へ逃がす形に整え、E-①ロックタイ（大）で固定します。（マイク除く）

注記

- 本手順は作業例です。取り付けるナビゲーションによりコネクタのレイアウトが異なりますので、取り付ける製品に応じて対策をしてください。
- A-①ナビゲーション本体を取り付ける際はグローブボックス取付部から手を入れ、ハーネスを車両左下側へ引き込んでください。

- (8) 結束したハーネスを車両左下へ入れるようにA-①ナビゲーションを入れ込みます。

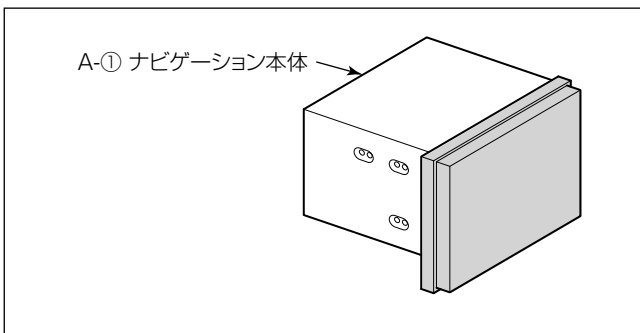

注記

- 後席用モニターやバックカメラを接続する場合は、31ページを参照してRCAビデオケーブルの抜け止めを行ってください。
- 30ページを参照してコネクタの接続部や使用しないギボシ端子の異音防止処置を行ってください。
- A-①ナビゲーション本体の ■ 部に過度な力／衝撃を与えると液晶部やタッチパネルが破損します。車両へ取り付ける場合には十分注意してください。
- 電源やナビ信号のハーネスは、車両ブラケット等に挟み込んだり、保護していないシャープエッジと接触しないように処理してください。（特にA-①ナビゲーション本体下側にハーネス類が挟まらないようにしてください。）

断線やショート等で車両の動作に不具合が発生する原因となります。

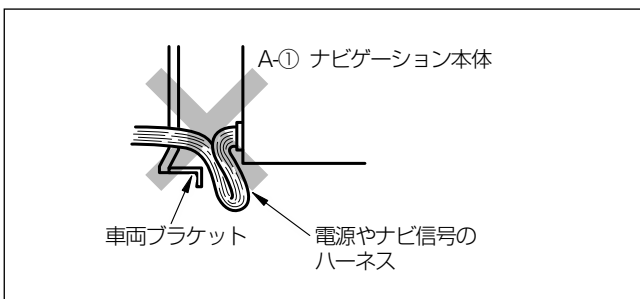

- (9) ブラケット取付スクリューを締め付け、ナビゲーションを固定します。
- (10) A-①ナビゲーション本体を取り付けた後にステアリングコラム下部からインパネ内部に照明を入れながら、エアコンルーバー部分を覗いてエアコンダクトがエアコンルーバーから抜けていないことを確認します。

👉 アドバイス

- コラムホールカバーを取り外すと作業性が向上します。
- エアコンダクトがエアコンルーバーから抜けているとエアコンダクト内に漏れた明かりが見えます。

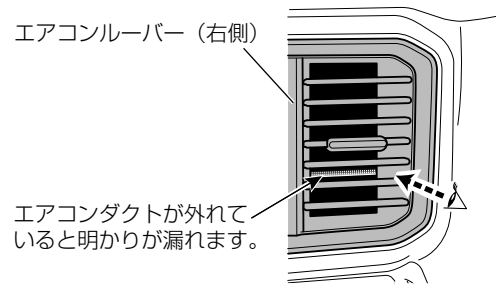

- (11) エアコンダクトがエアコンルーバーから抜けている場合は、A-①ナビゲーション本体を取り外します。
- (12) エアコンダクトを車両前方から後方のエアコンルーバーに挿入します。
- (13) A-①ナビゲーション本体のハーネスがエアコンダクトを押さないようにハーネスの固定方法を変更し、再度A-①ナビゲーション本体を取り付けます。
- (14) エアコンダクトが抜けていないか確認します。

注記

エアコンダクトがエアコンルーバーにささらない場合は、A-①ナビゲーション本体のハーネスがエアコンダクトを押しています。ハーネスの形を変えたり、引き込み位置を変えたりしてください。

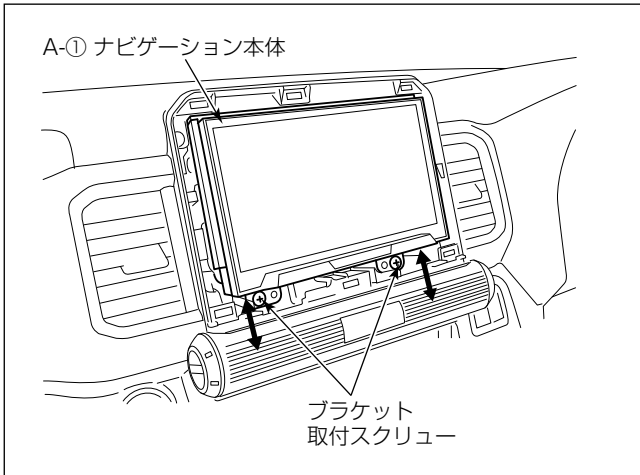

(15) インパネガーニッシュ【別売】をインストルメントパネルに取り付けます。

注記

- (1) で貼り付けたA-④接着シートをインパネガーニッシュ【別売】で押さえ付けながら取り付けてください。
- インパネガーニッシュ【別売】とA-①ナビゲーション本体のすき間が均等か確認し、均等でない場合は、手順 (9)、(15) のスクリューで調整してください。

警告

部品の締め忘れ（緩み）がないか、再度確認してください。また、車両ハーネスおよび配線したコードの無理な押し込みや、噛み込みがないか点検してください。断線、切断などで火災、感電の原因となります。

注記

最後に、ヘッドランプ、ブレーキランプ、警告灯などに異常がないか確認を行ってください。

ナビゲーションを取り付けた車両の確認作業について

A-①ナビゲーション本体を取り付けた際、配線などによってエアコンダクトが車両前側方向に押され、エアコンルーバーから外れているおそれがあります。このため以下のように確認作業をします。

- (1) ステアリングコラム下部からインパネ内部に照明を入れながら、エアコンルーバー部を覗いてエアコンダクトがエアコンルーバーから抜けていないことを確認します。

👍 アドバイス

- コラムホールカバーを取り外すと作業性が向上します。
- エアコンダクトがエアコンルーバーから抜けているとエアコンダクト内に漏れた明かりが見えます。

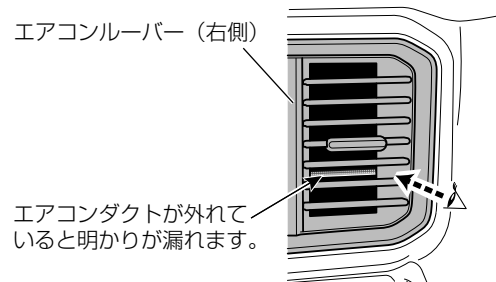

- (2) エアコンダクトがエアコンルーバーから抜けている場合は、A-①ナビゲーション本体を取り外し、エアコンダクトを車両前方から後方のエアコンルーバーに挿入します。

注記

エアコンダクトがエアコンルーバーから抜けている場合は、ナビゲーション等のハーネスがエアコンダクトを押ししています。ハーネスの形を変えたり、引き込み位置を変えたりする必要があります。A-①ナビゲーション本体を取り外し、7インチモデルは112ページの手順(3)～114ページの手順(13)を、8インチモデルは115ページの手順(5)～118ページの手順(15)を再度行ってください。

ソリオ

取り外し部品一覧

下図に示す車両部品（■部）を取り外します。

👉アドバイス

名称に“★”の付いている部品は、“車両部品の取り外し”に詳細図が記載されています。

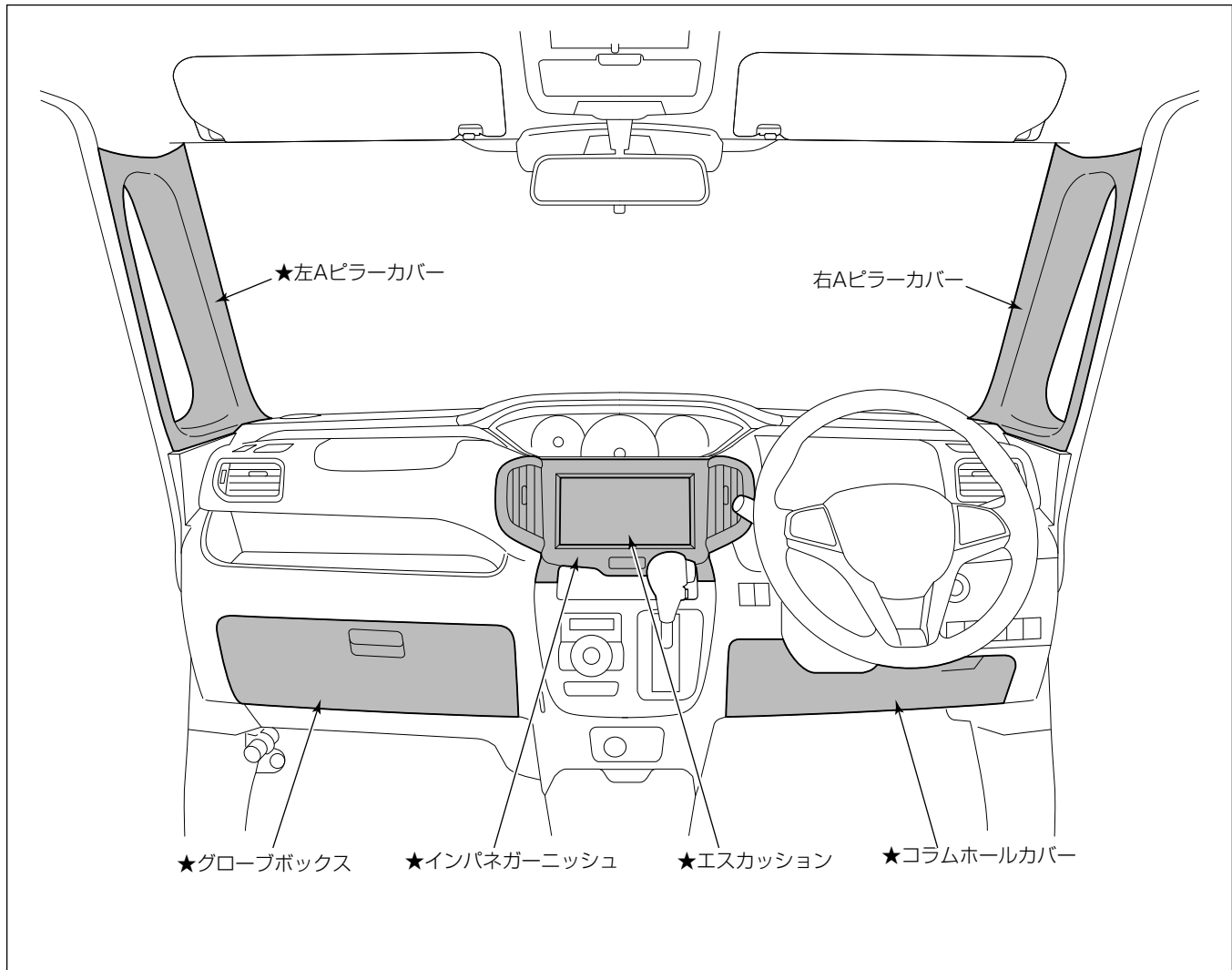

車両部品の取り外し

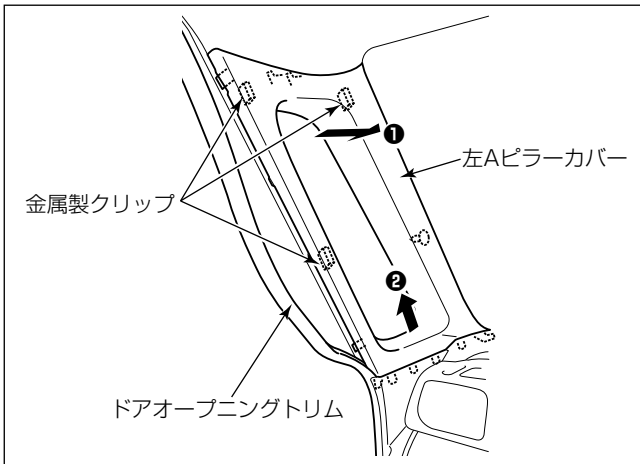

- (1) ドアオープニングトリムをめくり、左右のAピラーカバーを取り外します。

注記

金属製クリップをAピラー内部へ落とさないでください。

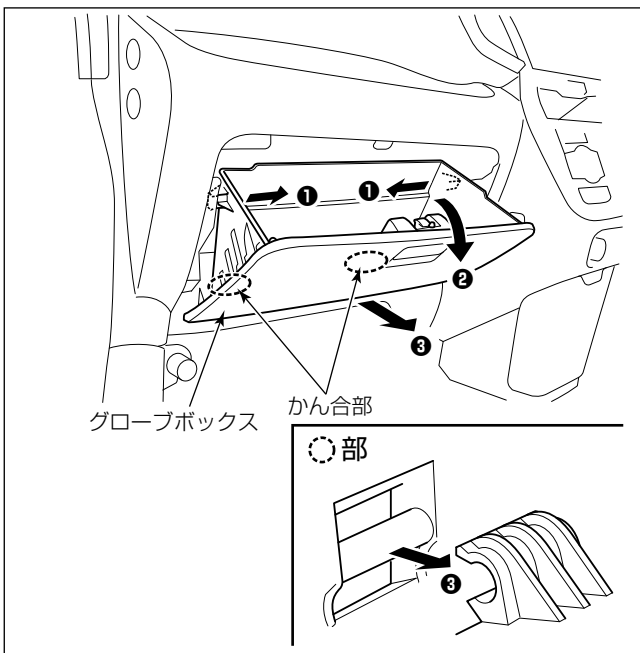

- (2) グローブボックスを取り外します。

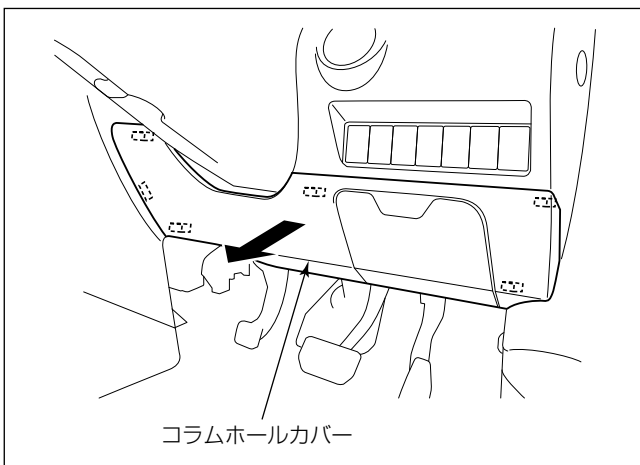

- (3) コラムホールカバーを取り外します。

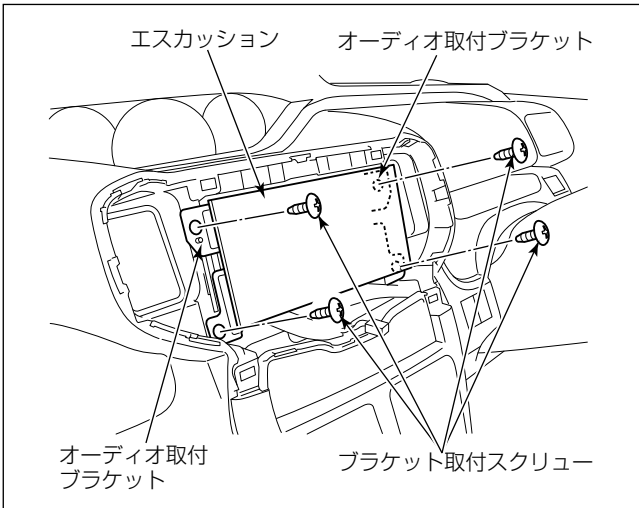
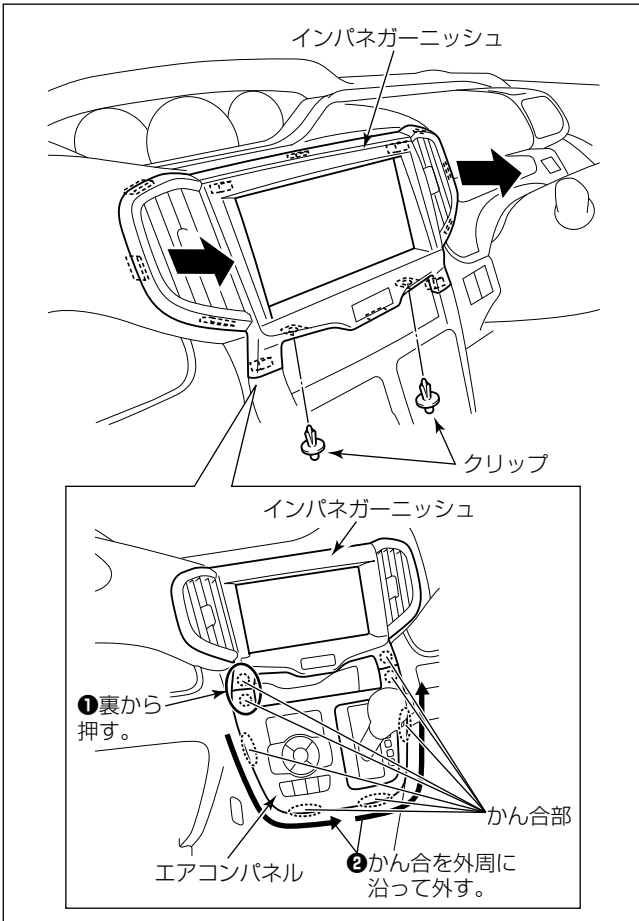

注記

シフトノブを操作して最下段の位置に固定してから作業を行ってください。

- (4) クリップ2個を外し、インパネガーニッシュを取り外します。

アドバイス

インパネガーニッシュは、次のように外すと傷を付けにくいです。

- ① グローブボックス取付部からドライバーの柄など硬い物でかん合部を押し、外してください。
- ② エアコンパネルのかん合を外周に沿って外してください。
- ③ ①、②で出来たすき間をきっかけに、インパネガーニッシュを取り外してください。

- (5) インパネガーニッシュからハザードスイッチ用配線を外します。

- (6) ブラケット取付スクリュー4本を外し、インストールメントパネルからオーディオ取付ブラケットを取り外します。

- (7) エスカッションからオーディオ用配線を取り外します。

- (8) エスカッションからオーディオ取付ブラケット(L)、(R)を取り外します。

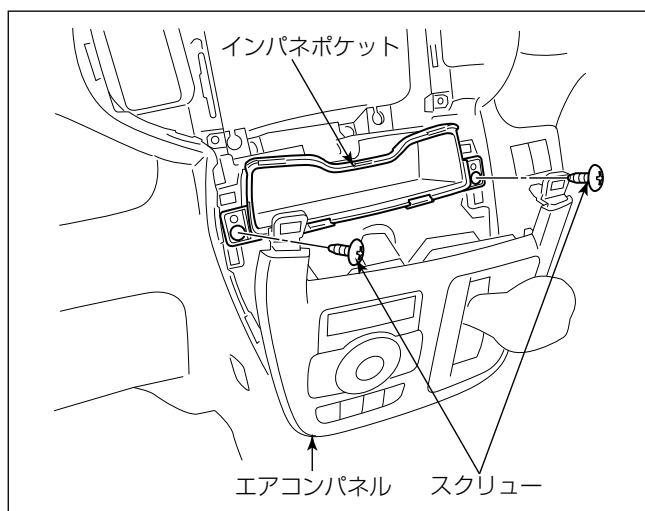

- (9) 8インチモデルの場合のみスクリュー（2本）を外し、インパネポケットをインパネポケット〔別売〕と交換します。

注記

エアコンパネルを浮かせた状態で、コード等を引っ張らないように注意しながら作業してください。

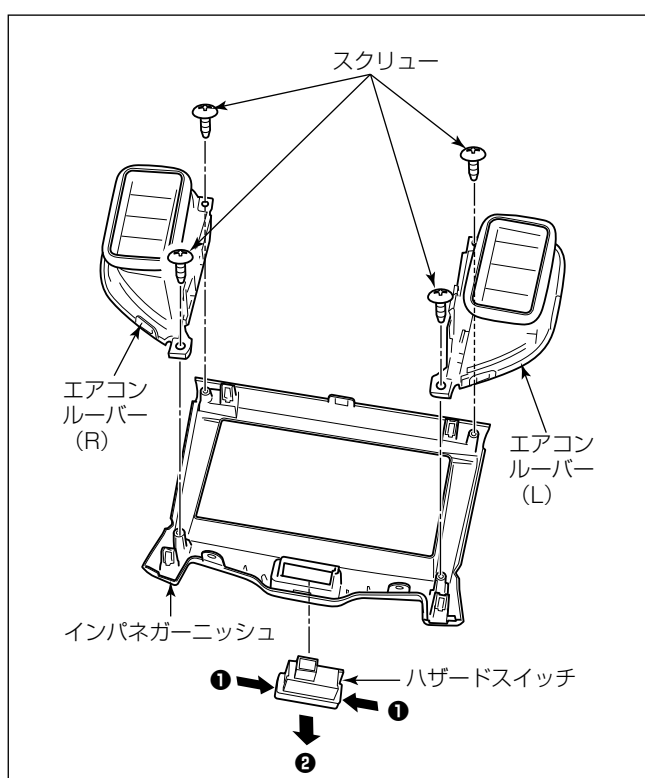

- (10) 8インチモデルの場合のみエアコンルーバー（L）、（R）およびハザードスイッチをインパネガーニッシュから取り外し、インパネガーニッシュ〔別売〕に取り付けてください。

取付概要

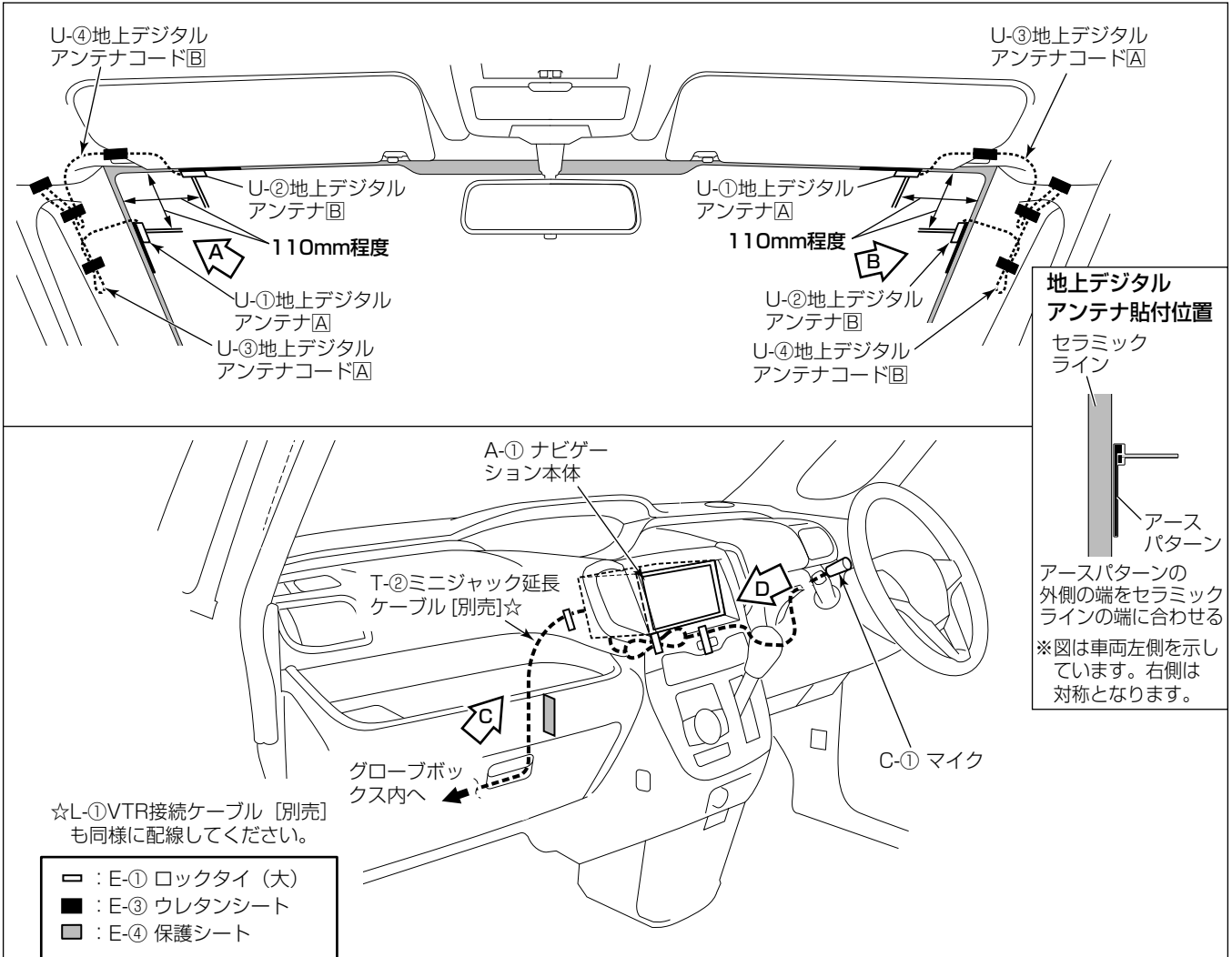

A 部詳細

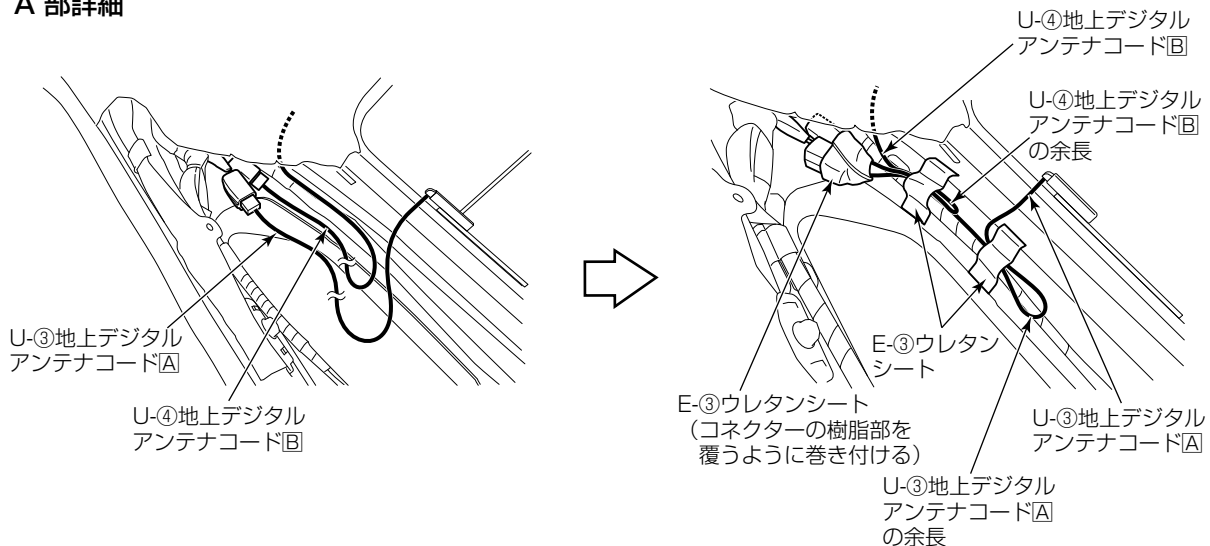

注記

- ルーフライニング部にしわ等がよらないように慎重に作業してください。
- コードは、Aピラートリムの復元時にクリップ等がはさみ込まない位置へ固定してください。
- 異音防止のため、コネクターの樹脂部へE-③ウレタンシートを巻き付けてください。

B 部詳細

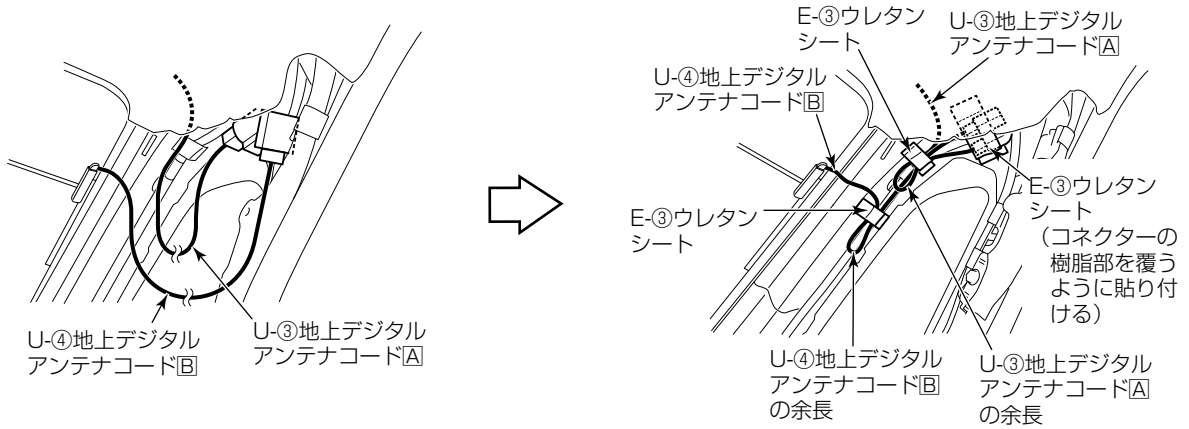

注記

- コードは、Aピラートリムの復元時にクリップ等がはさみ込まない位置へ固定してください。
- 異音防止のため、コネクターの樹脂部へE-③ウレタンシートを貼り付けてください。

C 部詳細

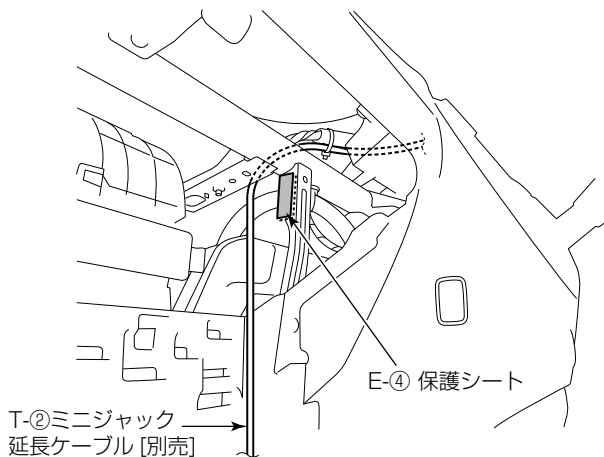

D 部詳細

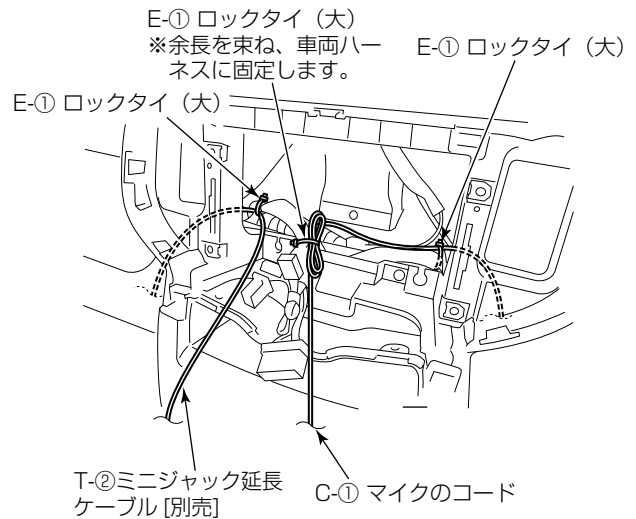

※地上デジタルアンテナの取付方法、USB接続ケーブル〔別売〕の取付、iPod[®]接続ケーブル〔別売〕の取付、マイク取付、ナビゲーション本体の取付の詳細は、“共通取付要領”を参照してください。

USB 接続ケーブル等の取付要領

- 以下のケーブル類は、“共通取付要領”を参照して取り付けてください。
 - S-①USB接続ケーブル [別売]
 - T-②ミニジャック延長ケーブル [別売]

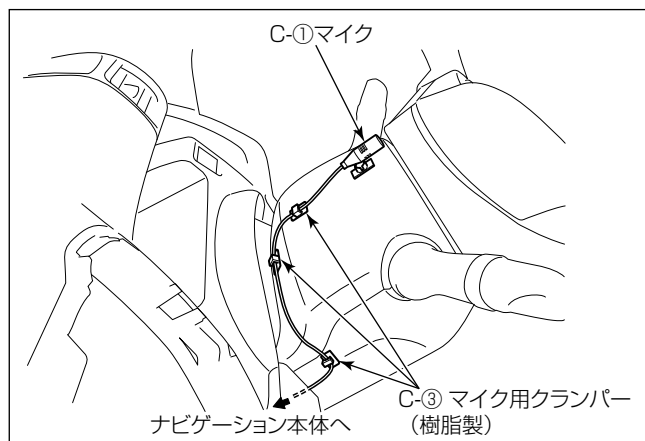
マイク取付位置

- ステアリングポスト上面の中央に取り付けます。

注記

- マイクコードがたるまないようC-③マイク用クランパー（樹脂製）でしっかり固定してください。マイクコードがたるんでいると他の部品と干渉し、コードが傷ついたり断線するおそれがあります。
- 配線後、ステアリングのチルト操作等を行い、コードと干渉しないことを確認してください。

ナビゲーション本体の取付要領
(フィンチワイドモデルの場合)

取付作業

👉アドバイス

本項目はフィンチワイドモデル専用の記載内容です。8インチモデルについては129～130ページをご覧ください。

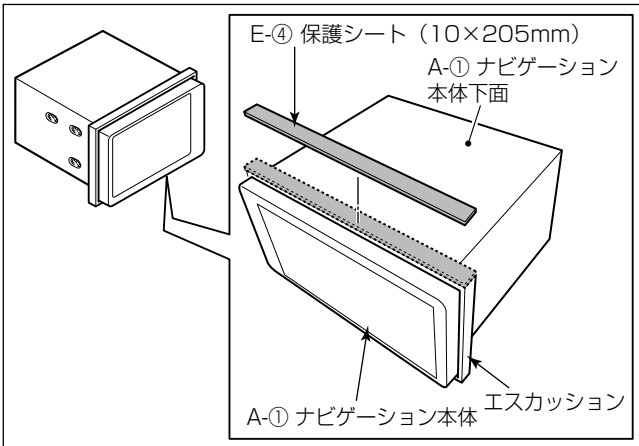

- (1) A-①ナビゲーション本体下面のエスカッション部に、E-④保護シートを貼り付けます。

注記

液晶部や液晶周囲の樹脂部分は傷を付けたり、汚したりしないように十分注意してください。

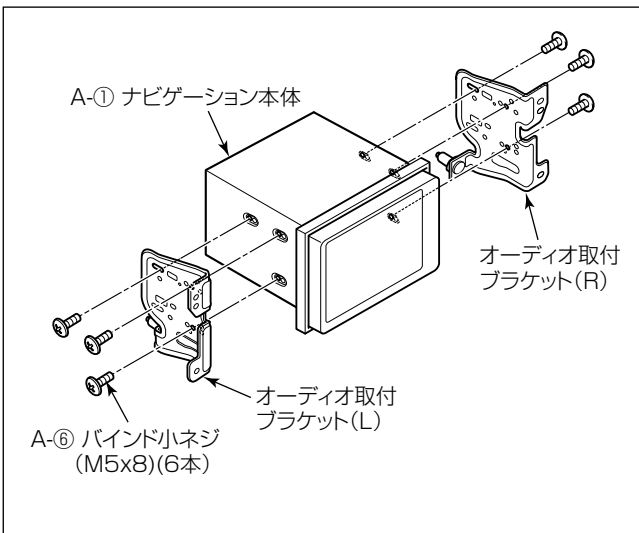

- (2) A-①ナビゲーション本体にオーディオ取付ブラケット(L)、(R)を取り付けます。

注記

A-①ナビゲーション本体をオーディオ取付ブラケット(L)、(R)に取り付ける際には、必ずナビゲーションに同梱されているA-⑥バインド小ネジを使用してください。

ブラケットの使用穴位置

※L/Rは対称となります。

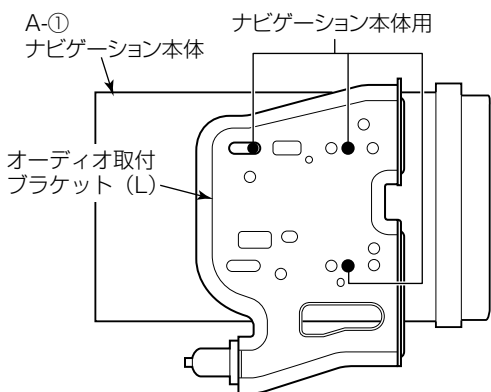

- (3) A-①ナビゲーション本体に各結線を行い、インストールメントパネルに取り付けます。

注記

- 後席用モニターやバックカメラを接続する場合は、31ページを参照してRCAビデオケーブルの抜け止めを行ってください。
- 30ページを参照してコネクターの接続部や使用しないギボシ端子の異音防止処置を行ってください。
- A-①ナビゲーション本体の ■ 部に過度な力/衝撃を与えると液晶部やタッチパネルが破損します。車両へ取り付ける場合には十分注意してください。

A-①ナビゲーション本体

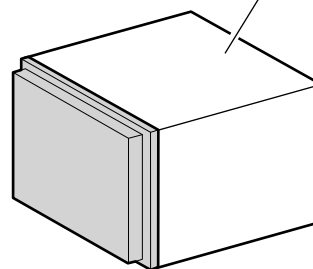

- 電源やナビ信号のハーネスは、車両ブラケット等に挟み込んだり、保護していないシャープエッジと接触しないように処理してください。(特にA-①ナビゲーション本体下側にハーネス類が挟まらないようにしてください。)

断線やショート等で車両の動作に不具合が発生する原因となります。

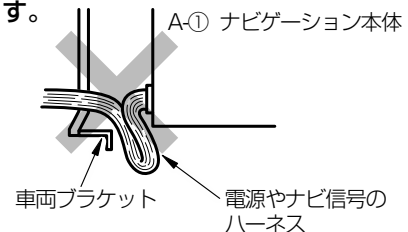

- (4) ブラケット取付スクリューを締め付けます。
- (5) ハザードスイッチ用配線を接続し、インパネガーニッシュをインストールメントパネルに取り付けます。

警告

部品の締め忘れ(緩み)がないか、再度確認してください。また、車両ハーネスおよび配線したコードの無理な押し込みや、噛み込みがないか点検してください。断線、切断などで火災、感電の原因となります。

注記

最後に、ヘッドランプ、ブレーキランプ、警告灯などに異常がないか確認を行ってください。

ナビゲーション本体の取付要領
(8インチモデルの場合)

取付作業

👉アドバイス

本項目は8インチモデル専用の記載内容です。7インチワイドモデルについては127～128ページをご覧ください。

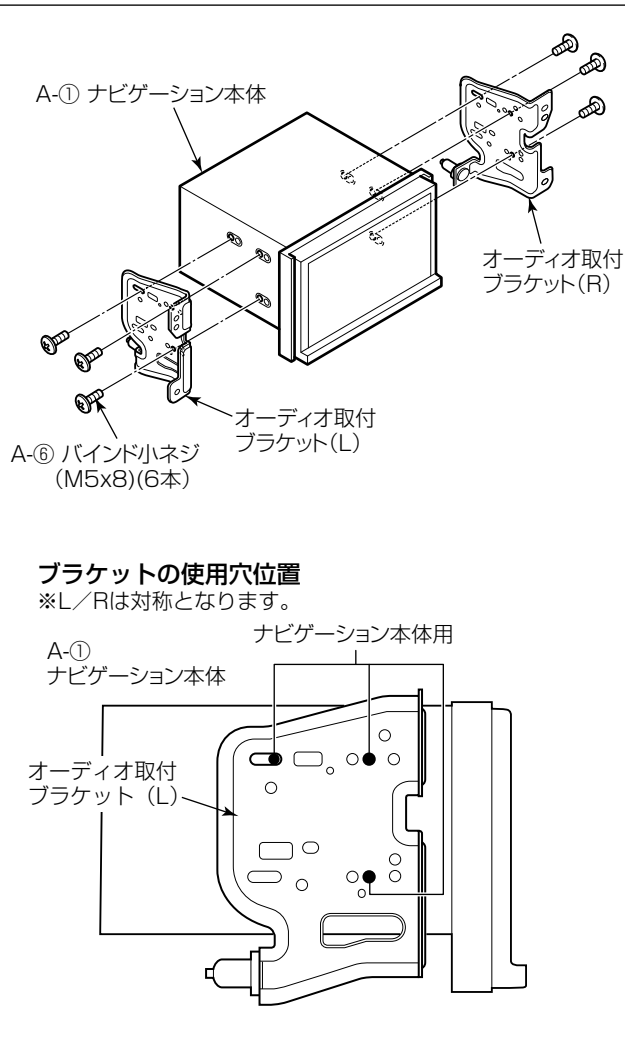

- ・ 別売のインパネガーニッシュを使用して取り付けます。
- (1) A-①ナビゲーション本体にA-④接着シート(短い方)を貼り付けます。
- (2) インパネガーニッシュ〔別売〕を使用してA-④接着シートを押さえながら折り目をつけて密着させてください。
- (3) A-①ナビゲーション本体の上面にカットしたE-④保護シートを貼り付けます。

注記

液晶部や液晶周囲の樹脂部分は傷を付けたり、汚したりしないように十分注意してください。

- (4) A-①ナビゲーション本体にオーディオ取付ブラケット(L)、(R)を取り付けます。

注記

A-①ナビゲーション本体をオーディオ取付ブラケット(L)、(R)に取り付ける際には、必ずナビゲーションに同梱されているA-⑥バインド小ネジを使用してください。

- (5) A-①ナビゲーション本体に各結線を行い、インストルメントパネルに取り付けます。

注記

- 後席用モニターやバックカメラを接続する場合は、31ページを参照してRCAビデオケーブルの抜け止めを行ってください。
- 30ページを参照してコネクターの接続部や使用しないギボシ端子の異音防止処置を行ってください。
- A-①ナビゲーション本体の■部に過度な力／衝撃を与えると液晶部やタッチパネルが破損します。車両へ取り付ける場合には十分注意してください。

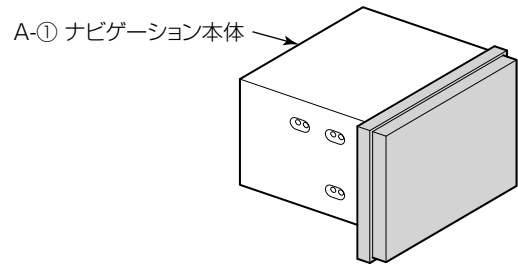

- 電源やナビ信号のハーネスは、車両ブラケット等に挟み込んだり、保護していないシャープエッジと接触しないように処理してください。(特にA-①ナビゲーション本体下側にハーネス類が挟まらないようにしてください。)

断線やショート等で車両の動作に不具合が発生する原因となります。

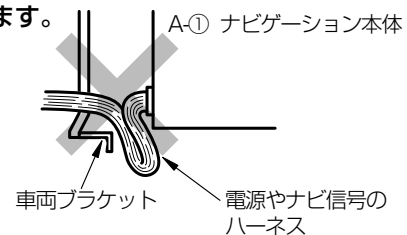

- (6) ブラケット取付スクリューを締め付けます。
- (7) ハザードスイッチ用配線を接続し、インパネガーニッシュ【別売】をインストルメントパネルに取り付けます。

注記

- (1) で貼り付けたA-④接着シートをインパネガーニッシュ【別売】で押さえ付けながら取り付けてください。

警告

部品の締め忘れ（緩み）がないか、再度確認してください。また、車両ハーネスおよび配線したコードの無理な押し込みや、噛み込みがないか点検してください。断線、切断などで火災、感電の原因となります。

注記

最後に、ヘッドランプ、ブレーキランプ、警告灯などに異常がないか確認を行ってください。