

TS-H100-NV

INPUT 100W MAX.

カーステレオ用埋込型スピーカー 87 mmコアキシャル2ウェイ

**FOR NOAH
FOR VOXY**

正しくご使用いただくために、必ずこの取扱説明書を最後までお読みください。お読みになったあとは、保証書と一緒に大切に保管してください。

また、お車への取付けは、販売店様にご相談ください。

尚、車種、年式、グレードによって取付情報を確認する必要がありますので、適合車種の詳細については、販売店様にご相談ください。

- ・本スピーカー取付後、取外した車両部品を逆の手順で取付けてください。
- ※この取扱説明書は、令和5年3月現在の調査情報に基づいています。車種によっては、それ以降に車両の追加や変更が行われる場合があります。その際、取付けの仕方が変わっている場合があります。
- ※本取付例は、運転席側を元にして説明しています。助手席側は、運転席側を参考にしてください。
- ※本商品を取付ける際、適合上は取付可能であっても、車両の個体差により、取付けた商品の間に隙間が生じる場合があります。
- ※車種によっては商品の取付後、内張りなどにビリ音が発生する場合があります。その場合は別途ビリ止め対策を行ってください。

 当社は日本オーディオ協会のハイレス定義に準拠した製品にこのロゴを冠して推奨しています。ロゴは登録商標です。

- 配線のご注意とお願い
スピーカーへの配線は極性を間違えないように、正しく配線してください。スピーカーの極性（+、-）を間違えて配線しますと、低音感の乏しい音になります。

メーカー	適用車種(年式)	取付場所
トヨタ	ノア (令和4年1月～現在) 12スピーカー付車/6スピーカー付車用 ※ダッシュボード(インストルメントパネル)にスピーカーグリルのない4スピーカー付車は除く ※ディーラーオプションのダブルツイーターシステム車は除く ヴォクシー (令和4年1月～現在) 12スピーカー付車/6スピーカー付車用 ※ダッシュボード(インストルメントパネル)にスピーカーグリルのない4スピーカー付車は除く ※ディーラーオプションのダブルツイーターシステム車は除く ※令和5年3月現在	ダッシュボード

接続準備

●純正スピーカーシステムの確認とネットワークの準備

注意 お車のスピーカーシステムにより、取付けるネットワークの形態が異なります。スピーカーにネットワーク⑤を接続する前に、必ず以下の手順でお車のスピーカーシステムを確認し、必要に応じてネットワークの形態を変更してください。

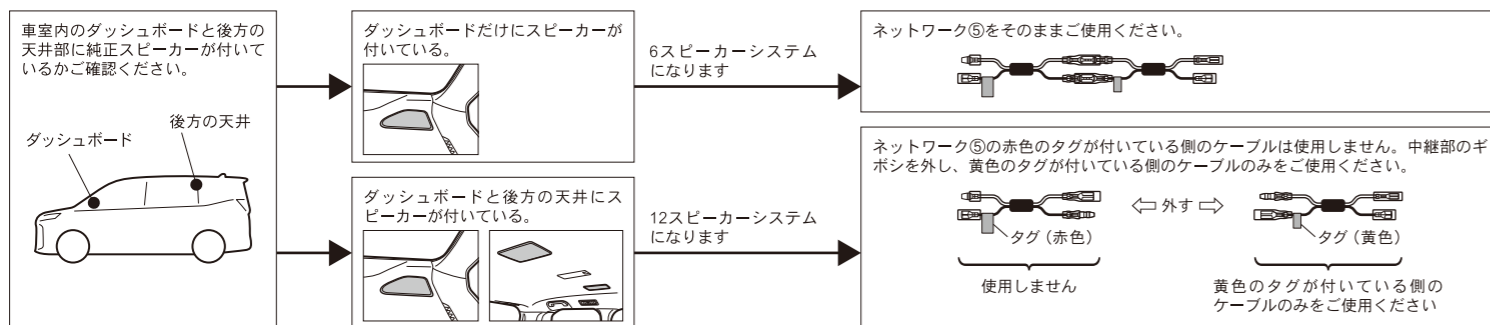

●破損防止のためのご注意とお願い

! 本スピーカーを取扱う際、ツイーター部を持って回り回転させたりしないでください。破損する恐れがあります。

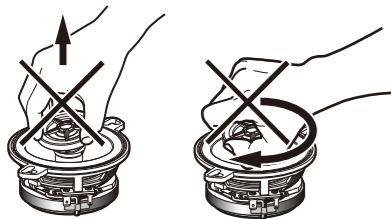

●変換コネクタ、ネットワークおよびスピーカーの接続

ネットワーク⑤のタグの付いている側を、変換コネクタ⑥に差し込みます。しっかり接続されているか確認してください。

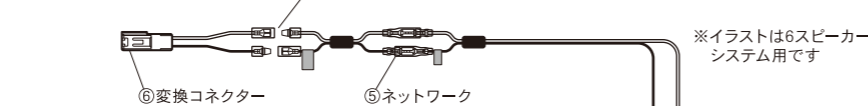

注意 接続部の端子が絶縁カバーで覆われていることを確認し、カバーが外れないようテープなどを巻いて固定してください。端子が車両の金属部に接触すると、火災や故障の原因となります。

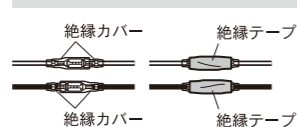

注意

コネクタを引き抜く際はコネクタ部をつかんで引き抜いてください。コード部を引っばるとコードが断線する恐れがあります。

取付手順

●取付前の準備

- スペーサーに防振パッキンを貼付けます。以下、イラストは右側のものとなります。左側は対称となりますので、同様に取付けてください。

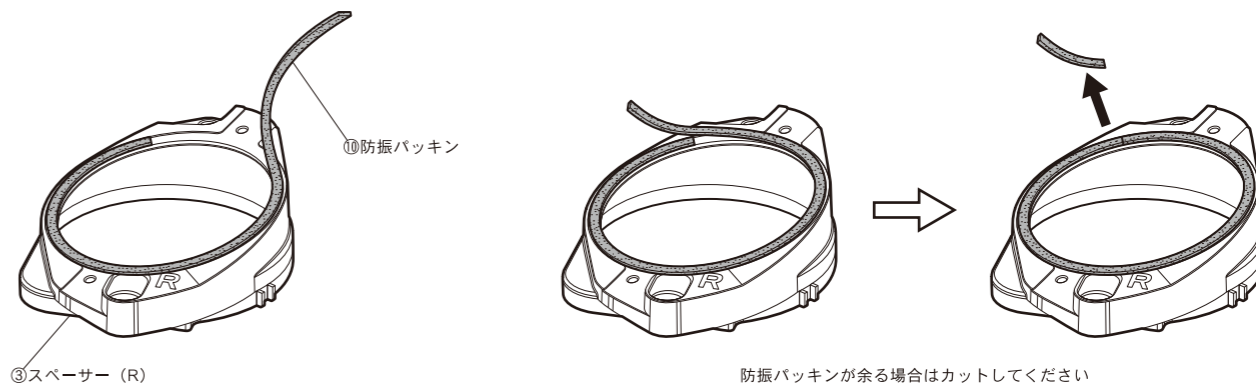

●スペーサーへのスピーカーの取付け

- ケーブルをスペーサーの内穴に通し、スピーカーをはめ込みます。
- 付属の取付ネジ⑦を使ってネジ止めします。



●純正パーツの取外し

- ツイーターグリルを外します。図の矢印のように、手前から奥に向かって順にグリルをこじってツメを外します。窓側のツメは折れるおそれがあるため、こじらずに最後に外してください。
- 純正スピーカーを外します。取付ネジ2本を外し、純正スピーカーを取外します。



付属品

- ① グリル (R) ×1
- ② グリル (L) ×1
- ③ スペーサー (R) ×1
- ④ スペーサー (L) ×1
- ⑤ ネットワーク ×2
- ⑥ 変換コネクタ ×2
- ⑦ 取付ネジ (φ4 mm×8 mm) ×4
- ⑧ 取付ネジ (φ5 mm×10 mm) ×2
- ⑨ 取付ネジ (φ5 mm×25 mm) ×2
- ⑩ 防振パッキン ×1

必要工具

- ・⊕プラスネジ用ドライバー(大)
- ・⊕プラスネジ用ドライバー(小)
- ・内張りはがし(リムーバー)
- ・ラジオペンチ

■純正スピーカーからコネクタを外します。

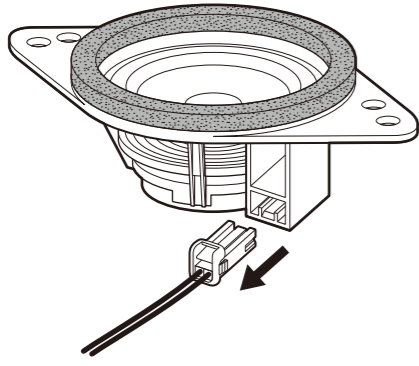

●スピーカーの取付け

■スピーカーを配線します。

■変換コネクタ⑥を車体側のスピーカー用コネクタにはめ込みます。

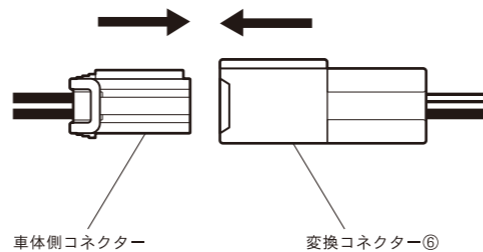
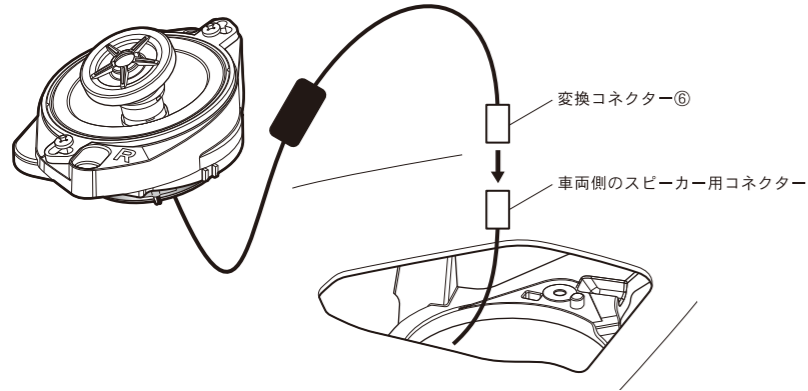

■スピーカーをはめ込みます。

■付属の取付ネジ⑧、⑨を使ってネジ止めます。

△注意
スピーカーの右側と左側は形状が異なります。運転席側には右側のスピーカー(R)を取付け、助手席側には左側のスピーカー(L)を取付けてください。スピーカーの左右の識別はスピーカー上面のR/Lの刻印で確認してください。

スピーカー右側(運転席側) : 上面にRと刻印されています。
スピーカー左側(助手席側) : 上面にLと刻印されています。

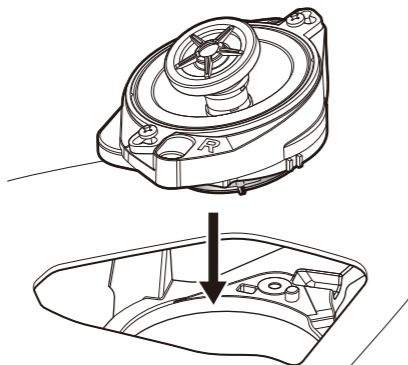
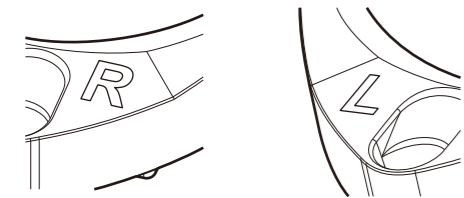

※コードを挟まないようにご注意ください。

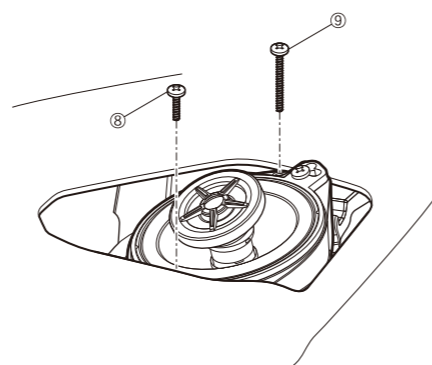

※手前側に短い方の取付ネジ⑧を使用してください。

●グリルの取付け

■グリルの奥側にあるツメを、ダッシュボード開口部の奥側にひっかけます。

△注意
グリルの右側と左側は形状が異なります。運転席側には右側のグリル(R)を取付け、助手席側には左側のグリル(L)を取付けてください。グリルの左右の識別はグリル裏面のR/Lの刻印で確認してください。

グリル右側(運転席側) : 裏面にRと刻印されています。
グリル左側(助手席側) : 裏面にLと刻印されています。

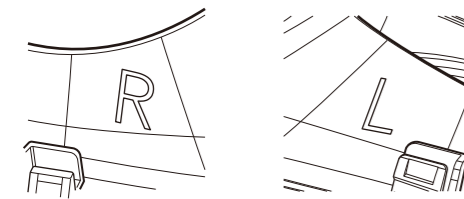

※carrozzeriaのバッジが付いている側が手前になります

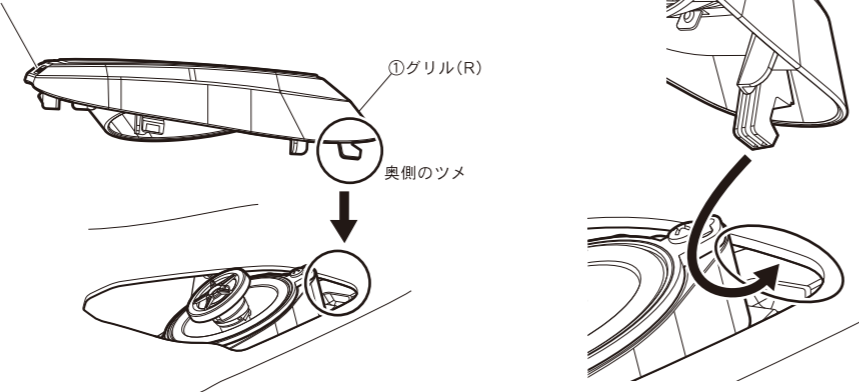

■グリルをダッシュボード側に倒し、ツメをはめ込みます。

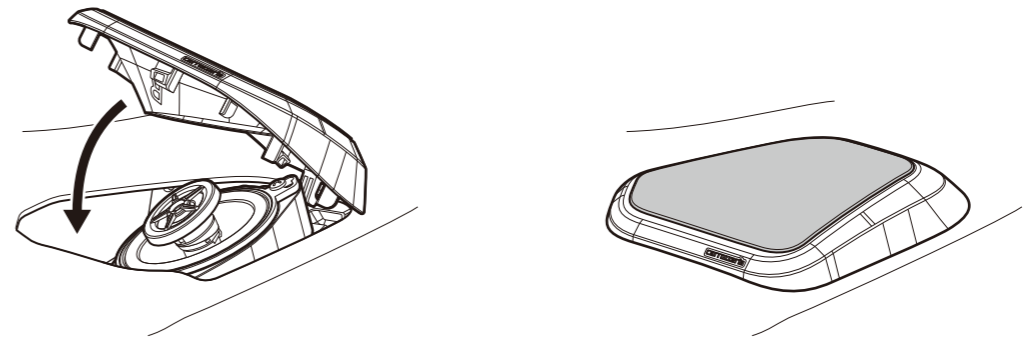

※グリルを確実にはめ込んでください。

●取付終了後、スピーカーから音が出ることを必ず確認してください。

※本取付説明書の内容の一部あるいは全部を複製、コピーなどいかなる方法によっても無断で複製すると、著作権の侵害となりますので、ご注意ください。

●アフターサービスについて

1. 保証書について

ご購入時には保証書にお買い求めの販売店様の捺印、住所、購入年月日が記入されていることを確かめのうえ、(車検証入れなどに入れて)大切に保管してください。保証書に所定事項が記入されていない場合や紛失したときには保証期間中であっても保証が無効となりますのでご注意ください。カースピーカーの保証期間はご購入後1年間となっております。

2. アフターサービスについて

万一、故障が生じたときは、保証書に記載されている当社保証規定に基づき修理いたします。ご購入後の商品の修理・お取扱い(取付け・組合わせなど)のご相談は、お買い求めの販売店様へお問い合わせください。お買い求めの販売店様に修理のご依頼ができない場合は、修理受付窓口にご相談ください。保証期間経過後の修理につきましては、お買い求めの販売店様または修理受付窓口にご相談ください。修理すれば使用できる製品につきましては、ご希望により有料で修理いたします。なお、生産終了により、補修用性能部品の調達や修理後の性能保証などの事情から修理できない場合があります。あらかじめご了承ください。(補修用性能部品とは、その製品の機能を維持するために必要な部品です。)本製品は持込み商品のため出張修理は承っておりません。引取り修理サービスをご利用ください。(お車から取外していただいた状態での引取りとなります。また送料はお客様ご負担となります。)弊社修理拠点へのお持込みは、商品をお車から取外した状態で承ります。なお、修理・点検時における本製品のお車からの脱着費用の負担、および脱着作業は承っておりません(保証期間内含む)。販売店様、または取付店様にご相談ください。

修理についてのご相談窓口

修理受付窓口 受付時間、よくあるお問い合わせなどはホームページをご確認ください

■修理受付サイト
<https://jpn.pioneer/ja/support/purpose/repair/>



■電話【固定電話から】 0120-5-81028 (無料)
【携帯電話・PHSから】 050-3820-7550 (IP電話・有料)
または 0570-037-610 (ナビダイヤル・有料)
■ファックス 0120-5-81029 (無料)

商品についてのご相談窓口

●商品のご購入や取扱い、故障かどうかのご相談窓口およびカタログのご請求について

カスタマーサポートセンター ※記載内容は、予告なく変更させていただくことがありますのでお客様サポートサイトもご利用ください

■お客様サポートサイト
<https://jpn.pioneer/ja/support/>



■商品についてよくあるお問い合わせ (FAQ)
<https://faq2.jpn.pioneer/>



■電話《カーオーディオ/カーナビゲーション商品》 ※受付時間はお客様サポートサイトでご確認ください
【固定電話から】 0120-944-111 (無料)
【携帯電話・PHSから】 050-3820-7540 (IP電話・有料)
または 0570-037-600 (ナビダイヤル・有料)

■ファックス 0570-037-602 (ナビダイヤル・有料)

※番号をよくお確かめの上でおかけいただきますようお願いいたします

<各窓口へお問い合わせ時のご注意>

「0120」で始まる電話番号は、携帯電話・PHS・一部のIP電話などからは、ご使用になれません。携帯電話・PHSからは、ナビダイヤル、またはIP電話をご利用ください。(通話料がかかります) 正確なご相談対応のために折り返しお電話をさせていただくことがございますので、発信者番号の通知にご協力いただきますようお願いいたします。

令和5年3月現在

記載内容は、予告なく変更させていただくことがありますのであらかじめご了承ください。

お客様登録のお願い

商品をご購入いただいたお客様には、お客様登録・商品登録をお願いしております。パソコンやスマートフォンからインターネットにアクセスいただき、パイオニアホームページ「オーナーズリンク」にてご登録手続きをお願いいたします。
<https://car-users.pioneer.jp/>



carrozzeria

© パイオニア株式会社 2023 〒113-0021 東京都文京区本駒込2-28-8 文京グリーンコート (TRA2307-A/XI)