

製品名

プラズマディスプレイ関連金具
壁掛け型傾き固定金具

型番

PDK-5011

仕様

外形寸法 1218(W) × 714(H) × 143(D) mm (PDP-504CMX/PDP-504CMX-S 使用時)
 1070(W) × 630(H) × 143(D) mm (PDP-434CMX 使用時)
 質量 13.8kg (金具のみ)
 54.8kg (金具 + プラズマディスプレイ <PDP-504CMX/PDP-504CMX-S 使用時>)
 46.3kg (金具 + プラズマディスプレイ <PDP-434CMX 使用時>)
 材質 一般構造用鋼管 (STKM-R)、SS400、SPHC
 処理 半艶消し黒塗装 (バイオニアオリジナルカラー)
 対応機種 PDP-504CMX/PDP-504CMX-S/PDP-434CMX

寸法図 (単位: mm)

■ PDP-504CMX/PDP-504CMX-S 使用時

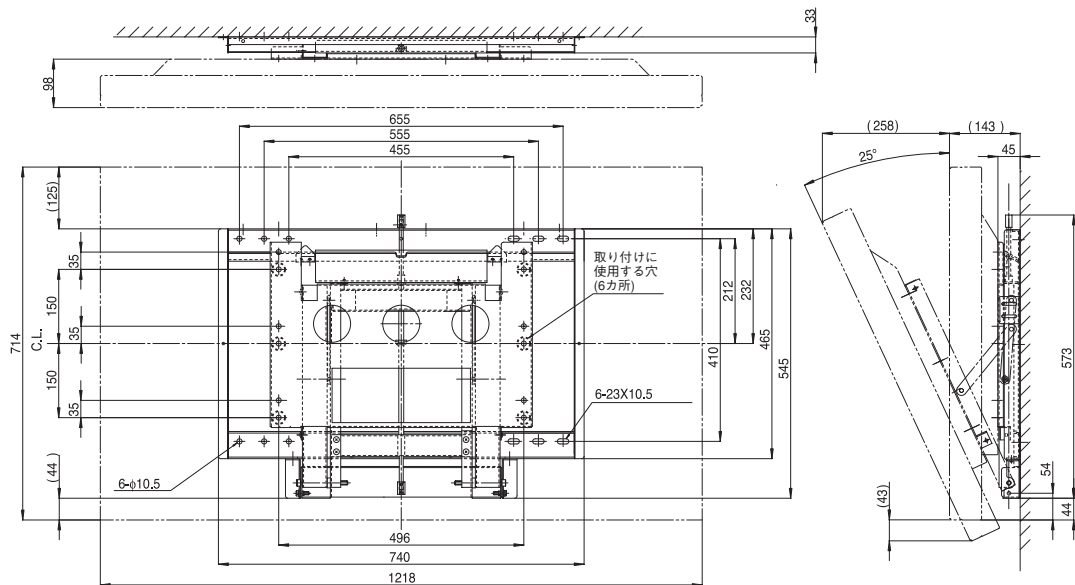

■ PDP-434CMX 使用時

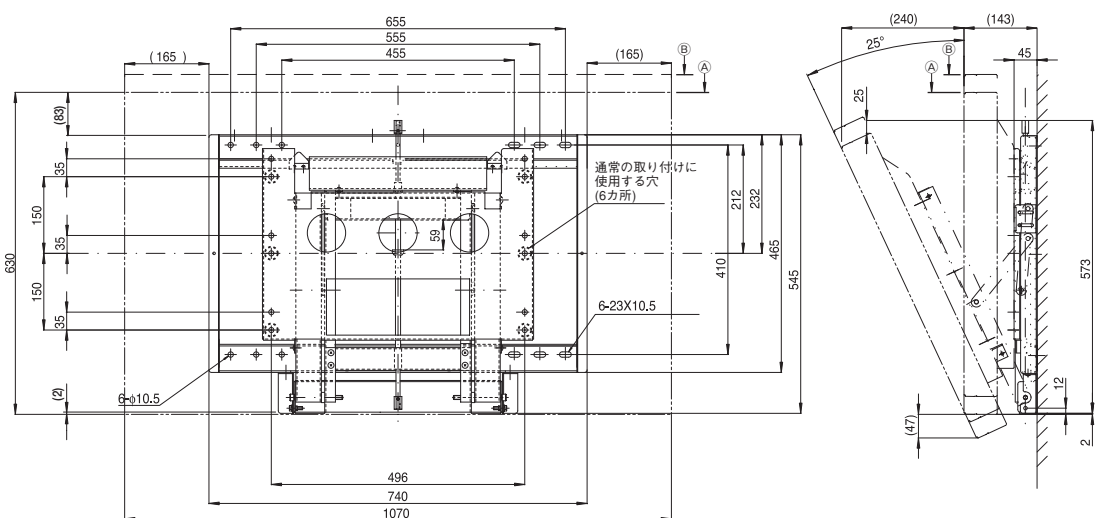

(A) : 通常の取付穴に取り付けた場合の外形位置 (---)
 (B) : 上の取付穴に取り付けた場合の外形位置 (----)