

ナビゲーションシステムの取り付け

1 取付概要

本図は、別売もしくは商品に同梱されているマルチドライブアシストユニット(MAユニット)、フロアカメラユニット、データ通信専用通信モジュールの取付概要も含まれます。

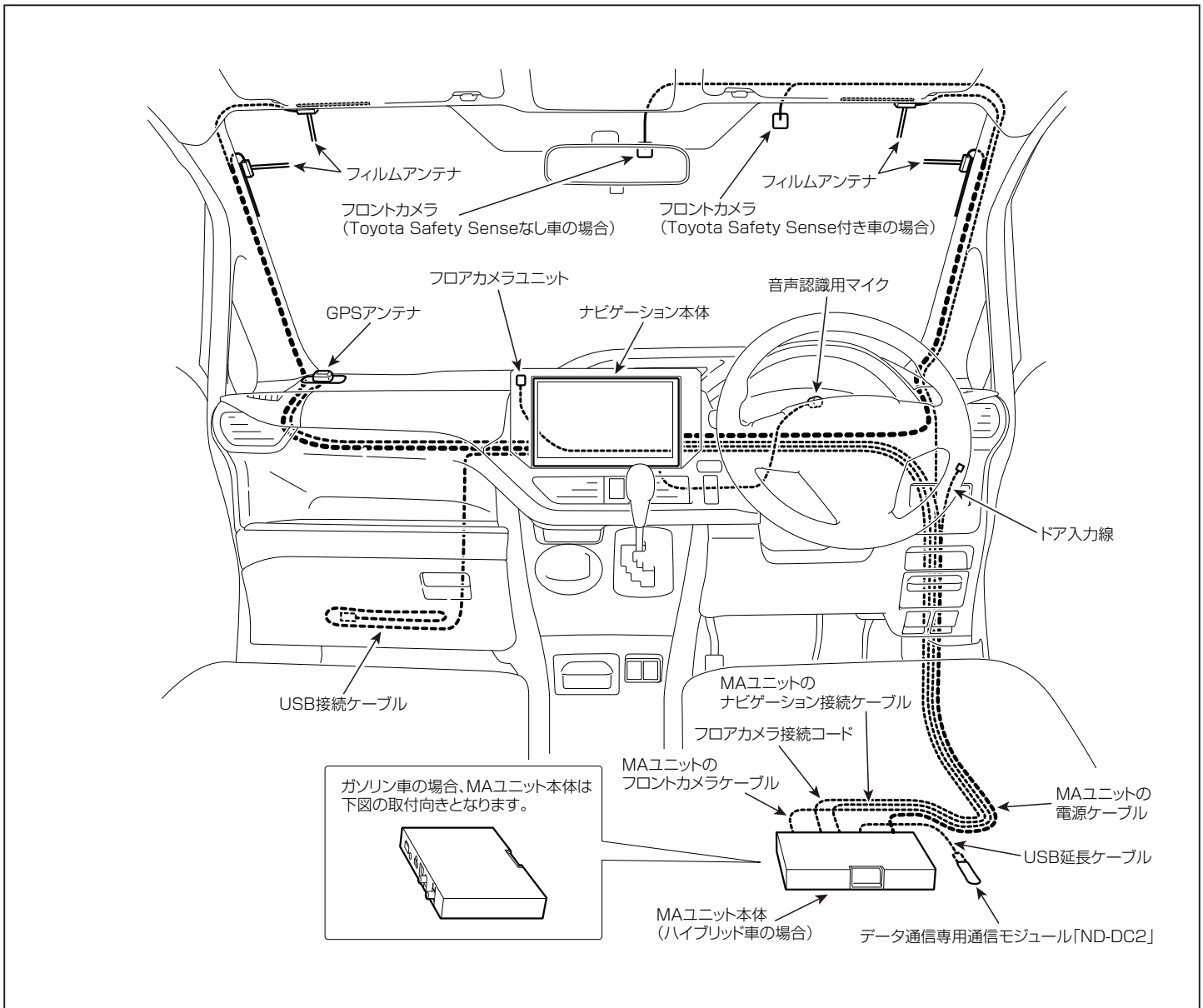



ナビゲーションシステムの取り付け

つづき

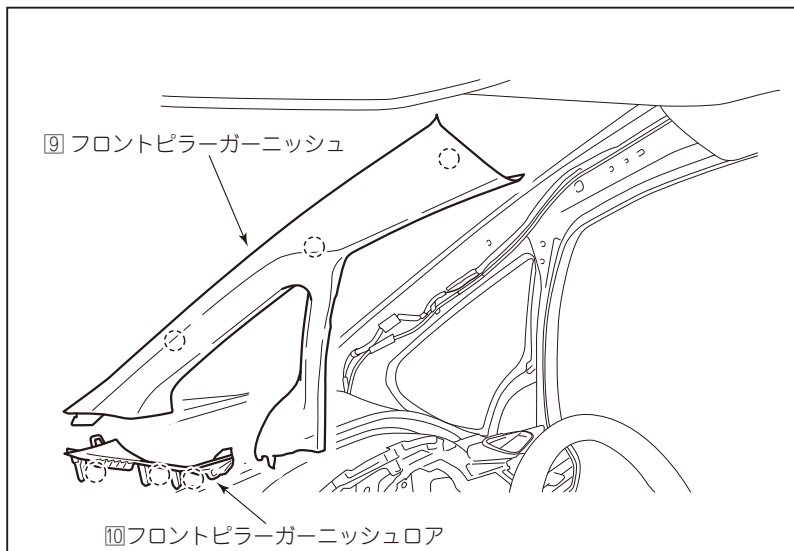

⑨ フロントピラーガーニッシュ (L / R)

⑩ フロントピラーガーニッシュロア (L / R)

アドバイス

- 図はR側を示しています。L側も同様に取り外してください。
- SRSカーテンシールドエアバッグ装着車の場合、上部のテザークリップを90°回転させて、フロントピラーガーニッシュを外します。

注意

- テザークリップをフロントピラーガーニッシュに組み付ける際は、向きおよび位置に注意してください。(左図参照)
- フロントピラーのテザークリップにひび割れ、傷、削れ、白化等がある場合は、必ず新品のクリップと交換してください。(純正部品番号：62217-52120 [市販])

■テザークリップの組み付け

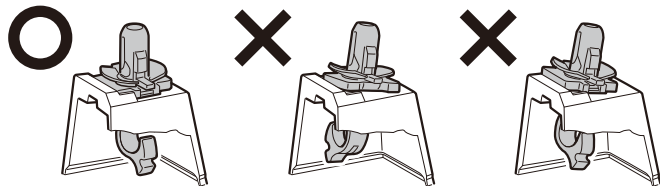

■ MAユニット [別売または同梱] を取り付ける場合

⑪ フロントスカッププレート (R)

⑫ カウルサイドトリム (R)

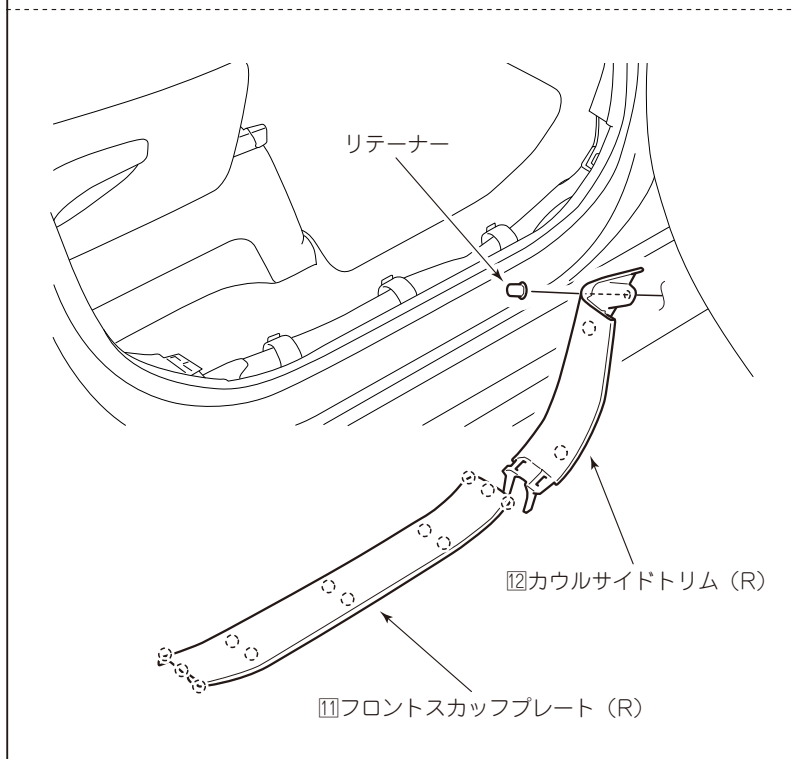

■ MAユニット [別売または同梱] を取り付ける場合

13	インパネサイドパネル (R)
14	インパネロアカバー
15	スイッチパネル

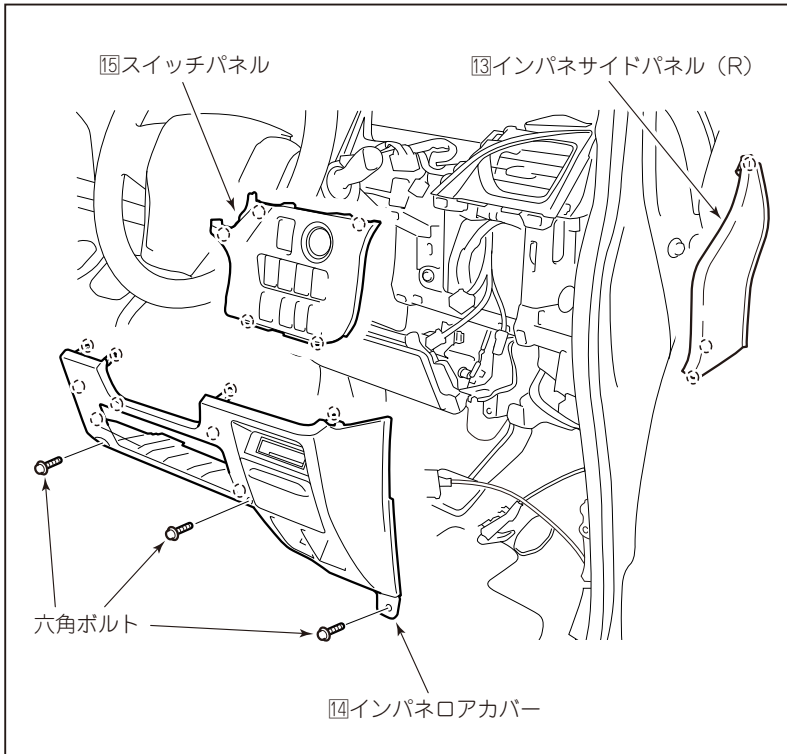

2 ドア入力線の取り付け

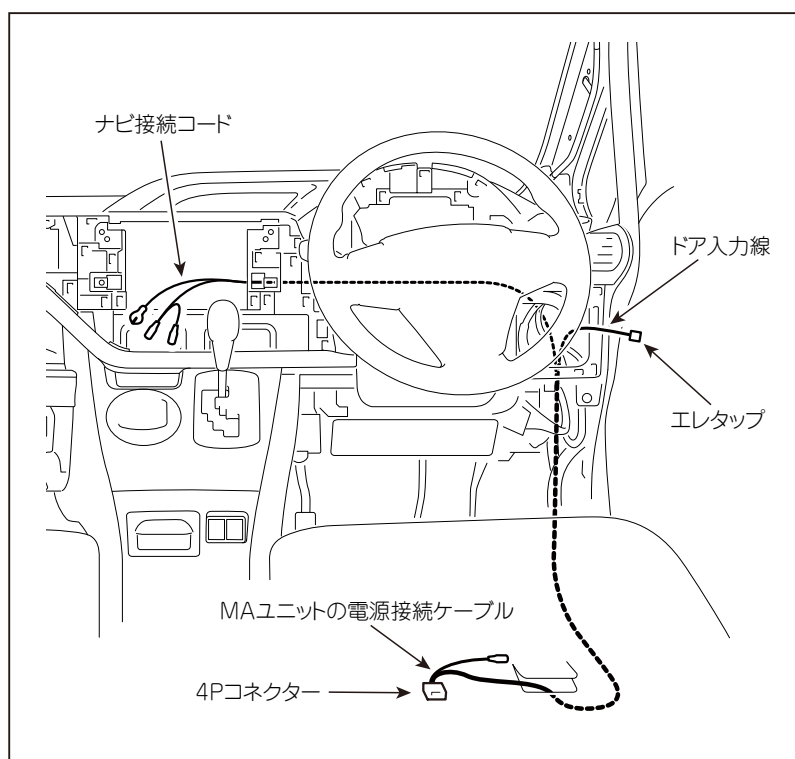

1. 左図を参照し、MAユニットの電源接続ケーブルのドア入力線を MA ユニット本体取付位置からスイッチパネル部へ、ナビ接続コードを MA ユニット本体取付位置からナビ本体取付位置へ引き回します。

👉アドバイス

- ドア入力線には“ドア信号入力”のラベルがついています。
- 同じ位置に配線するケーブルは、全ての付属品（および組み合わせる別売品）を取り付けてから固定してください。

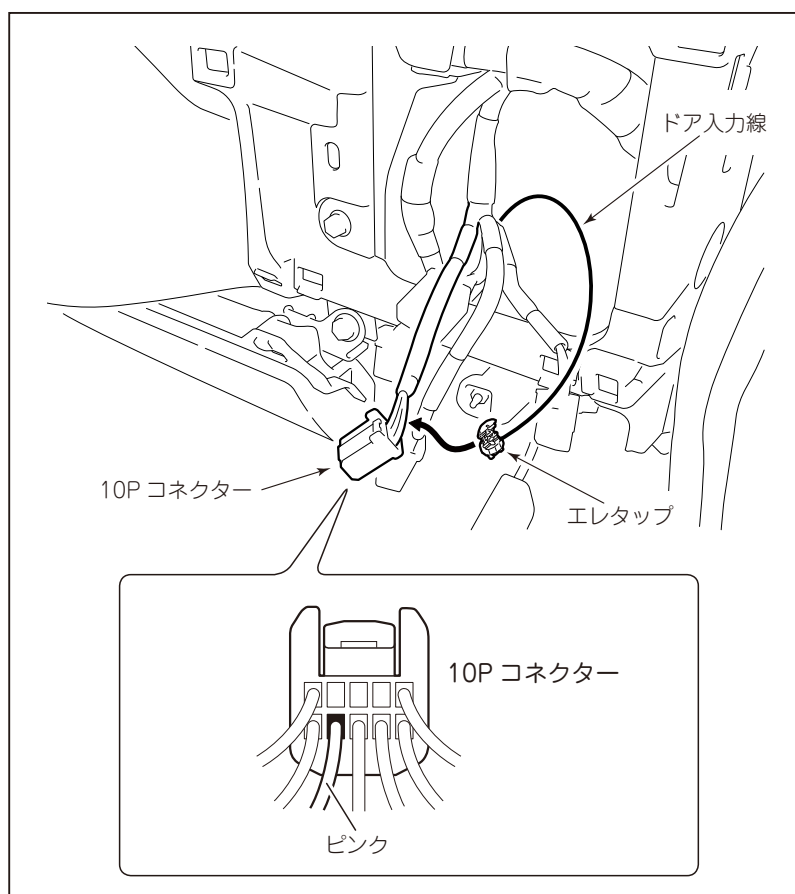

2. スイッチパネル部にあるプッシュスタートスイッチ用 10P コネクタのピンク線に、ドア入力線のエレタップを接続します。

⚠️注意

接続したエレタップの周囲には、カットしたハーネス固定テープを巻き付けてください。

👉アドバイス

- プッシュスタートシステム装着車両を調査しております。
- ライブセキュリティ機能の電圧センサーは、前後のドアロックが解除、もしくはドアオープンされた時に検知します。