

# ナビゲーションシステムの取り付け

## 1 取付概要

本図は、別売もしくは商品に同梱されているマルチドライブアシストユニット(MAユニット)、フロアカメラユニット、データ通信専用通信モジュールの取付概要も含まれます。

マニュアルシート付き車の場合

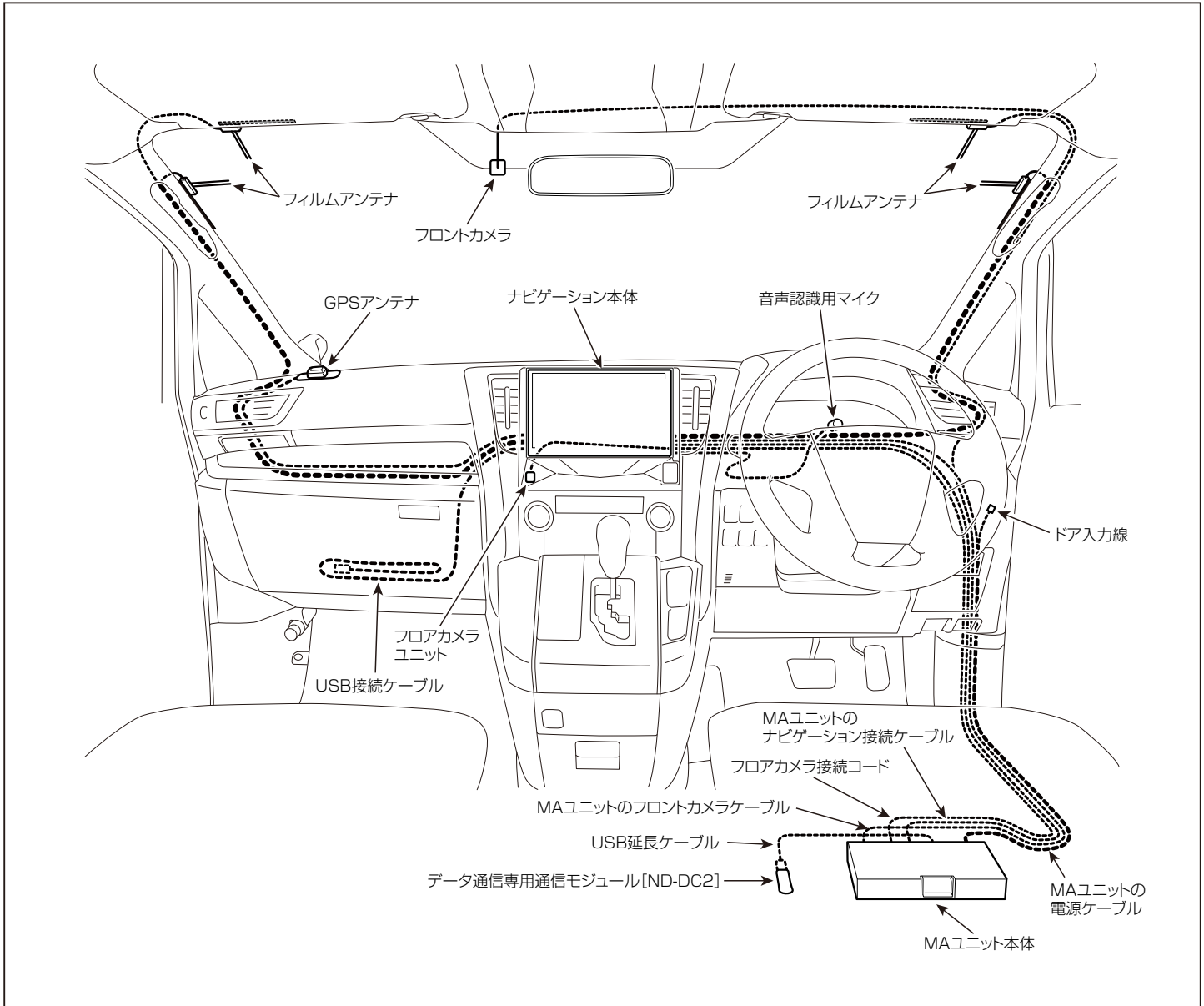

## パワーシート付き車の場合

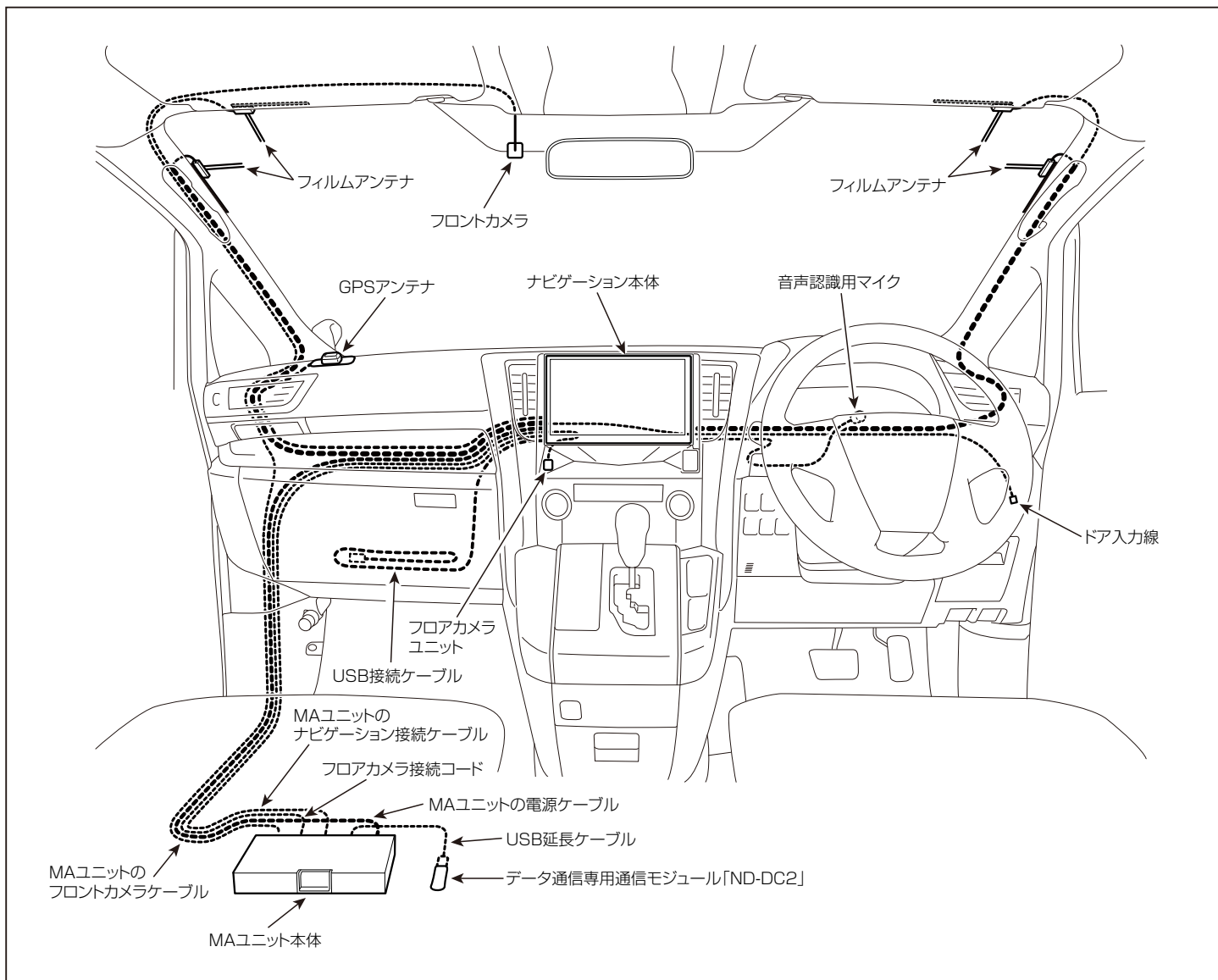

## 2 車両部品の取り外し

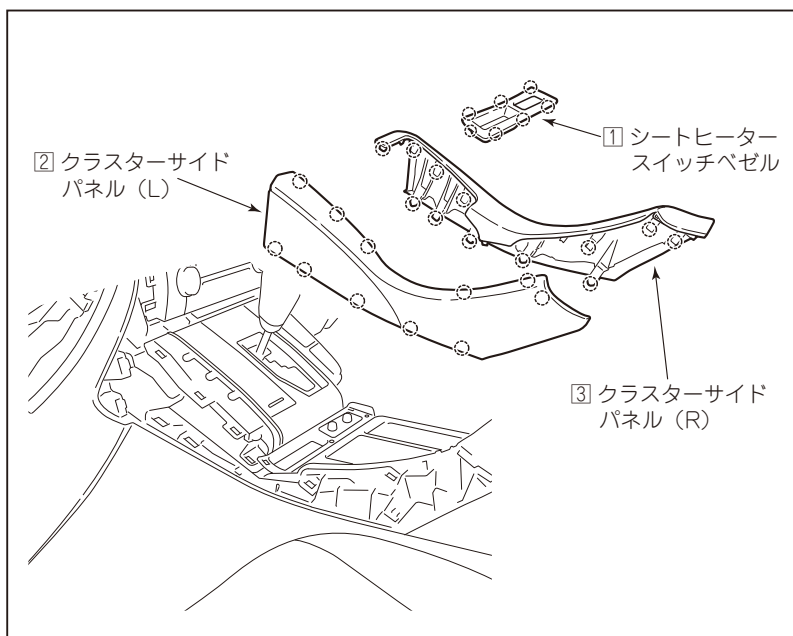

### ⚠️ 注意

- 作業を始める前に、バッテリーの⊖端子を外してください。
- キズ付き防止のため、工具を差し込む箇所や車両部品を取外す際に干渉しそうな箇所などを、マスキングテープなどで保護してください。
- 取り外した車両部品、ネジ、ボルトの紛失にご注意ください。

- 左図を参照し、記載されている番号の順番で車両部品を取り外してください。(図中の○印は、クリップまたはツメの位置を示しています。)

### 大型コンソールボックス付き車の場合

- |                   |
|-------------------|
| ① シートヒータースイッチベゼル  |
| ② クラスタースイドパネル (L) |
| ③ クラスタースイドパネル (R) |

■ MAユニット [別売または同梱] を取り付ける場合

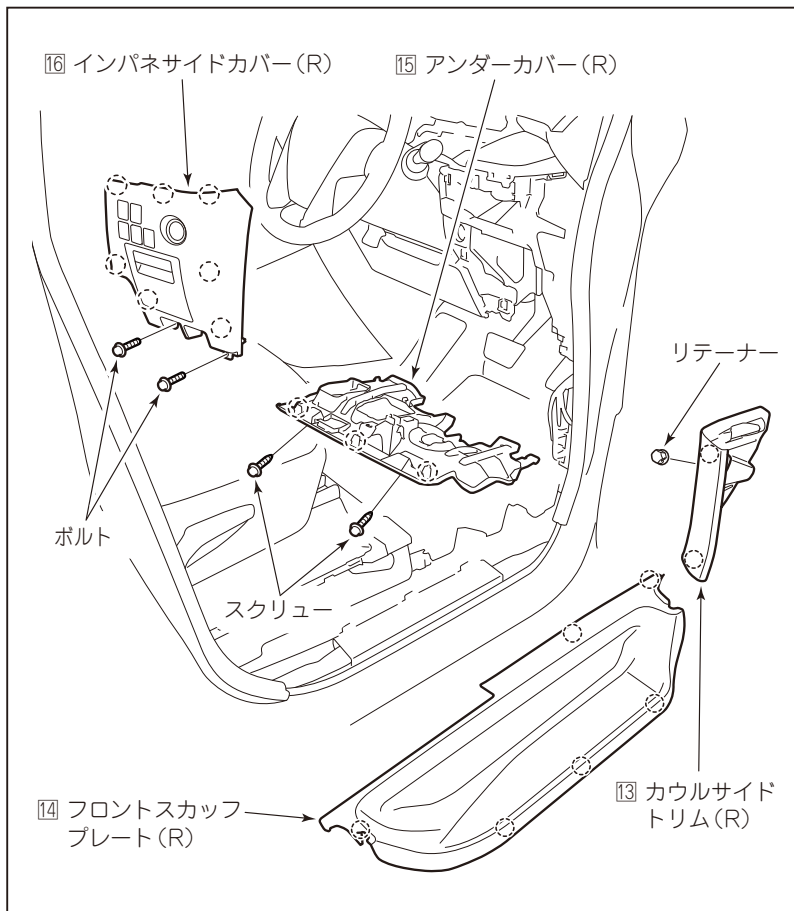

- |                     |
|---------------------|
| 13 カウルサイドトリム (R)    |
| 14 フロントスカッフプレート (R) |
| 15 アンダーカバー (R)      |
| 16 インパネサイドカバー (R)   |

👉 アドバイス

15 アンダーカバー (R) の樹脂クリップは、下面側からロックを押し外してください。

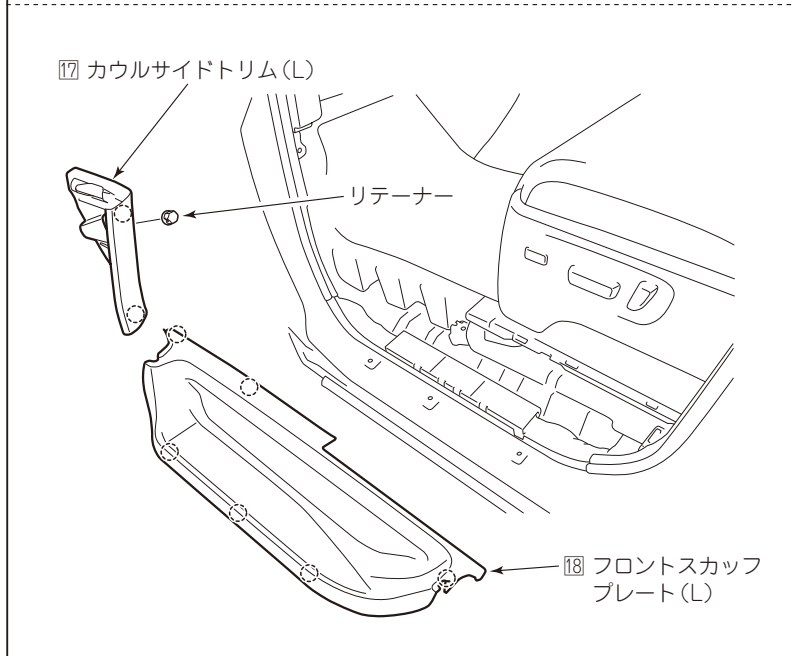

パワーシート付き車の場合

- |                     |
|---------------------|
| 17 カウルサイドトリム (L)    |
| 18 フロントスカッフプレート (L) |



# マルチドライブアシストユニット [別売または同梱] の取り付け

つづき

## 2 ドア入力線の取り付け

### マニュアルシート付き車の場合

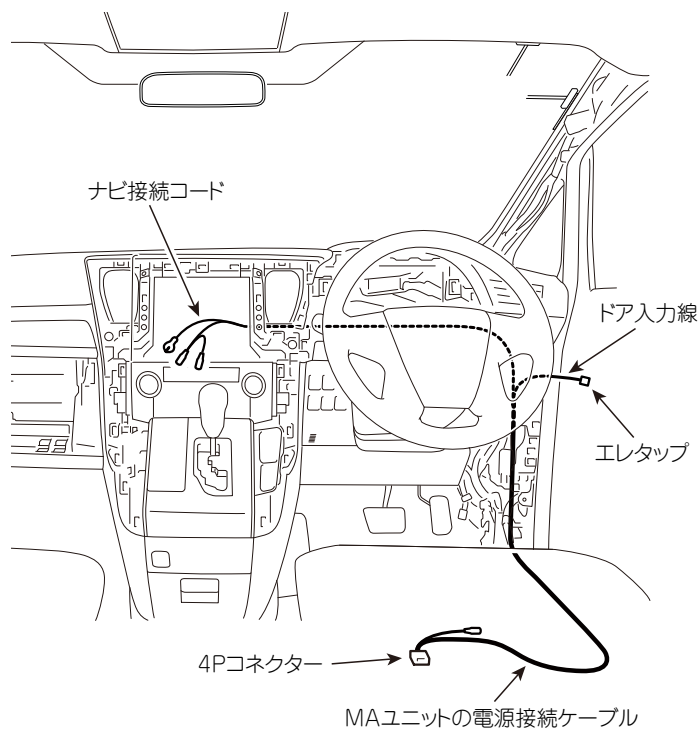

1. 左図を参照し、MAユニットの電源接続ケーブルのドア入力線をMAユニット本体取付位置からインパネサイドカバー部へ、ナビ接続コードをMAユニット本体取付位置からナビ本体取付位置へ引き回します。

### アドバイス

- ドア入力線には“ドア信号入力”のラベルがついています。
- 同じ位置に配線するケーブルは、全ての付属品（および組み合わせる別売品）を取り付けてから固定してください。

### パワーシート付き車の場合

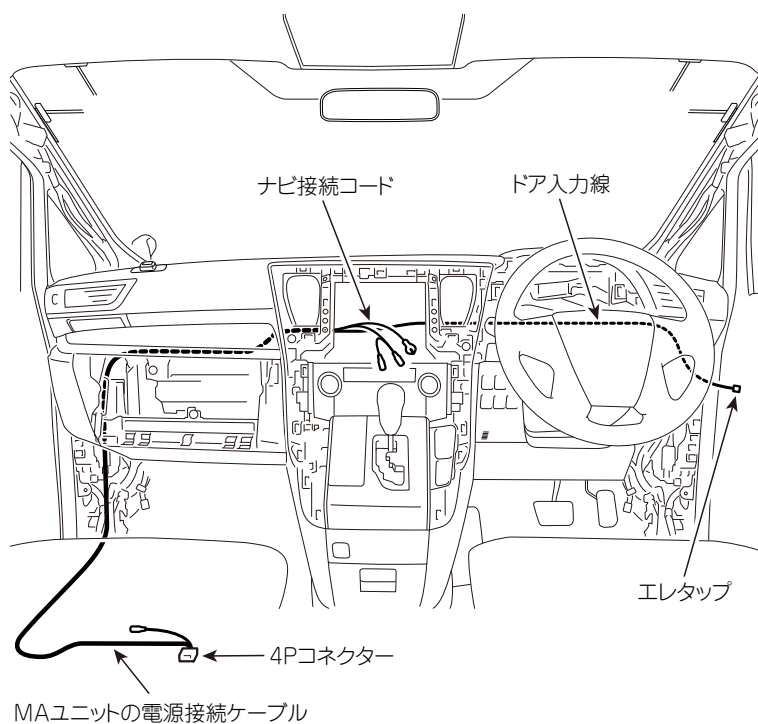

2. インパネサイドカバー部にあるプッシュスタートスイッチ用 10P コネクタのピンク線に、ドア入力線のエレタップを接続します。

**注意**

接続したエレタップの周囲には、カットしたハーネス固定テープを巻き付けてください。

**アドバイス**

ライブセキュリティ機能の電圧センサーは、前後のドアロックが解除、もしくはドアオープンされた時に検知します。

