

製品名

プラズマディスプレイ関連金具 キャリアブルスタンド

型番

PDK-MC01

仕様

外形寸法 1218(W) × 1757(H)^{*1} × 726.3(D)^{*2} mm (PDP-504CMX/PDP-504CMX-S 横設置時)
 799(W) × 1979(H)^{*1} × 726.3(D)^{*2} mm (PDP-504CMX/PDP-504CMX-S 縦設置時)
 1070(W) × 1715(H)^{*1} × 726.3(D)^{*2} mm (PDP-434CMX 横設置時)
 799(W) × 1905(H)^{*1} × 726.3(D)^{*2} mm (PDP-434CMX 縦設置時)

質量 26.0kg(スタンドのみ)
 67.0kg (スタンド+プラズマディスプレイ <PDP-504CMX/PDP-504CMX-S 使用時>)
 58.5kg (スタンド+プラズマディスプレイ <PDP-434CMX 使用時>)

材質 STKM (鋼管)、SPHC、SPCC

処理 メラミン焼付塗装 (アクティブブルー)

対応機種 PDP-504CMX/PDP-504CMX-S/PDP-434CMX

寸法図 (単位: mm)

*1: 高さはブラケットハンガーを上段にセットした場合
 *2: 奥行きは各キャスターを横向きにした場合

■ PDP-504CMX/PDP-504CMX-S 使用時

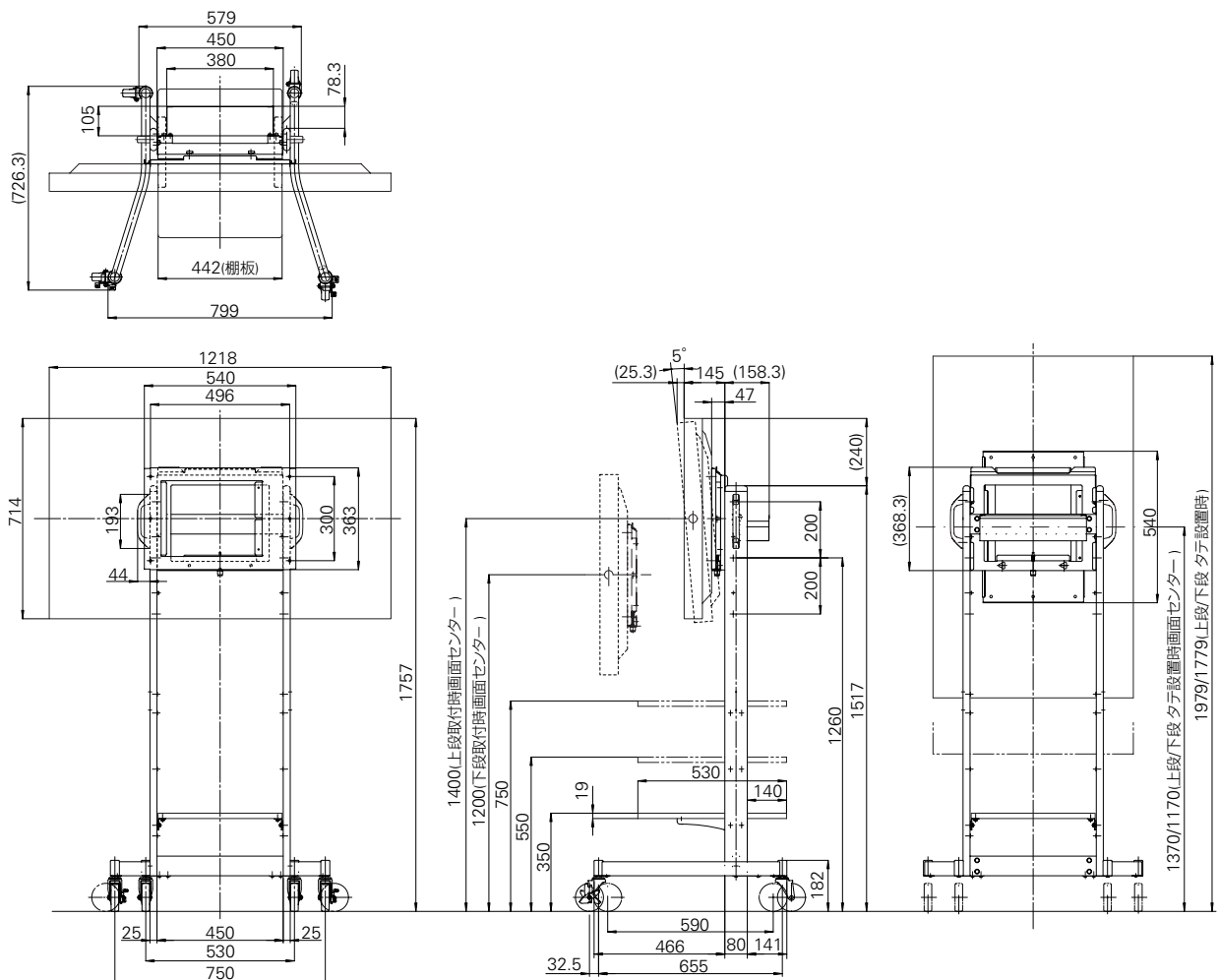

製品名

プラズマディスプレイ関連金具
キャリアブルスタンド

型番

PDK-MC01

■ PDP-434CMX 使用時

